

winter stroller set

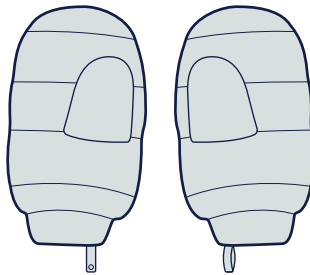

nuna®

**IMPORTANT!
KEEP THESE INSTRUCTIONS
FOR FUTURE REFERENCE!
READ CAREFULLY**

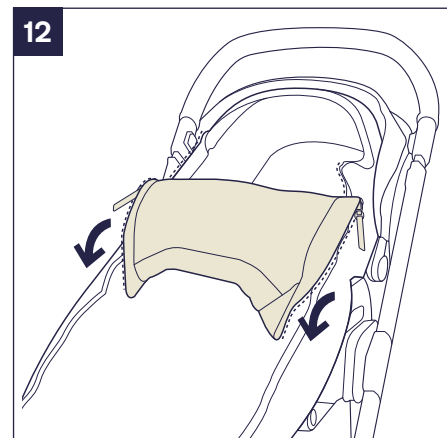
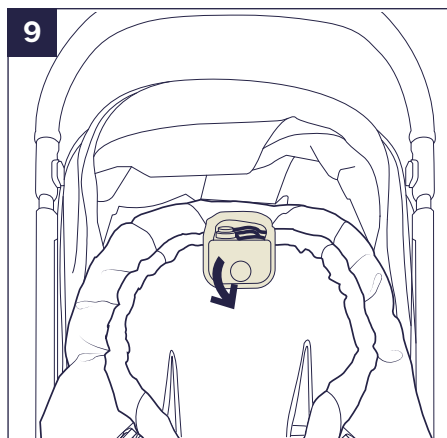
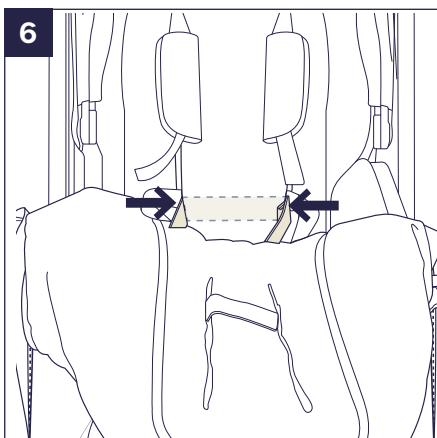
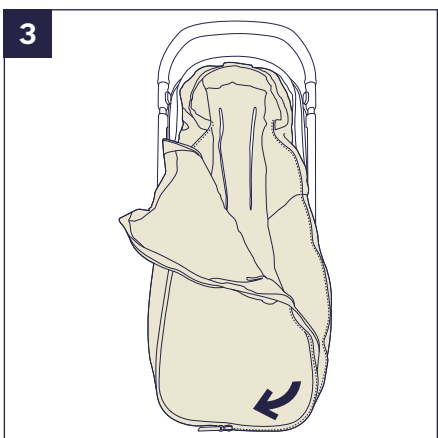
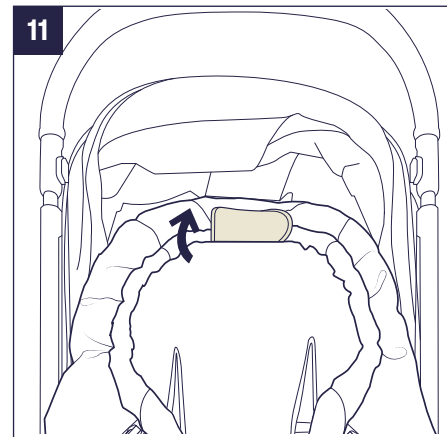
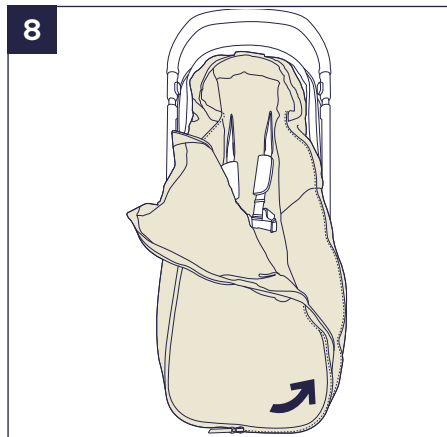
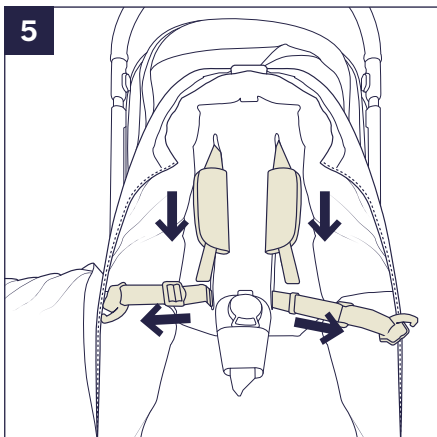
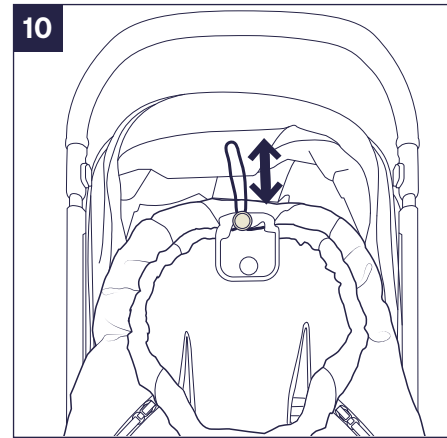
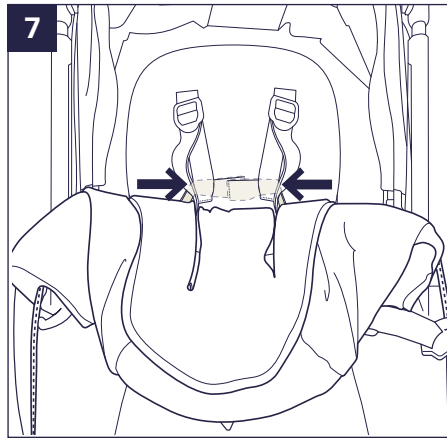
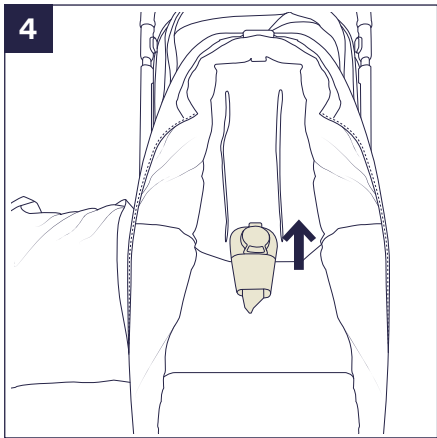
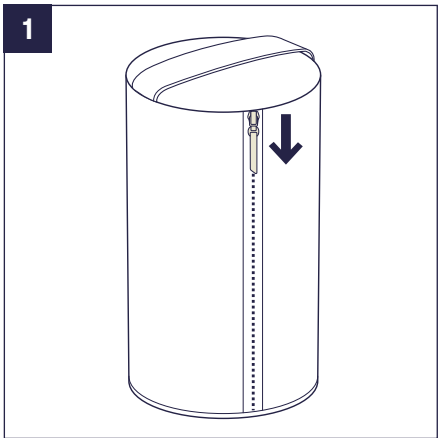

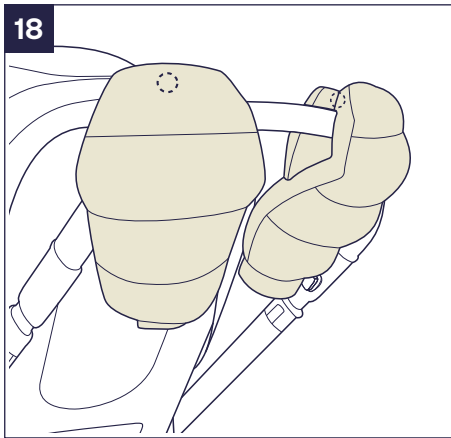
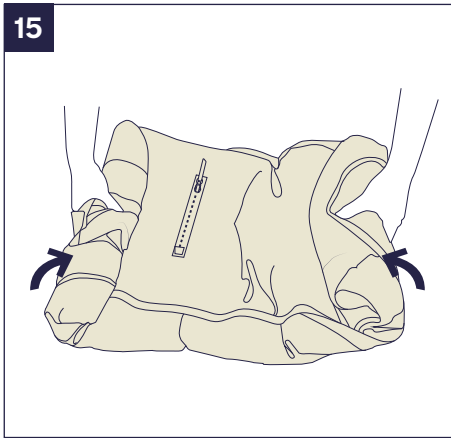
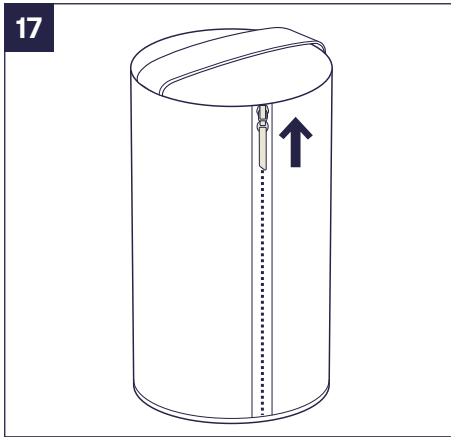
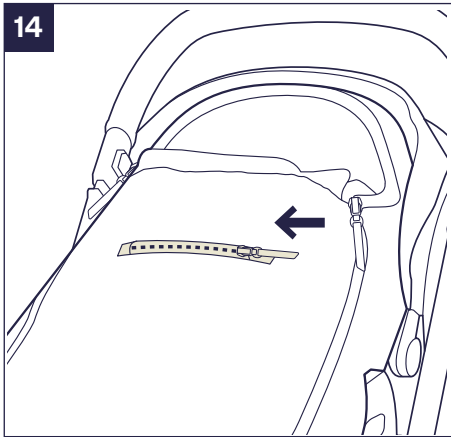
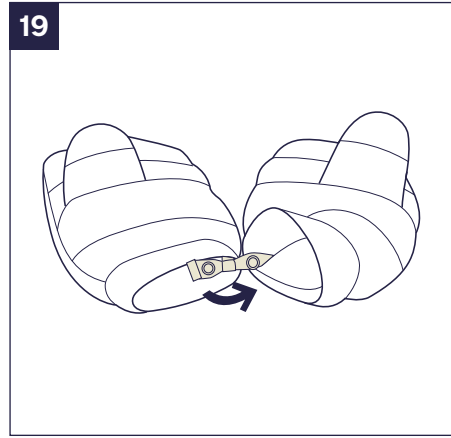
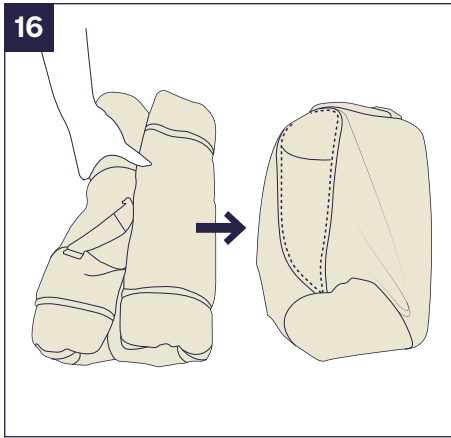
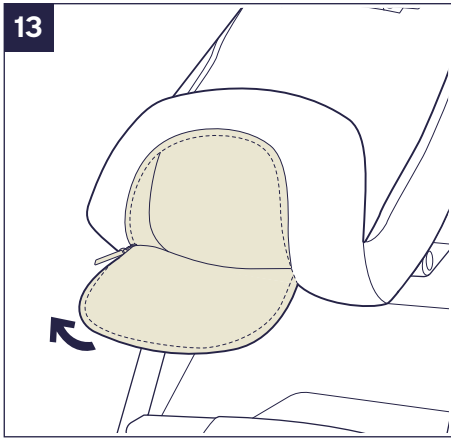

Designed
around your life



Contents

Product Information	3
Product Registration	
Warranty	
Contact	
Stroller Compatibility	3
Warnings	3
Product Setup and Use	4
Cleaning and Maintenance	4
Parts List	5
Français (FR)	6
Deutsch (DE)	9
Nederlands (NL)	12
Italiano (IT)	15
Español (ES)	18
Português (PT)	21
Polski (PL)	24
Čeština (CZ)	27
Slovenčina (SK)	30
Hrvatski (HR)	33
Slovenščina (SL)	36
Русский (RU)	39
Norsk (NO)	42
Svenska (SV)	45
Suomi (FI)	48
Dansk (DK)	51
Română (RO)	54
Ελληνικά (EL)	57
Türkçe (TR)	60
Magyar (HU)	63
български (BG)	66
العربية (AR)	٦٩
繁體中文	73
簡體中文	76

Product Information

Model Number: _____

Manufactured Date: _____

Product Registration (available for products purchased in the USA only)

Please fill in the above information. The model number and the manufactured date are located on a label sewn on the product.

To register your product please visit:
www.nunababy.com/register-gear

Warranty

We have purposely designed our high-quality products so that they can grow with both your child and your family. Because we stand by our product, our gear is covered by a custom warranty per product, starting from the day it was purchased. Please have the proof of purchase, model number and manufactured date available when you contact us.

For warranty information please visit:
www.nunababy.com
Click the “Warranty” link on the homepage.

Contact

For replacement parts, service, or additional questions, please contact our customer service department.

info@nunababy.com
www.nunababy.com

In the USA
infousa@nunababy.com
nunababy.com
1.855.NUNA.USA

In Canada
Nuna Canada
2520 AV Marie-Curie
St-Laurent, QC, H4S 1N1
1-800-667-4111
www.nunababy.ca

In the EU
Bright Children's Products GmbH
Barthstr. 4
80339 Munich
Germany

info@brightchildrensproducts.com

In the UK
Allison Baby UK Ltd,
Venture Point, Towers Business Park
Rugeley, Staffordshire, WS15 1UZ

info.uk@nunababy.eu

Stroller Compatibility

Please visit nunababy.com for the latest information on stroller compatibility with the footmuff.

⚠️ WARNING

Failure to follow these warnings and instructions could result in serious injury or death.

Use the footmuff **ONLY** on a compatible Nuna stroller.

ALWAYS use the stroller safety harness when using the footmuff.

DO NOT allow the footmuff to cover the child's face.

Keep the drawstring inside the drawstring pocket at all times.

A child's safety is your responsibility. **NEVER** leave your child unattended.

ALWAYS remove the footmuff and mittens before folding the stroller.

DO NOT use the footmuff and mittens if they are damaged or torn.

Product Setup & Use

Stroller Footmuff

For stroller instructions, please refer to the stroller manual.

For easier assembly of the footmuff, first remove the armbar from the stroller and unbuckle the harness.

- 1 - Unzip the storage bag and take out the footmuff.
- 2 - Place the footmuff on the stroller seat.
- 3 - Unzip the front footmuff zipper.
- 4 - Pull the stroller buckle through the footmuff buckle slot.
- 5 - Pull the stroller shoulder and waist harness straps through the footmuff harness slots.
- 6 - Guide the bottom footmuff strap through the waist harness slots in the stroller insert and behind the insert. Secure it with the hook and loop closure.
- 7 - Guide the top footmuff strap through the shoulder harness slots in the stroller insert and behind the stroller harness straps. Secure it with the hook and loop closure.

Place the child in the stroller and buckle the stroller harness snugly over the child. Refer to the stroller manual for harnessing instructions.

- 8 - Zip the front footmuff zipper.
- 9 - Undo the hook and loop closure on the drawstring pocket to access the adjustment drawstring.
- 10 - Tighten or loosen the drawstring to adjust the opening.
- 11 - Tuck the drawstring back in the drawstring pocket after adjusting, and reattach the hook and loop closure.
- 12 - If desired, fold the top flap down and secure with the magnet on either side to give the child more air.
- 13 - If desired, unzip the foot end zipper of the footmuff to give the child more air.
- 14 - Unzip the storage pocket for lightweight storage.
- 15 - To store the footmuff when not in use, roll it up.
- 16 - Put the rolled footmuff inside the storage bag.
- 17 - Zip the storage bag.

Mittens

- 18 - Use the magnets in the end of the mittens to secure the mittens to the stroller handlebar when needed.
- 19 - To store the mittens together, guide the mitten strap through the mitten loop and attach the snap.

The mittens can be zipped into the storage bag with the footmuff.

Cleaning and Maintenance

Refer to the care label attached to the soft goods for washing and drying instructions.

It is normal for fabric to color from sunlight and to show wear and tear after a long period of use, even when used normally.

Parts List

Make sure all parts are available before assembly. If any part is missing, please contact local retailer. No tools are required for assembly.

- | | | | |
|---|---------------------------------------|----|---|
| 1 | Footmuff | 8 | Top Footmuff Strap (on back of footmuff) |
| 2 | Front Footmuff Zipper | 9 | Storage Pocket Zipper |
| 3 | Harness Slots | 10 | Bottom Footmuff Strap (on back of footmuff) |
| 4 | Buckle Slot | 11 | Mittens |
| 5 | Foot End Zipper (on back of footmuff) | 12 | Mitten Strap |
| 6 | Adjustment Drawstring (inside pocket) | 13 | Mitten Loop |
| 7 | Drawstring Pocket | 14 | Storage Bag |

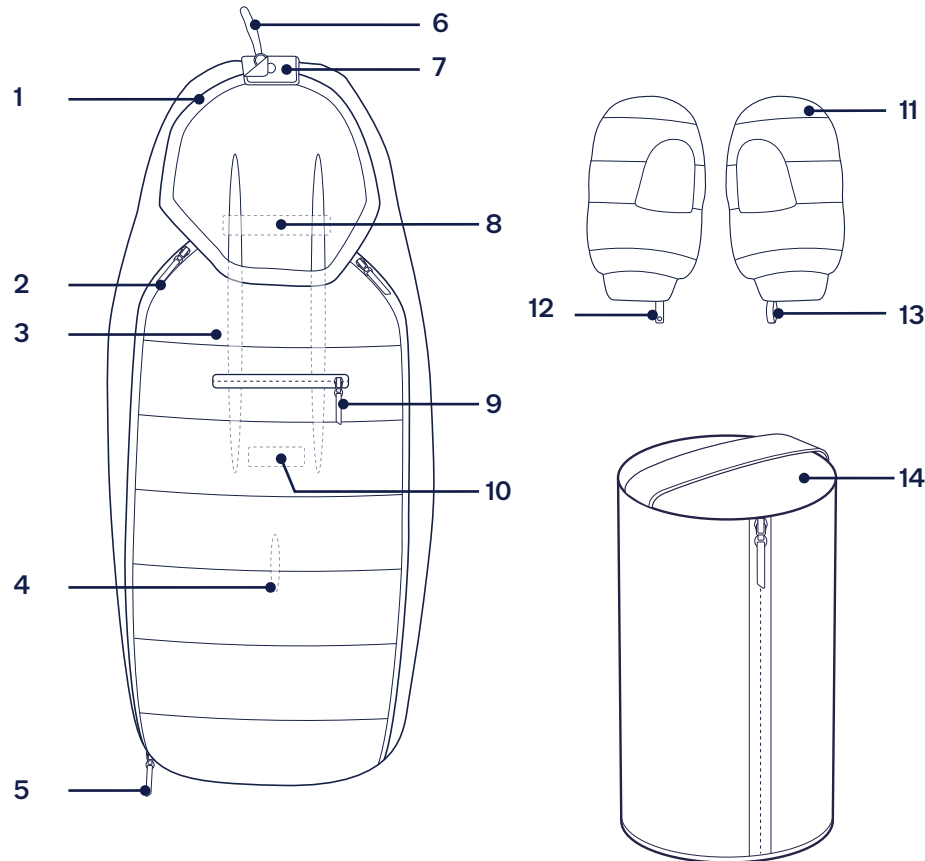

NUNA and all associated logos are trademarks.

IMPORTANT – A LIRE ATTENTIVEMENT ET À CONSERVER POUR RÉFÉRENCE ULTÉRIEURE

Informations sur le produit

Numéro de modèle : _____

Date de fabrication : _____

Enregistrement du produit (disponible pour les produits achetés aux Etats-Unis uniquement)

Veuillez indiquer les informations ci-dessus. Le numéro de modèle et la date de fabrication se situent sur une étiquette sur le produit. Remplissez la carte d'enregistrement prépayée fournie avec le produit et envoyez-la aujourd'hui.

Pour enregistrer votre produit, veuillez vous rendre sur le site suivant : www.nunababy.com
Cliquez sur le lien « Enregistrer un équipement » dans la page d'accueil

Garantie

Nous avons conçu spécialement nos produits de haute qualité afin qu'ils puissent accompagner le développement de votre enfant et de votre famille. Nous soutenons notre produit en couvrant notre matériel par une garantie personnalisée, commençant le jour de son achat. Veuillez disposer de la preuve d'achat, du numéro de modèle et de la date de fabrication lorsque vous nous contactez.

Pour des informations sur la garantie, veuillez visiter : www.nunababy.com
Cliquez sur le lien « Garantie » dans la page d'accueil

Contact

Pour des demandes de pièces de rechange, de service ou des questions supplémentaires sur la garantie, veuillez contacter notre service client.

info@nunababy.com
www.nunababy.com

Compatibilité poussette

Veuillez visiter nunababy.com pour les dernières informations sur la compatibilité des poussettes avec la chancelière.

⚠ AVERTISSEMENT

Ne pas suivre ces avertissements et instructions peut conduire à de sérieuses blessures ou la mort.

Utilisez la chancelière **UNIQUEMENT** sur une poussette Nuna compatible.

Utilisez **TOUJOURS** le harnais de sécurité de la poussette lorsque vous utilisez la chancelière.

NE laissez PAS la chancelière recouvrir le visage de l'enfant.

Gardez le cordon à l'intérieur de la poche à cordon à tout instant.

La sécurité de votre enfant est votre responsabilité. Ne laissez **JAMAIS** votre enfant sans surveillance.

Retirez **TOUJOURS** la chancelière et les mouffles avant de replier la poussette

N'utilisez **PAS** la chancelière ou les mouffles si elles sont endommagées ou déchirées.

Configuration du produit & Utilisation du produit

Chancelière

Pour les instructions de la poussette, veuillez vous référer au manuel de celle-ci.

Pour faciliter le montage de la chancelière, retirez d'abord la barre de sécurité de la poussette et débouclez le harnais.

- 1 - Dézippez le sac de rangement et sortez la chancelière.
- 2 - Placez la chancelière sur le siège de la poussette.
- 3 - Dézippez la fermeture éclair avant de la chancelière.
- 4 - Tirez la boucle de la poussette dans la fente de la boucle de la chancelière.
- 5 - Tirez les sangles d'épaule et la ceinture de la poussette dans les fentes du harnais de la chancelière.
- 6 - Guidez la sangle inférieure de la chancelière dans les fentes de la ceinture dans et derrière l'insert de la poussette. Fixez-la avec la fermeture à velcro.
- 7 - Guidez la sangle supérieure de la chancelière dans les fentes du harnais d'épaule dans l'insert de la poussette et derrière les sangles du harnais de la poussette. Fixez-la avec la fermeture à velcro.

Placez l'enfant dans la poussette et bouclez le harnais de la poussette, bien ajusté sur l'enfant. Reportez-vous au manuel de la poussette pour les instructions du harnais.

- 8 - Zippez la fermeture éclair avant de la chancelière.
- 9 - Défaites la fermeture velcro de la poche à cordon pour accéder au cordon de réglage.
- 10 - Serrez ou desserrez le cordon pour régler l'ouverture.

- 11 - Rentrez le cordon de serrage dans la poche à cordon après l'avoir ajusté et refermez la fermeture velcro.
- 12 - Si vous le souhaitez, repliez le rabat supérieur et fixez-le avec l'aimant de chaque côté pour donner plus d'air à l'enfant.
- 13 - Si vous le souhaitez, dézippez la fermeture éclair côté pied de la chancelière pour donner plus d'air à l'enfant.
- 14 - Dézippez la poche de rangement pour un rangement léger.
- 15 - Pour ranger la chancelière lorsqu'elle n'est pas utilisée, enroulez-la.
- 16 - Mettez la chancelière enroulée dans le sac de rangement.
- 17 - Zippez le sac de rangement.

Mouffles

- 18 - Utilisez les aimants à l'extrémité des mouffles pour fixer celles-ci à la barre de sécurité de la poussette si nécessaire.
- 19 - Pour ranger les mouffles ensemble, passez la sangle des mouffles dans la boucle des mouffles et fixez le bouton pression.

Les mouffles peuvent être zippées dans le sac de rangement avec la chancelière.

Nettoyage et maintenance

Consultez l'étiquette d'entretien attachée aux pièces souples pour obtenir les instructions de lavage et de séchage.

La coloration du tissu exposé au soleil est normale, tout comme les signes d'usure et de déchirement après une longue période d'utilisation, même normale.

Liste des pièces

Assurez-vous que toutes les pièces sont présentes avant le montage. Si une pièce est manquante, contactez votre revendeur local. Le montage ne nécessite aucun outil.

- | | | | |
|---|--|----|--|
| 1 | Chancelière | 8 | Sangle supérieure de la chancelière (au dos de la chancelière) |
| 2 | Fermeture éclair avant de la chancelière | 9 | Fermeture éclair de poche de rangement |
| 3 | Fentes de harnais (à l'intérieur) | 10 | Sangle inférieure de la chancelière (au dos de la chancelière) |
| 4 | Fente de boucle | 11 | Mouffles |
| 5 | Fermeture éclair de pieds (au dos de la chancelière) | 12 | Sangle des mouffles |
| 6 | Cordon de réglage (inside pocket) | 13 | Boucle des mouffles |
| 7 | Poche à cordon | 14 | Sac de rangement |

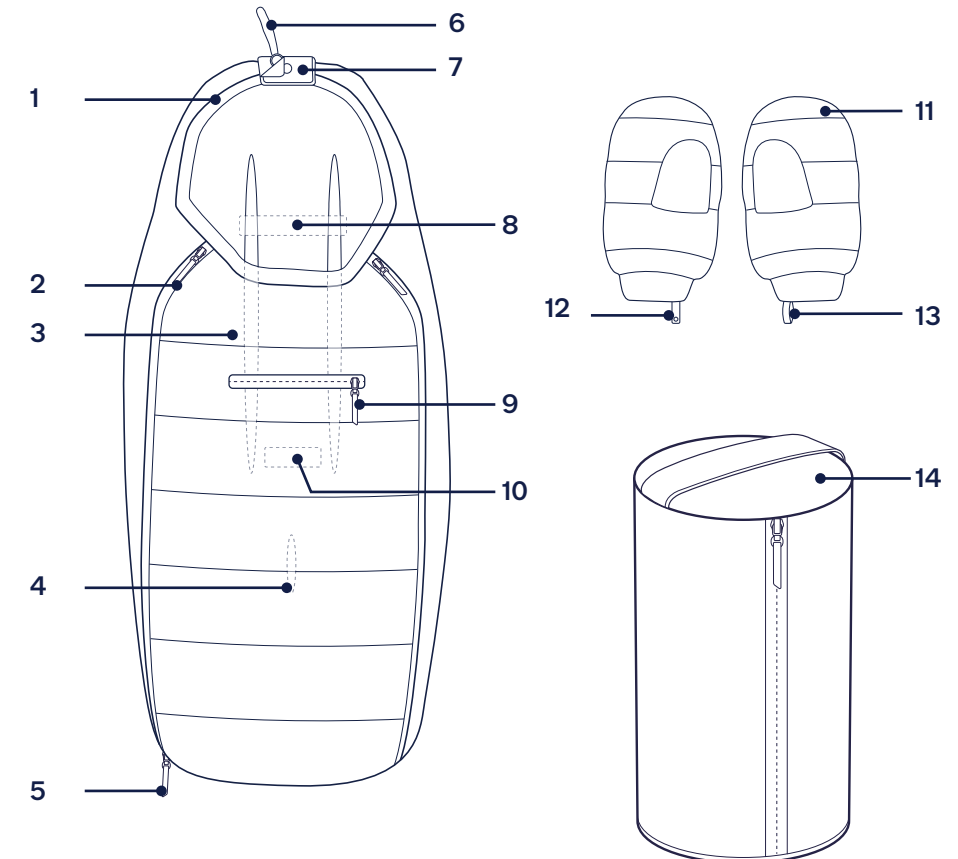

NUNA et tous les logos associés sont des marques déposées.

WICHTIG – BITTE SORGFÄLTIG LESEN UND ZUM KÜNFTIGEN NACHSCHLAGEN UNBEDINGT AUFBEWAHREN

Produktdaten

Modellnummer: _____

Fertigungsdatum: _____

Produktregistrierung (nur bei in den USA erworbenen Produkten verfügbar)

Um Ihr Produkt zu registrieren, tragen Sie bitte obige Informationen ein. Sie finden diese am Produktetikett. Füllen Sie anschließend die mit dem Produkt gelieferte, vorfrankierte Registrierungskarte aus und schicken Sie sie uns zu.

Bitte registrieren Sie Ihr Produkt unter:
www.nunababy.com
Klicken Sie auf der Startseite auf den „Ausrüstung registrieren“-Link.

Garantie

Wir haben unsere qualitativ hochwertigen Produkte bewusst so entwickelt, dass sie sowohl mit Ihrem Kind als auch der Familie mitwachsen. Deshalb ist unser Sortiment, je nach Produkt, ab dem Tag des Kaufes durch eine individuelle Garantie abgedeckt. Bitte halten Sie bei Kontaktaufnahme mit uns Kaufbeleg, Modellnummer und Fertigungsdatum bereit.

Garantieinformationen finden Sie unter:
www.nunababy.com
Klicken Sie auf der Startseite auf den „Garantie“-Link.

Kontakt

Wenden Sie sich für Ersatzteile, Service und weitere Garantiefragen an unseren Kundendienst.

info@nunababy.com
www.nunababy.com

Kinderwagen- Kompatibilität

Aktuelle Informationen zur Kinderwagen-Kompatibilität des Winter-Sets finden Sie unter nunababy.com.

⚠️ WARNUNG

**Nichtbeachtung dieser
Warnungen und Anweisungen
könnte zu schweren
Verletzungen oder zum Tode
führen.**

Verwenden Sie den Fußsack
NUR mit einem kompatiblen
Nuna Kinderwagen.

Verwenden Sie beim Einsatz des Fußsacks **IMMER** den Sicherheitsgurt des Kinderwagens.

Der Fußsack darf **NICHT** das Gesicht des Kindes bedecken.

Verstauen Sie den Kordelzug stets in der dafür vorgesehenen Tasche.

Die Sicherheit des Kindes liegt in Ihrer Verantwortung. Lassen Sie Ihr Kind **NIEMALS** unbeaufsichtigt.

Entfernen Sie **IMMER** Fußsack und Handschuhe, bevor Sie den Kinderwagen zusammenklappen.

Verwenden Sie den Fußsack und die Handschuhe **NICHT**, sollten diese beschädigt sein oder Verschleißerscheinungen aufweisen.

Produkt aufbauen & Produkt verwenden

Fußsack

Für eine Anleitung zum Kinderwagen verwenden Sie bitte das zugehörige Handbuch Ihres Kinderwagens.

Zur einfacheren Montage des Fußsacks entfernen Sie zunächst den Spielbügel vom Kinderwagen und lösen den Gurtverschluss.

- 1 - Öffnen Sie den Reißverschluss der Tragetasche und nehmen Sie den Fußsack heraus.
- 2 - Platzieren Sie den Fußsack am Sportsitz des Kinderwagens.
- 3 - Öffnen Sie den oberen Reißverschluss des Fußsacks.
- 4 - Ziehen Sie den Gurtverschluss des Kinderwagens durch den unteren Schlitz am Fußsack.

- 5 - Ziehen Sie die Schulter- und Taillengurte des Kinderwagens durch die dafür vorgesehenen Gurtschlitz am Fußsack.
 - 6 - Führen Sie den unteren Riemen des Fußsacks durch die Schlitz der Taillengurte an der Sitzeinlage. Schließen Sie den Klettverschluss des Riemens.
 - 7 - Führen Sie den oberen Riemen des Fußsacks durch die Schlitz der Schultergurte an der Sitzeinlage. Schließen Sie den Klettverschluss des Riemens.
- Setzen Sie das Kind in den Kinderwagen und sichern Sie das Kind mit dem Gurt des Kinderwagens. Anweisungen zum Gurt finden Sie in der Anleitung des Kinderwagens.
- 8 - Schließen Sie den oberen Reißverschluss des Fußsacks.
 - 9 - Öffnen Sie den Klettverschluss an der Tasche des Kordelzugs, um an diesen zu gelangen.
 - 10 - Straffen oder lockern Sie den Kordelzug um die Kapuzen-Öffnung enger oder weiter zu stellen.
 - 11 - Verstauen Sie den Kordelzug nach Anpassung wieder in der zugehörigen Tasche und schließen Sie den Reißverschluss.
 - 12 - Falten Sie bei Bedarf den oberen Teil des Fußsacks nach unten und befestigen Sie ihn an beiden Seiten mit Magneten.
 - 13 - Öffnen Sie bei Bedarf den Reißverschluss am Fußende des Fußsacks.
 - 14 - Nutzen Sie zum Verstauen die enthaltene Tragetasche und öffnen Sie den Reißverschluss.
 - 15 - Rollen Sie den Fußsack zur Aufbewahrung bei Nichtbenutzung auf.
 - 16 - Verstauen Sie den aufgerollten Fußsack in der Tragetasche.
 - 17 - Schließen Sie den Reißverschluss der Tragetasche.

Handschuhe

- 18 - Befestigen Sie die Handschuhe bei Bedarf mit den integrierten Magneten am Schieberegler des Kinderwagens.
- 19 - Zur gemeinsamen Aufbewahrung der Handschuhe verbinden Sie diese durch die Schlaufe bzw. den Riemen an den Handschuhen. Schließen Sie diese mit dem Druckknopf.

Die Handschuhe können gemeinsam mit dem Fußsack in der Tragetasche verstaut werden.

Reinigung und Wartung

Beachten Sie zum Waschen und Trocknen das Pflegeetikett an den Textilteilen.

Es ist selbst bei gewöhnlichem Gebrauch normal, dass Textilien nach langer Benutzung durch Sonnenlicht verblasen und Verschleißerscheinungen aufweisen.

Teilleiste

Überprüfen Sie vor der Montage, ob alle Teile vorhanden sind. Falls etwas fehlen sollte, wenden Sie sich an Ihren Händler vor Ort. Für die Montage werden keine Werkzeuge benötigt.

- | | | | |
|---|---|----|---|
| 1 | Fußsack | 8 | Klettverschluss zum Befestigen des Fußsacks an den Schultergurten (an der Rückseite des Fußsacks) |
| 2 | Oberer Reißverschluss | 9 | Tasche mit Reißverschluss |
| 3 | Gurtschlitze (an der Rückseite des Fußsacks) | 10 | Klettverschluss zum Befestigen des Fußsacks an den Taillengurten (an der Rückseite des Fußsacks) |
| 4 | Öffnung für Gurtverschluss | 11 | Handschuhe |
| 5 | Reißverschluss am Fußende (an der Rückseite des Fußsacks) | 12 | Handschuh-Riemen |
| 6 | Kordelzug zum Verstellen der Kapuze (befindet sich in zugehöriger Tasche) | 13 | Handschuh-Schlaufe |
| 7 | Tasche des Kordelzugs | 14 | Tragetasche |

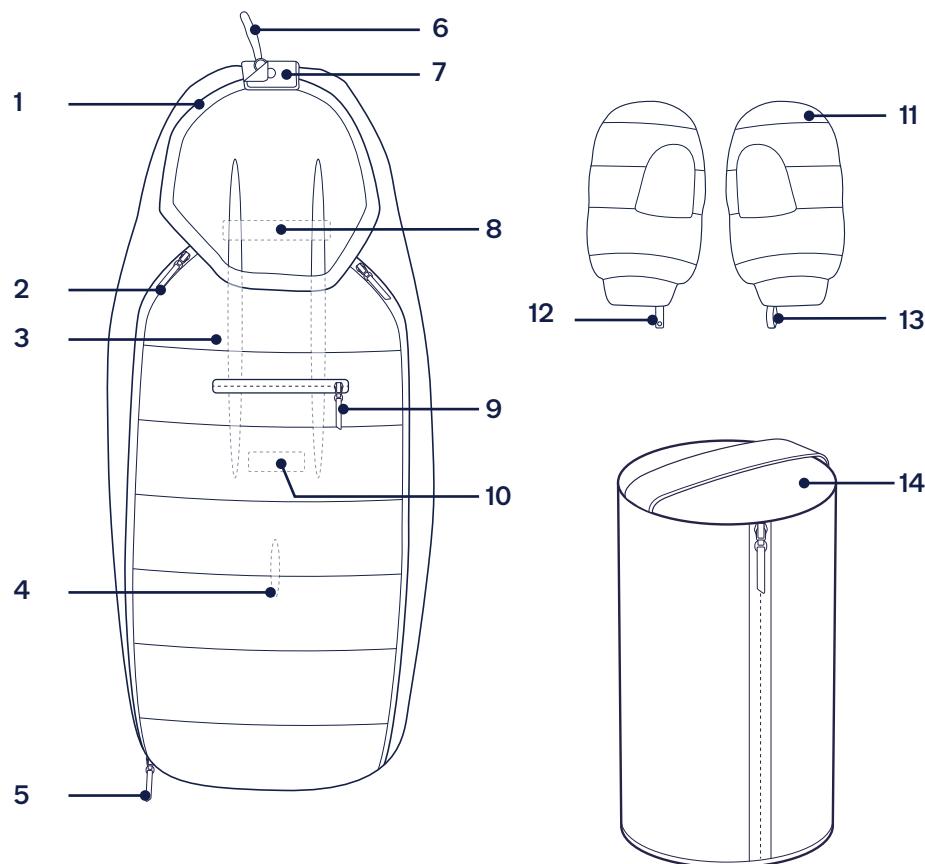

NUNA und alle zugehörigen Logos sind Marken.

BELANGRIJK! ZORGVULDIG LEZEN EN BEWAREN VOOR RAADPLEGING IN DE TOEKOMST

Productinformatie

Modelnummer: _____

Fabricagedatum: _____

Productregistratie (alleen beschikbaar voor producten aangeschaft in de VS)

Vul de bovenstaande informatie in. Het model en de fabricagedatum bevinden zich op een etiket op het product. Vul de bij het product gevoegde prepaid registratiepostkaart in en stuur het vandaag nog op.

Ga voor het registreren van uw product naar:
www.nunababy.com
Klik op de link "Uitrusting registreren" op de homepage.

Garantie

Wij hebben onze hoogwaardige producten opzettelijk zo ontworpen dat ze kunnen mee kunnen groeien met zowel uw kind als uw familie. Omdat wij achter ons product staan, wordt onze uitrusting gedekt door een aangepaste garantie per product, beginnend op de dag van aanschaf. Houd het aankoopbewijs, het modelnummer en de fabricagedatum klaar als u contact met ons opneemt.

Ga voor garantie-informatie naar:
www.nunababy.com
Klik op de link "Garantie" op de homepage.

Contact

Neem contact op met onze klantenservice-afdelingen voor vervangende onderdelen, service of aanvullende vragen over de garantie.

info@nunababy.com
www.nunababy.com

Compatibiliteit van wandelwagen

Ga naar nunababy.com voor de meest recente informatie over compatibiliteit van de wandelwagen met de voetenmof.

⚠ WAARSCHUWING

Niet-naleving van de waarschuwingen en de instructies kan ernstig letsel of de dood veroorzaken.

Gebruik de voetenmof **ALLEEN** op een compatibele Nuna-wandelwagen.

Gebruik **ALTIJD** de veiligheidsgordels van de wandelwagen bij het gebruik van de voetenmof.

Laat de voetenmof het gezicht van het kind **NIET** afdekken.

Houd het trekkoord te allen tijde binnen de zak voor het trekkoord.

De veiligheid van uw kinderen is uw verantwoordelijkheid!
NOOIT uw kind zonder toezicht achterlaten.

Verwijder **ALTIJD** de voetenmof en wanten voordat u de wandelwagen opvouwt.

Gebruik de voetenmof en wanten **NIET** als ze beschadigd of gescheurd zijn.

Installeren & Gebruik product

Voetenmof

Zie handleiding van de wandelwagen voor instructies voor de wandelwagen.

Voor gemakkelijkere montage van de voetenmof verwijdert u eerst de arMLEuning van de wandelwagen en gespt u de gordels los.

- 1 - Rits de opberggas open en haal de voetenmof eruit.
- 2 - Plaats de voetenmof op het zijte van de wandelwagen.
- 3 - Rits de voorste rits van de voetenmof open.
- 4 - Trek de gesp van de wandelwagen door de gespsleuf van de voetenmof.
- 5 - Trek de schouder- en taille gordels van de wandelwagen door de gordelsleuven van de voetenmof.
- 6 - Geleid de onderste band van de voetenmof door de sleuven van de taille gordel in het inzetstuk van de wandelwagen en achter het inzetstuk. Maak het vast met de klittenbandsluiting.
- 7 - Geleid de bovenste band van de voetenmof door de sleuven van de schouder gordel in het inzetstuk van de wandelwagen en achter de gordelriemen van de wandelwagen. Maak het vast met de klittenbandsluiting.

Plaats het kind in de wandelwagen en gespt de gordels van de wandelwagen strak om het kind. Raadpleeg de handleiding van de wandelwagen voor gordelinstructies.

- 8 - Rits de voorste rits van de voetenmof dicht.
- 9 - Maak de klittenbandsluiting op de zak van het trekkoord los voor toegang tot het trekkoord voor afstelling.
- 10 - Maak het trekkoord vast of los om de opening aan te passen.

- 11 - Stop het trekkoord na afstellen terug in de zak voor trekkoord, en bevestig de klittenbandsluiting weer.
- 12 - Vouw de bovenste flap indien gewenst omlaag en zet vast met de magneet aan een van de zijden om het kind meer lucht te geven.
- 13 - Rits de rits van het voeteuiteinde van de voetenmof indien gewenst open om het kind meer lucht te geven.
- 14 - Rits de opbergzak voor lichtgewicht opslag open.
- 15 - Rol de voetenmof om het op te bergen als het niet wordt gebruikt.
- 16 - Doe de opgerolde voetenmof in de opberggas.
- 17 - Rits de opberggas dicht.

Wanten

- 18 - Gebruik de magneten in het uiteinde van de wanten om de wanten vast te zetten aan de handgreep van de wandelwagen wanneer ze nodig zijn.
- 19 - Om de wanten samen op te bergen, leidt u de wantenband door de wantenlus en bevestigt u de kliksluiting.

De wanten kunnen in de opberggas worden gerist met de voetenmof.

Reiniging en onderhoud

Raadpleeg het wasetiket dat aan de zachte goederen is bevestigd voor was- en drooginstructies.

Het is normaal dat materialen verkleuren door blootstelling aan zonlicht en na langdurig gebruik slijtage vertonen, zelfs bij gangbaar gebruik.

Onderdelenlijst

Zorg dat alle onderdelen voor het opslaan droog zijn. Als er items ontbreken of beschadigd zijn, kunt u contact opnemen met uw leverancier. Voor de montage is geen gereedschap nodig.

- | | | | |
|---|--|----|---|
| 1 | Voetenmof | 8 | Bovenste band voetenmof (op achterkant van voetenmof) |
| 2 | Voorste rits voetenmof | 9 | Rits opberggas |
| 3 | Gordelsleuven (binnenin) | 10 | Onderste band voetenmof (op achterkant van voetenmof) |
| 4 | Gespsleuf | 11 | Wanten |
| 5 | Rits voeteuiteinde (op achterkant van voetenmof) | 12 | Wantenband |
| 6 | Trekkoord voor afstelling (binnenzak) | 13 | Wantenlus |
| 7 | Zak voor trekkoord | 14 | Opberggas |

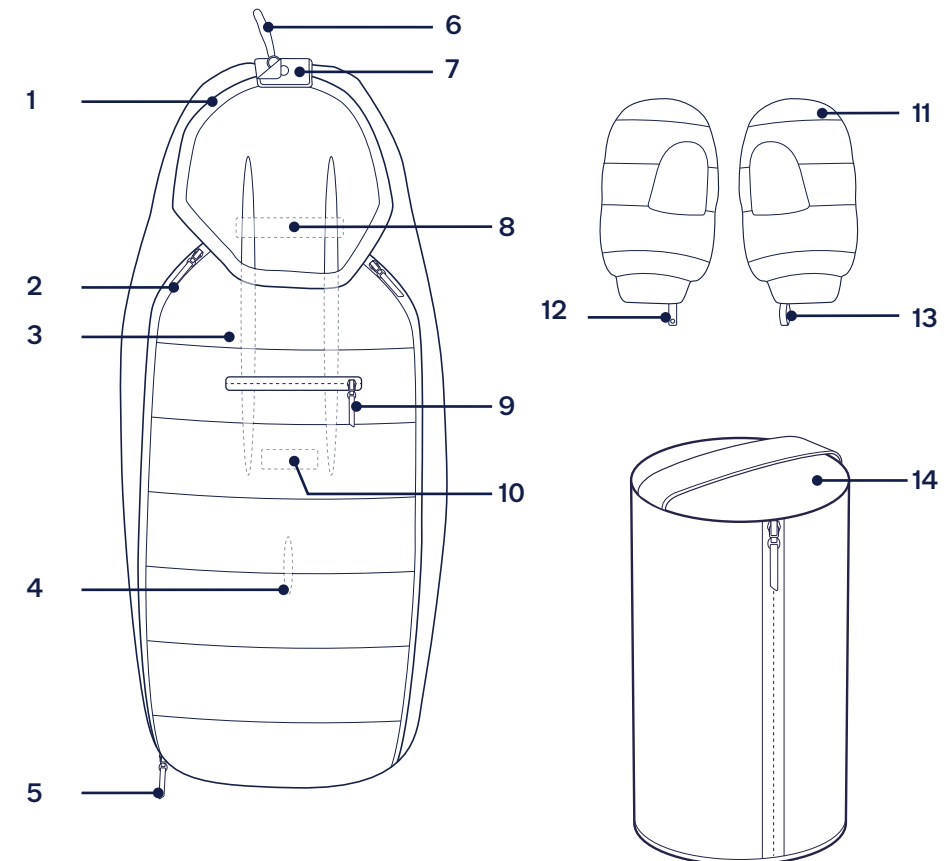

NUNA en alle bijbehorende logo's zijn handelsmerken.

IMPORTANTE! LEGGERE ATTENTAMENTE E CONSERVARE PER RIFERIMENTO FUTURO

Informazioni sul prodotto

Numero modello: _____

Data di produzione: _____

Registrazione del prodotto (disponibile unicamente per i prodotti acquistati negli USA)

Inserire le suddette informazioni. Numero modello e data di produzione si trovano su un'etichetta del prodotto.

Per registrare il prodotto, visitare il sito:

www.nunababy.com

Fare clic sul link "Registra dispositivo" nella homepage.

Garanzia

Abbiamo progettato appositamente i nostri prodotti di alta qualità in modo che crescano con il bambino e con la famiglia. Poiché crediamo nel nostro prodotto, i meccanismi sono coperti da una garanzia personalizzata per prodotto che comincia dal giorno dell'acquisto. Al momento di contattarci, sono necessari la prova d'acquisto, il numero di modello e la data di produzione.

Per informazioni sulla garanzia, visitare il sito:

www.nunababy.com

Fare clic sul link "Garanzia" nella homepage.

Recapito

Per la sostituzione di parti, manutenzione o domande sulla garanzia, contattare il dipartimento di assistenza al cliente.

info@nunababy.com

www.nunababy.com

Compatibilità del passeggino

Visitare il sito nunababy.com per le informazioni aggiornate sulla compatibilità del passeggino con il sacco coprigambe.

! AVVERTENZA

La mancata osservanza delle
seguenti avvertenze e istruzioni
potrebbe causare lesioni gravi o
decesso.

Utilizzare il sacco coprigambe
SOLO su un passeggino Nuna
compatibile.

Utilizzare **SEMPRE** la cintura
di sicurezza del passeggino
quando si utilizza il sacco
coprigambe.

EVITARE che il sacco
coprigambe copra il viso del
bambino.

Conservare sempre il cordino
all'interno della tasca apposita.

La sicurezza dei bambini è
vostra responsabilità. **NON**
lasciare mai il bambino
incustodito.

Rimuovere **SEMPRE** il sacco
coprigambe e le muffole prima
di chiudere il passeggino.

NON utilizzare il sacco
coprigambe e le muffole se
sono danneggiati o strappati.

Configurazione del prodotto e utilizzo del prodotto

Sacco coprigambe

Per istruzioni sul passeggino, fare riferimento al manuale del passeggino.

Per facilitare il montaggio del sacco coprigambe, rimuovere prima il maniglione di sicurezza dal passeggino e sganciare la cintura.

- 1 - Aprire la borsa di trasporto ed estrarre il sacco coprigambe.
- 2 - Collocare il sacco coprigambe sulla seduta del passeggino.
- 3 - Aprire la cerniera anteriore del sacco coprigambe.
- 4 - Far passare la fibbia del passeggino attraverso la fessura per la fibbia del sacco coprigambe.
- 5 - Far passare le cinghie delle cinture di sicurezza per le spalle e inguinali del passeggino attraverso le fessure per la cintura del sacco coprigambe.
- 6 - Far passare la cinghia inferiore del sacco coprigambe attraverso le fessure per la cintura inguinale nell'inserto del passeggino e dietro l'inserto. Fissarlo con la chiusura in velcro.
- 7 - Far passare la cinghia superiore del sacco coprigambe attraverso le fessure per la cintura per le spalle nell'inserto del passeggino e dietro le cinghie del passeggino. Fissarlo con la chiusura in velcro.

Sistemare il bambino nel passeggino e agganciare saldamente la cintura del passeggino al bambino. Fare riferimento al manuale del passeggino per istruzioni su come agganciare le cinture.

- 8 - Chiudere la cerniera anteriore del.
- 9 - Slacciare la chiusura in velcro sulla tasca del cordino per accedere al cordino di regolazione.

- 10 - Stringere o allentare il cordino per regolare l'apertura.
- 11 - Dopo aver regolato, rimettere il cordino nell'apposita tasca e allacciare la chiusura in velcro.
- 12 - Se lo si desidera, piegare il lembo superiore verso il basso e fissarlo con il magnete su entrambi i lati per dare più aria al bambino.
- 13 - Se lo si desidera, aprire la cerniera finale del piede per dare più aria al bambino.
- 14 - Utilizzare la tasca portaoggetti per riporre piccoli oggetti.
- 15 - Per riporre il sacco coprigambe quando non lo si usa, arrotolarlo.
- 16 - Riporre il sacco coprigambe arrotolato all'interno della borsa di trasporto.
- 17 - Chiudere la borsa di trasporto.

Muffole

- 18 - Utilizzare i magneti all'estremità delle muffole per fissare le muffole al maniglione di spinta del passeggino quando necessario.
- 19 - Per riporre le muffole insieme, far passare la cinghia per le muffole attraverso il velcro per le muffole e fissare l'aggancio.

Le muffole possono essere riposte nella borsa di trasporto con il coprigambe.

Pulizia e manutenzione

Fare riferimento all'etichetta presente sul rivestimento imbottito per istruzioni di lavaggio e asciugatura.

È normale che i tessuti si scoloriscano per effetto della luce solare e che presentino tracce di usura dopo un lungo periodo d'uso, anche se utilizzati in modo normale.

Elenco parti

Assicurarsi che tutti i pezzi siano disponibili prima dell'assemblaggio. Se manca qualche pezzo, contattare il rivenditore locale. Per l'assemblaggio non è necessario nessun attrezzo.

- | | | | |
|---|--|----|---|
| 1 | Sacco coprigambe | 8 | Cinghia superiore del sacco coprigambe (sul retro del sacco coprigambe) |
| 2 | Cerniera anteriore per sacco coprigambe | 9 | Cerniera della tasca portaoggetti |
| 3 | Fessure delle cinture (interne) | 10 | Cinghia inferiore del sacco coprigambe (sul retro del sacco coprigambe) |
| 4 | Spazio per fibbia | 11 | Muffole |
| 5 | Cerniera finale per i piedi (sul retro del sacco coprigambe) | 12 | Cinghia per muffole |
| 6 | Cordino di regolazione (tasca interna) | 13 | Velcro per muffole |
| 7 | Tasca del cordino | 14 | Borsa di trasporto |

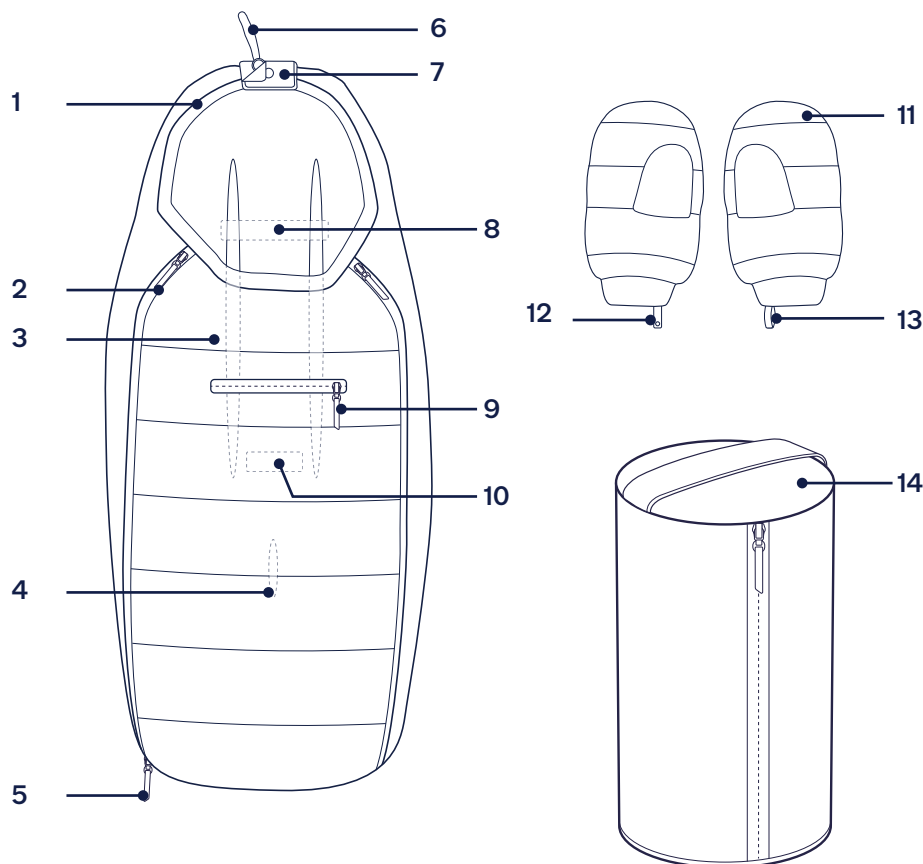

NUNA e tutti i logo associati sono marchi di fabbrica.

¡IMPORTANTE! LEAR DETENIDAMENTE Y CONSERVAR PARA FUTURAS CONSULTAS

Información del producto

Número de modelo: _____

Fecha de fabricación: _____

Registro del producto (disponible solo para productos comprados en EE. UU.)

Rellene la información anterior. El número de modelo y la fecha de fabricación se encuentran en la etiqueta del producto. Cumplimente la tarjeta postal de registro con franqueo pagado acoplada al producto y envíela por correo hoy.

Para registrar su producto, visite:
www.nunababy.com
Haga clic en el enlace "Registrar Equipo" en la página de inicio.

Garantía

Hemos diseñado a propósito nuestros productos de alta calidad para que puedan crecer tanto con su hijo como con su familia. Como respaldamos nuestros productos, nuestros artículos están cubiertos por una garantía a medida para cada producto, a partir de la fecha en la que fue adquirido. Tenga preparada la prueba de compra, el número de modelo y la fecha de fabricación cuando se ponga en contacto con nosotros.

Para obtener información acerca de la garantía, visite:
www.nunababy.com
Haga clic en el enlace "Garantía" en la página de inicio.

Contacto

Para obtener información sobre piezas de repuesto y servicio técnico, o para resolver dudas acerca de la garantía adicional, póngase en contacto con nuestro departamento de atención al cliente.

info@nunababy.com
www.nunababy.com

Compatibilidad del cochecito

Visite el sitio web nunababy.com para obtener la información más reciente sobre la compatibilidad del cochecito con el cubrepíés.

⚠ ADVERTENCIA

Si no sigue las advertencias e instrucciones que se exponen a continuación, podría provocar graves lesiones o, incluso, la muerte.

Utilice el cubrepíés ÚNICAMENTE en un cochecito Nuna compatible.

SIEMPRE utilice el arnés de seguridad del cochecito cuando utilice el cubrepíés.

NO deje que el cubrepíés cubra la cara del niño.

Mantenga el cordón dentro de su bolsillo en todo momento.

La seguridad del niño es su responsabilidad. **NUNCA** deje al niño desatendido.

SIEMPRE quite el cubrepíés y las manoplas antes de plegar el cochecito.

NO use el cubrepíés y las manoplas si están dañados o rasgados.

Montaje del producto & Uso del producto

Saco cubrepíés

Para obtener instrucciones sobre el cochecito, consulte su manual.

Para facilitar el montaje del cubrepíés, primero retire el manillar del cochecito y desabroche el arnés.

- 1 - Abra la cremallera de la bolsa de almacenamiento y saque el cubrepíés.
- 2 - Coloque el saco cubrepíés en el asiento del cochecito.
- 3 - Abra la cremallera delantera del cubrepíés.
- 4 - Tire de la hebilla del cochecito a través de la ranura de la hebilla del cubrepíés.
- 5 - Tire de las correas del arnés de los hombros y de la cintura del cochecito a través de las ranuras del arnés del cubrepíés.
- 6 - Lleve la correa inferior del cubrepíés a través de las ranuras del arnés de la cintura en el accesorio del cochecito y detrás de dicho accesorio. Fíjela con el cierre de velcro.
- 7 - Lleve la correa superior del cubrepíés a través de las ranuras del arnés de los hombros en el accesorio del cochecito y detrás de las correas de dicho accesorio. Fíjela con el cierre de velcro.

Coloque a su hijo en el cochecito y abroche el arnés del cochecito cómodamente sobre su hijo. Consulte el manual del cochecito para obtener instrucciones sobre la colocación del arnés.

- 8 - Cierre la cremallera delantera del cubrepíés.
- 9 - Abra el cierre de velcro del bolsillo del cordón para acceder al cordón de ajuste.

- 10 - Apriete o afloje el cordón para ajustar la abertura.
- 11 - Vuelva a meter el cordón en su bolsillo después de ajustarlo y vuelva a colocar el cierre de velcro.
- 12 - Si lo desea, doble la solapa superior hacia abajo y fíjela con el imán a cada lado para que el niño disponga de más aire.
- 13 - Si lo desea, abra la cremallera del extremo de los pies del cubrepíés para que el niño disponga de más aire.
- 14 - Abra la cremallera del bolsillo de almacenamiento para disponer de un pequeño almacenamiento.
- 15 - Para guardar el cubrepíés cuando no se utilice, enróllelo.
- 16 - Coloque el cubrepíés enrollado dentro de la bolsa de almacenamiento.
- 17 - Abra la cremallera de la bolsa de almacenamiento.

Manoplas

- 18 - Use los imanes del extremo de las manoplas para fijar estas al manillar del cochecito cuando sea necesario.
- 19 - Para guardar las manoplas juntas, lleve la correa de estas a través del lazo de dichas manoplas y coloque el broche.

Las manoplas se pueden cerrar con cremallera en la bolsa de almacenamiento con el cubrepíés.

Limpieza y mantenimiento

Consulte la etiqueta de cuidados cosida al acolchado para conocer las instrucciones de lavado y secado.

Es normal que la tela se decolore debido a la luz del sol, y se desgaste y se rompa después de un largo periodo de uso, incluso si se utiliza de una forma normal.

Lista de piezas

Asegúrese de que están disponibles todas las piezas antes de montar el producto. Si falta alguna pieza, póngase en contacto con su proveedor local. No se necesita ninguna herramienta para el montaje.

- | | | | |
|---|--|----|---|
| 1 | Saco cubrepíés | 8 | Correa del cubrepíés superior (en la parte trasera del cubrepíés) |
| 2 | Cremallera delantera del cubrepíés | 9 | Cremallera del bolsillo de almacenamiento |
| 3 | Ranuras para arnés (interior) | 10 | Correa del cubrepíés inferior (en la parte trasera del cubrepíés) |
| 4 | Ranura de hebilla | 11 | Manoplas |
| 5 | Cremallera del extremo del pie (en la parte trasera del cubrepíés) | 12 | Correa de las manoplas |
| 6 | Cordón de ajuste (bolsillo interior) | 13 | Bucle de las manoplas |
| 7 | Bolsillo del cordón | 14 | Bolsa de almacenamiento |

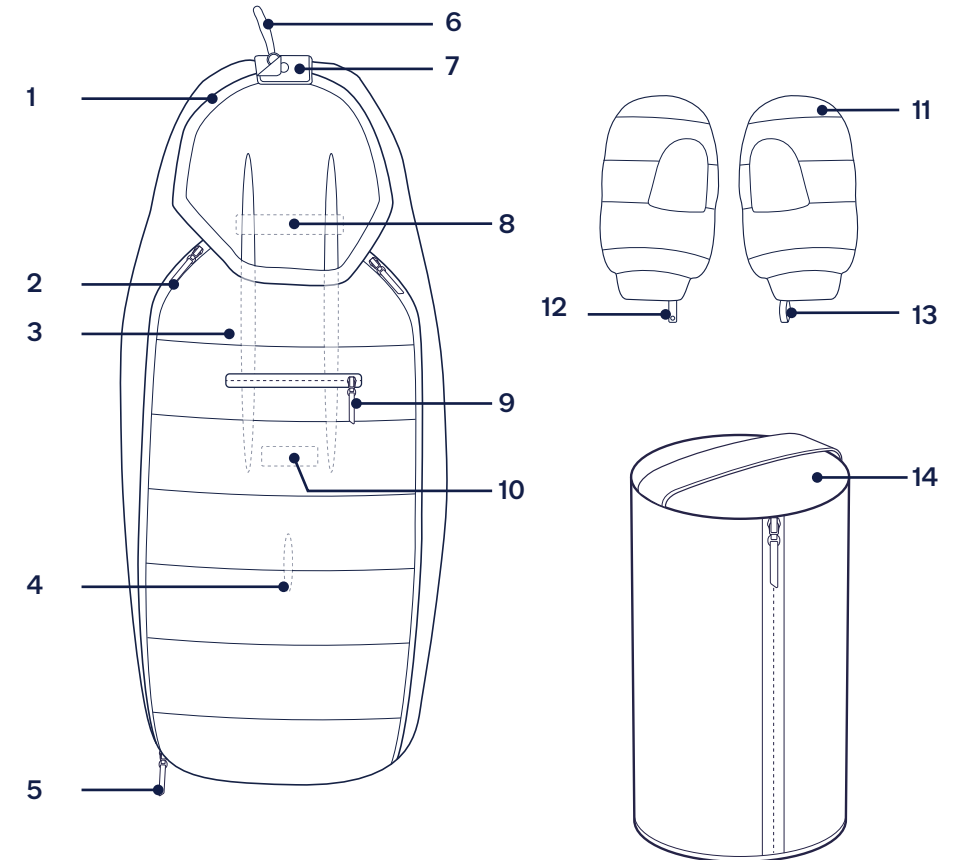

NUNA y todos los logotipos asociados son marcas comerciales.

IMPORTANTE! LEIA ATENTAMENTE E GUARDE PARA FUTURA REFERÊNCIA

Informações sobre o produto

Número de modelo: _____

Data de fabrico: _____

Registo do produto (disponível apenas para produtos adquiridos nos EUA)

Preencha as informações acima. O número de modelo número e a data de fabrico estão localizadas na etiqueta do produto. Preencha o postal de registo com portes pagos fornecido com o produto e envie-o já por correio.

Para registar o seu produto, visite:
www.nunababy.com

Clique no link "Registar equipamento" na página inicial.

Garantia

Concebemos propositadamente os nossos produtos de alta qualidade para que possam acompanhar o crescimento do seu filho e da sua família. Porque confiamos nos nossos produtos, os nossos equipamentos estão cobertos por uma garantia personalizada por produto, a partir do dia da respetiva compra. Quando nos contactar, tenha disponíveis o comprovativo de compra, o número do modelo e a data de fabrico.

Para obter informações sobre a garantia, visite:
www.nunababy.com

Clique no link "Garantia" na página inicial.

Contactos

Para peças de substituição, assistência técnica ou outras questões sobre a garantia, contacte o nosso departamento do apoio ao cliente.

info@nunababy.com
www.nunababy.com

Compatibilidade com carrinhos de bebé

Visite nunababy.com para obter as últimas informações sobre a compatibilidade de carrinhos de bebé com o cobre-pés.

⚠ AVISO

O incumprimento dos avisos e instruções pode resultar em lesões graves ou morte.

Utilize o cobre-pés **APENAS**
num carrinho de bebé Nuna
compatível.

Utilize **SEMPRE** as alças de
segurança do carrinho de bebé
quando utilizar o cobre-pés.

NÃO deixe que o cobre-pés
cubra o rosto da criança.

Mantenha sempre o cordão
dentro do bolso do cordão.

A segurança da criança é da sua
responsabilidade. **NUNCA** deixe
a criança sem supervisão.

Retire **SEMPRE** o cobre-pés e
as luvas sem dedos antes de
dobrar o carrinho de bebé.

NÃO utilize o cobre-pés e as
luvas sem dedos se estiverem
danificados ou rasgados.

Montagem do produto & Utilização do produto

Cobre-pés

Para obter instruções sobre o carrinho de bebé,
consulte o manual do carrinho de bebé.

Para instalar o cobre-pés mais facilmente, retire
primeiro a barra de proteção do carrinho de bebé e
desaperte as alças.

- 1 - Abra o fecho do saco de armazenamento e retire o
cobre-pés.
- 2 - Coloque o cobre-pés no assento do carrinho de
bebé.
- 3 - Abra o fecho frontal do cobre-pés.
- 4 - Passe a fivela do carrinho de bebé pela ranhura
para a fivela do cobre-pés.
- 5 - Puxe a correia de ombros e a correia de cintura
através das ranhuras para as alças do cobre-pés.
- 6 - Passe a correia inferior do cobre-pés pelas
ranhuras para as correias de cintura no redutor do
carrinho de bebé e atrás do redutor do carrinho de
bebé. Fixe-o com o fecho de velcro.
- 7 - Passe a correia superior do cobre-pés pelas
ranhuras para as correias de ombros no redutor do
carrinho de bebé e atrás das correias do carrinho
de bebé. Fixe-o com o fecho de velcro.

Coloque a criança no carrinho de bebé e ajuste as
alças firmemente sobre a criança. Consulte o manual
do carrinho de bebé para obter instruções sobre a
utilização das alças.

- 8 - Feche o fecho frontal do cobre-pés.
- 9 - Abra o fecho de velcro do bolso do cordão para
aceder ao cordão de ajuste.
- 10 - Aperte ou solte o cordão para ajustar a abertura.
- 11 - Coloque novamente o cordão no bolso do cordão
depois de o ajustar e volte a fechar o velcro.

12 - Se desejar, dobre a aba superior para baixo e
prenda com o íman em ambos os lados para
proporcionar mais ar à criança.

13 - Se desejar, abra o fecho na extremidade dos pés
para proporcionar mais ar à criança.

14 - Abra o fecho do bolso de armazenamento para um
armazenamento leve.

15 - Enrole o cobre-pés para o guardar quando não o
utilizar.

16 - Coloque o cobre-pés enrolado dentro do saco de
armazenamento.

17 - Feche o fecho do saco de armazenamento.

Luvas sem dedos

18 - Utilize os ímanes na extremidade das luvas sem
dedos para prender as luvas sem dedos à barra de
suporte do carrinho de bebé quando necessário.

19 - Para guardar as luvas sem dedos juntas, passe a
correia das luvas sem dedos pelo laço das luvas
sem dedos e prenda o fecho.

As luvas sem dedos podem ser acondicionadas na
bolsa de armazenamento com o cobre-pés.

Limpeza e manutenção

Consulte as instruções de lavagem e secagem na
etiqueta afixada na capa de tecido.

É normal que o tecido exiba cores desvanecidas devido
à luz solar e que apresente desgaste após um longo
período de utilização, mesmo quando utilizado de
forma normal.

Lista de componentes

Certifique-se de que todas as peças estão disponíveis antes da montagem. Se alguma peça estiver em falta, contacte o revendedor local. Não são necessárias ferramentas para a montagem.

- | | | | |
|---|---|----|--|
| 1 | Cobre-pés | 8 | Correia superior do cobre-pés (na parte traseira do cobre-pés) |
| 2 | Fecho frontal do cobre-pés | 9 | Fecho do bolso de armazenamento |
| 3 | Ranhuras das alças (interiores) | 10 | Correia inferior do cobre-pés (na parte traseira do cobre-pés) |
| 4 | Espaço para fivela | 11 | Luvas sem dedos |
| 5 | Fecho da extremidade dos pés (na parte traseira do cobre-pés) | 12 | Correia das luvas sem dedos |
| 6 | Cordão de ajuste (bolso interno) | 13 | Laço das luvas sem dedos |
| 7 | Bolso do cordão | 14 | Saco de armazenamento |

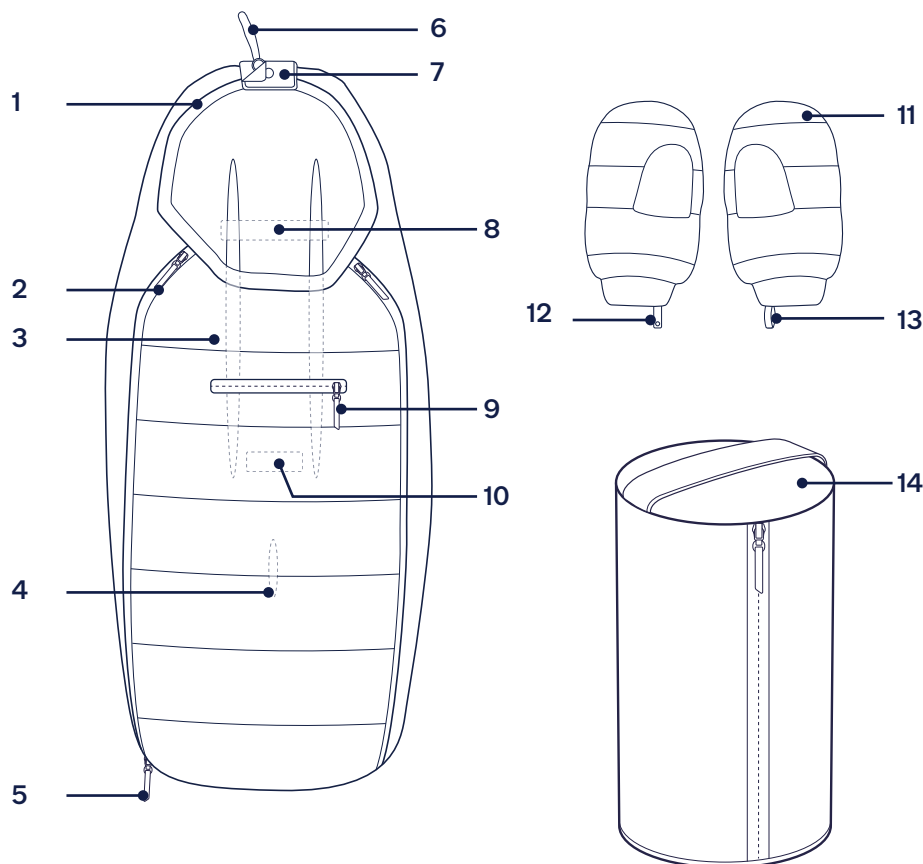

NUNA e todos os logótipos associados são marcas comerciais.

WAŻNE! PRZED UŻYCIEM PROSIMY ZAPOZNAĆ SIĘ Z ZAWIERAJĄCĄ WAŻNE INFORMACJE INSTRUKCJĄ I ZACHOWAĆ JĄ NA PRZYSZŁY UŻYTEK. CZYTAJ UWAŻNIE.

Informacje o produkcie

Numer modelu: _____

Data produkcji: _____

Rejestracja produktu (dostępna dla produktów zakupionych wyłącznie w USA)

Proszę wpisać informacje powyżej. Numer modelu i data produkcji znajdują się na etykiecie na produkcie. Wypełnij opłaconą rejestracyjną kartę pocztowa dołączoną do produktu i wyślij ją dzisiaj.

Aby zarejestrować produkt odwiedź stronę:
www.nunababy.com
Kliknij łącze „Zarejestruj produkt” na stronie domowej.

Gwarancja

Nasze wysokiej jakości produkty projektowane są celowo tak, że mogą rosnąć wraz z dzieckiem i rodziną. Ponieważ troszczymy się o nasze produkty, są one objęte gwarancją produktową, rozpoczynającą się w dniu zakupu. W razie kontaktu z nami prosimy o przygotowanie dowodu zakupu, numeru modelu oraz daty produkcji.

W celu uzyskania informacji o gwarancji, należy odwiedzić stronę internetową:
www.nunababy.com
Kliknij łącze „Gwarancja” na stronie domowej.

Kontakt

W celu uzyskania informacji na temat części zamiennych, serwisu lub jakichkolwiek dodatkowych pytań należy skontaktować się z naszym działem obsługi klienta

info@nunababy.com
www.nunababy.com

Zgodność wózka

Odwiedź stronę internetową nunababy.com, aby uzyskać najnowsze informacje o zgodności wózka ze śpiworkiem.

⚠ OSTRZEŻENIE

Niestosowanie się do tych ostrzeżeń i instrukcji, może spowodować poważne obrażenia lub śmierć.

Śpiworek można używać
WYŁĄCZNIE w zgodnym wózku
Nuna.

PL

Podczas korzystania ze śpiworka należy **ZAWSZE** używać uprząży bezpieczeństwa wózka.

NIE WOLNO dopuścić do tego, aby śpiworek zakrywał twarz dziecka.

Troczek należy zawsze trzymać wewnątrz kieszeni z troczkiem.

Bezpieczeństwo dziecka zależy od Ciebie. **NIGDY** nie pozostawiaj dziecka bez nadzoru.

Przed złożeniem wózka należy **ZAWSZE** zdjąć śpiworek i rękawiczki z jednym palcem

NIE WOLNO używać śpiworka i rękawiczek z jednym palcem, jeśli są uszkodzone lub podarte.

Składanie produktu & Użycie produktu

Pokrowiec na nóżki

Instrukcje dotyczące wózka znajdują się w instrukcji obsługi wózka.

W celu ułatwienia montażu śpiworka należy najpierw zdjąć pałąk z wózka i odpiąć uprząż.

- 1 - Rozpakuj torbę do przechowywania i wyjmij śpiworek.
- 2 - Umieść śpiworek na siedzisku spacerówki.
- 3 - Rozepnij przedni zamek błyskawiczny śpiworka.
- 4 - Przeciągnij sprzączkę wózka przez szczelinę sprzączki śpiworka.
- 5 - Przeciągnij paski uprząży naramiennej i pas biodrowy wózka przez otwory na uprząż śpiworka.
- 6 - Przeprowadź dolny pas śpiworka przez otwory pasów biodrowych we wkładce wózka i za wkładką. Zabezpiecz zapięciem na rzep.

- 7 - Przeprowadź górny pas śpiworka przez otwory pasów naramiennych we wkładce wózka i za paskami uprząży wózka. Zabezpiecz zapięciem na rzep.

Umieść dziecko w wózku i zapnij uprząż wózka ciasno wokół dziecka. Instrukcje dotyczące mocowania uprząży znajdują się w instrukcji obsługi wózka.

- 8 - Zapnij przedni zamek błyskawiczny śpiworka.
- 9 - Rozepnij zapięcie na rzep w kieszeni z troczkiem, aby uzyskać dostęp do troczka regulacji.
- 10 - Naciągnij lub poluzuj troczek, aby wyregulować otwarcie.
- 11 - Po regulacji wsuń troczek z powrotem do kieszeni z troczkiem i ponownie załóż zapięcie na rzep.

- 12 - W razie potrzeby złóż w dół górną klapę i zabezpiecz magnesami po obu stronach, aby zapewnić dziecku więcej powietrza.

- 13 - W razie potrzeby, rozepnij zamek błyskawiczny śpiworka od strony stóp, aby zapewnić dziecku więcej powietrza.

- 14 - Rozepnij kieszeń, aby uzyskać więcej miejsca do przechowywania.

- 15 - Aby schować śpiworek, gdy nie jest używany, zwiń go.

- 16 - Umieść zwinięty śpiworek do torby do przechowywania.

- 17 - Zamknij zamek błyskawiczny torby do przechowywania.

Rękawiczki z jednym palcem

- 18 - W razie potrzeby użyj magnesów na końcach rękawiczek z jednym palcem, aby przymocować je do rączki wózka.

- 19 - Aby przechowywać rękawiczki z jednym palcem razem, przeprowadź pasek rękawiczki z jednym palcem przez szlufkę i zapnij zatrzaskę.

Rękawiczki z jednym palcem można schować do torby do przechowywania razem ze śpiworkiem.

Czyszczenie i konserwacja

Instrukcja prania i suszenia elementów miękkich znajduje się na etykiecie dotyczącej konserwacji.

Normalne jest blaknięcie tkaniny pod wpływem światła słonecznego oraz obecność śladów zużycia i rozerwań po długim okresie użytkowania, nawet podczas normalnego użytkowania.

Lista części

Upewnij się, że posiadasz wszystkie części zanim rozpoczniesz proces montażu. Jeśli któreś z części brakuje, należy się skontaktować z lokalnym sprzedawcą. Montaż nie wymaga użycia żadnych dodatkowych narzędzi.

- | | | | |
|---|---|----|--|
| 1 | pokrowiec na nóżki | 8 | Górny pasek śpiworka (z tyłu śpiworka) |
| 2 | Przedni zamek błyskawiczny śpiworka | 9 | Zamek błyskawiczny kieszeni |
| 3 | Gniazda uprząży (wewnątrz) | 10 | Dolny pasek śpiworka (z tyłu śpiworka) |
| 4 | Otwór na klamrę | 11 | Rękawiczki z jednym palcem |
| 5 | Zamek błyskawiczny od strony stóp (z tyłu śpiworka) | 12 | Pasek rękawiczki z jednym palcem |
| 6 | Troczek regulacji (kieszeń wewnętrzna) | 13 | Pętla rękawiczki z jednym palcem |
| 7 | Kieszeń na troczek | 14 | Torba do przechowywania |

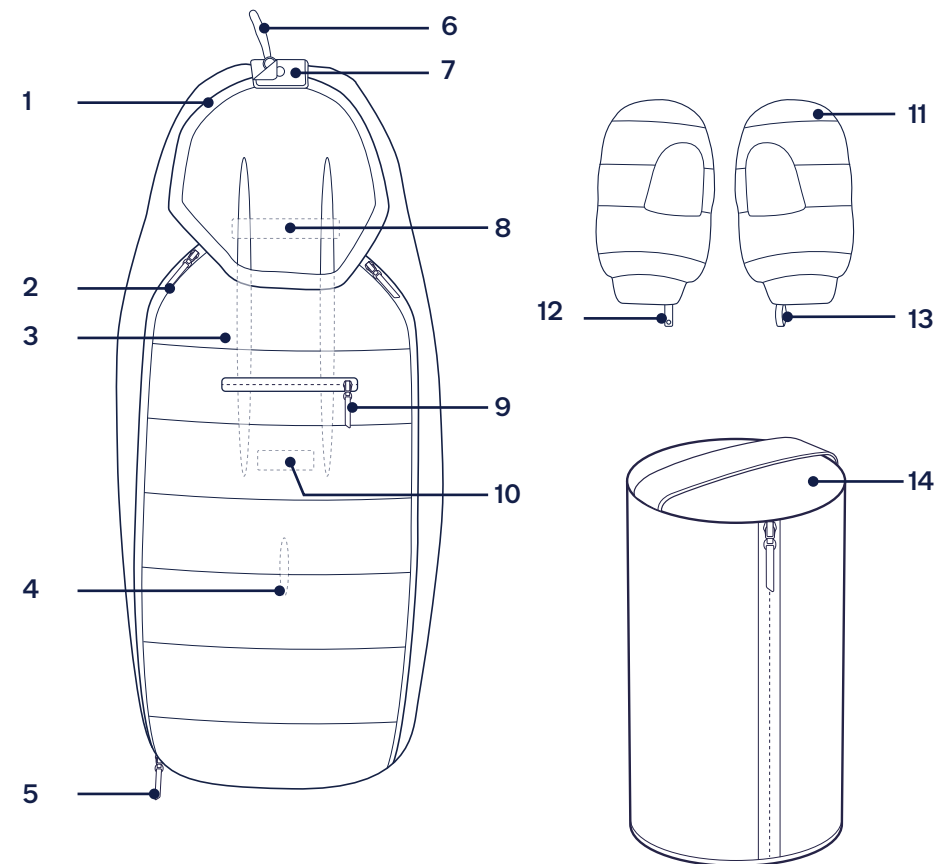

NUNA i wszystkie powiązane symbole logo są znakami towarowymi.

DŮLEŽITÉ, POKYNY SI POZORNĚ PŘEČTĚTE A USCHOVEJTE PRO POZDĚJŠÍ POUŽITÍ

Informace o produktu

Číslo modelu: _____

Datum výroby: _____

Registrace produktu (k dispozici pouze pro produkty zakoupené v USA)

Vyplňte výše uvedené informace. Číslo modelu a datum výroby jsou uvedeny na štítku na produktu. Vyplňte ofrankovaný registrační korespondenční lístek přiložený k tomuto produktu a odešlete ještě dnes.

Svůj produkt můžete zaregistrovat na webu:
www.nunababy.com
Klikněte na odkaz „Registrace produktu“ na domovské stránce.

Záruka

Naše vysoce kvalitní produkty jsou navrženy tak, aby mohly růst s vaším dítětem i s vaší rodinou. Protože si za svým produktem stojíme, vztahuje se na něj záruka dva roky, která začíná platit dnem jeho zakoupení. Než nás budete kontaktovat, připravte si doklad o zakoupení, číslo modelu a datum výroby.

Informace o záruce najdete na webu:
www.nunababy.com
Klikněte na odkaz „Záruka“ na domovské stránce.

Kontakt

V případě náhradních dílů, servisu nebo dalších dotazů k záruce kontaktujte prosím naše oddělení zákaznického servisu.

info@nunababy.com
www.nunababy.com

Kompatibilita s kočárkem

Navštivte web nunababy.com, kde najdete nejnovější informace o kompatibilitě kočárku s fusakem.

VAROVÁNÍ

Nedodržení těchto varování a pokynů může vést k vážnému zranění nebo smrti.

Používejte fusak **POUZE** s kompatibilním kočárkem Nuna.

Při používání fusaku **VŽDY** používejte bezpečnostní popruh kočárku.

ZABRAŇTE, aby fusak zakrýval obličej dítěte.

Stahovací šňůrku uchovávejte vždy uvnitř kapsy na šňůrku.

Nesete odpovědnost za bezpečnost dítěte. Svě dítě **V ŽÁDNÉM PŘÍPADĚ** neponechávejte bez dozoru.

Před složením kočárku **VŽDY** sundejte fusak a rukavice.

NEPOUŽÍVEJTE fusak a rukavice, pokud jsou poškozené nebo roztrhané.

Sestavení produktu & Používání produktu

Fusak

Pokyny ke kočárku naleznete v návodu ke kočárku.

Pro snazší montáž fusaku nejprve sejměte z kočárku opěrku rukou a rozeptejte popruh.

- 1 - Rozeptejte úložnou tašku a vyjměte fusak.
- 2 - Umístěte fusak na sedátko kočárku.
- 3 - Rozeptejte přední zip fusaku.
- 4 - Protáhněte přezku kočárku otvorem přezky fusaku.
- 5 - Protáhněte ramenní a bederní popruhy kočárku otvory pro popruhy ve fusaku.
- 6 - Protáhněte spodní popruh fusaku otvory pro bederní popruh ve vložce kočárku a za vložkou. Zajistěte jej suchým zipem.
- 7 - Protáhněte horní popruh fusaku otvory pro ramenní popruhy ve vložce kočárku a za popruhy postroje kočárku. Zajistěte jej suchým zipem.

Umístěte dítě do kočárku a zapněte postroj kočárku tak, aby těsně obepínal jeho tělo. Pokyny k upevnění naleznete v návodu ke kočárku.

- 8 - Zapněte přední zip fusaku.
- 9 - Uvolněte suchý zip na kapse stahovací šňůrky, abyste získali přístup k nastavovací stahovací šňůrce.
- 10 - Utažením nebo povolením stahovací šňůrky upravte otvor.
- 11 - Po nastavení zastrčte stahovací šňůrku zpět do kapsy na šňůrku a znovu zapněte suchý zip.
- 12 - V případě potřeby sklopte horní klapku dolů a zajistěte ji magnetem na obou stranách, aby se k dítěti dostalo více vzduchu.
- 13 - V případě potřeby rozeptejte zip na nožní části fusaku, abyste se k dítěti dostalo více vzduchu.
- 14 - Rozeptejte úložnou kapsu pro lehkou zátěž.
- 15 - Chcete-li uložit nepoužívaný fusak, srolujte jej.
- 16 - Vložte srolovaný fusak do úložné tašky.
- 17 - Zapněte úložnou tašku na zip.

Rukavice

18 - V případě potřeby zajistěte rukavice k říditkům kočárku pomocí magnetů na konci rukavic.

19 - Chcete-li rukavice uložit pohromadě, protáhněte popruh rukavice smyčkou rukavice a zapněte patent.

Rukavice uzavřít zipem v úložné tašce s fusakem.

Čištění a údržba

Pokyny pro praní a sušení jsou uvedeny na štítku s pokyny pro péči a údržbu, který je připevněn na textilních částech.

Je normální, že barva potahu časem vybledne a opotřebuje se v důsledku praní a/nebo slunečního záření, a to i při běžném používání.

Seznam dílů

Před sestavením se ujistěte, že nechybí žádné součásti. V případě, že některá součást chybí, kontaktujte prodejce. K sestavení nejsou zapotřebí žádné nástroje.

- | | | | |
|---|--|----|--|
| 1 | Fusak | 8 | Horní popruh fusaku (na zadní straně fusaku) |
| 2 | Přední zip fusaku | 9 | Zip úložné kapsy |
| 3 | Otvory pro popruhy (uvnitř) | 10 | Dolní popruh fusaku (na zadní straně fusaku) |
| 4 | Držák spony | 11 | Rukavice |
| 5 | Zip na konci chodidel (na zadní straně fusaku) | 12 | Popruh na rukavice |
| 6 | Nastavovací stahovací šňůrka (vnitřní kapsa) | 13 | Smyčka na rukavice |
| 7 | Kapsa na šňůrku | 14 | Úložná taška |

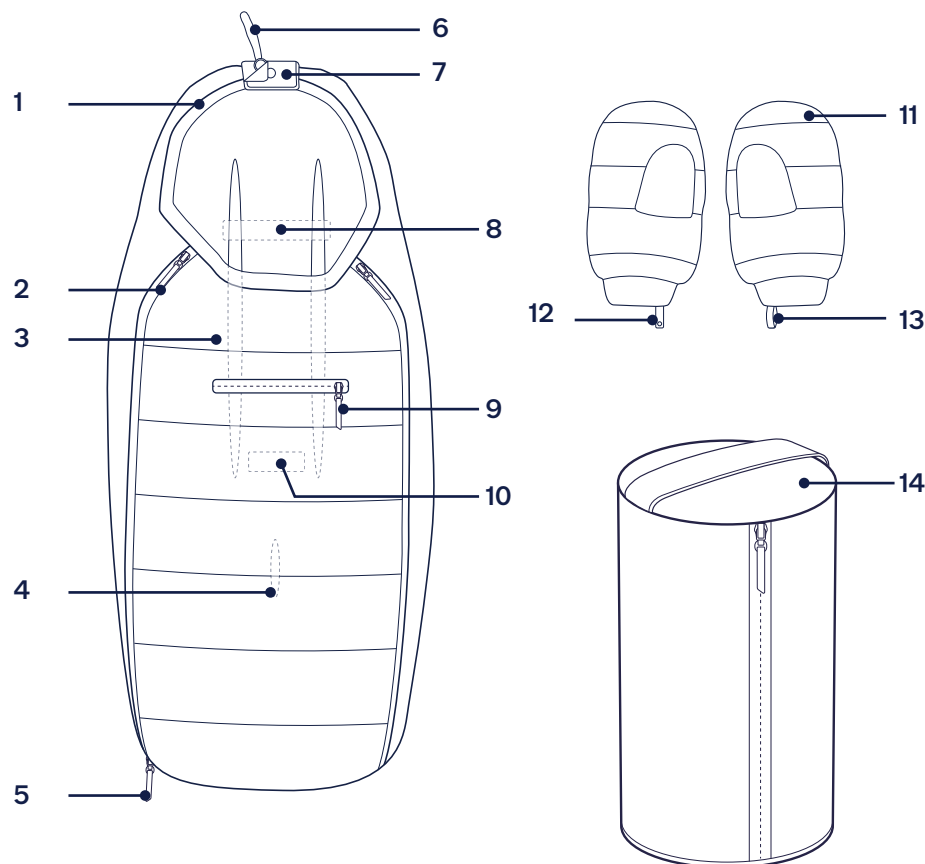

NUNA a veškerá přidružená loga jsou obchodní známky.

DŮLEŽITÉ PŘED POUŽITÍM PREČÍTAJTE POZORNE TENTO NÁVOD A USCHOVAJTE HO PRO BUDÚCU POTREBU

Informácie o výrobku

Číslo modelu: _____

Dátum výroby: _____

Registrácia výrobku (k dispozícii len pre výroby zakupene v USA)

Prosíme, vyplňte informácie vyššie. Číslo modelu a dátum výroby sú umiestnené na štítku na výrobku.

Aby ste svoj výrobok zaregistrovali, navštívte:
www.nunababy.com
Na domovskej stránke kliknite na odkaz „Registrovať produkt“.

Záruka

Zámerné sme navrhli naše výrobky vysokej kvality tak, aby mohli rásť s vaším dieťaťom aj vašou rodinou. Pretože si stojíme za naším výrobkom, vzťahuje sa naň záruka dva roky začínajúc dňom zakúpenia. Ak nás budete kontaktovať, pripravte si doklad o kúpe, číslo modelu a dátum výroby.

Viac informácií o záruke nájdete na stránke:
www.nunababy.com
Na domovskej stránke kliknite na odkaz „Záruka“.

Kontakt

Ohľadne náhradných dielov, servisu alebo ďalších otázok o záruke sa obráťte na naše oddelenie služieb zákazníkom.

info@nunababy.com
www.nunababy.com

Kompatibilita kočíka

Najnovšie informácie o kompatibilitě kočíka s fusakom nájdete na stránke nunababy.com.

! VÝSTRAHA

Nedodržanie týchto výstrah a pokynov môže viesť k vážnemu poraneniu alebo smrti.

Fusak používajte **LEN** na kompatibilnom kočíku Nuna.

Pri používaní fusaku **VŽDY** používajte bezpečnostný popruh kočíka.

NEDOVOLTE, aby fusak zakrýval tvár dieťaťa.

Sťahovaciu šňůrku uchovávajte vždy vo vrecku na šňůrku.

Bezpečnosť dieťaťa je vašou zodpovednosťou. **NIKDY** nenechajte svoje dieťa bez dozoru.

SK

Pred zložením kočíka **VŽDY** vyberte fusak a palčičky

NEPOUŽÍVAJTE fusak a palčičky, ak sú poškodené alebo roztrhnuté.

Zostavenie výrobku & Používanie výrobku

Nánožník

Pokyny ku kočíku nájdete v návode na použitie kočíka.

Na ľahšiu montáž fusaku najprv odmontujte z kočíka držadlo a odopnite popruhy.

- 1 - Rozopnite odkladacie vrečko a vyberte fusak.
- 2 - Položte fusak na sedačku kočíka.
- 3 - Rozopnite predný zips na fusaku.
- 4 - Pretiahnite pracku kočíka cez otvor fusaku na sponu.
- 5 - Pretiahnite ramenné a bedrové popruhy kočíka cez otvory fusaku na popruhy.
- 6 - Preveďte spodný popruh fusaku cez otvory na bedrový popruh vo vložke kočíka a za vložkou. Upevnite zapínaním na suchý zips.
- 7 - Preveďte horný popruh fusaku cez otvory na ramenný popruh vo vložke kočíka a za remienkami popruhov kočíka. Upevnite zapínaním na suchý zips.

Vložte dieťa do kočíka a zapnite popruh kočíka tesne nad ním. Návod na uväzovanie nájdete v príručke ku kočíku.

- 8 - Zapnite predný zips na fusaku.
- 9 - Rozopnite suchý zips na vrečku so sťahovacou šnúrkou, aby ste sa dostali k nastavovacej sťahovacej šnúрке.
- 10 - Uťahnutím alebo uvoľnením sťahovacej šnúrky upravíte otvor.
- 11 - Po upravení zastrčte sťahovaciu šnúрку späť do vrečka na sťahovaciu šnúрку a znova zapnite suchý zips.
- 12 - Ak chcete, sklopte hornú záklpku a zaistite ju magnetom na oboch stranách, aby sa k dieťaťu dostalo viac vzduchu.
- 13 - Ak chcete, rozopnite zips na fusaku na dolnom konci, aby sa k dieťaťu dostalo viac vzduchu.
- 14 - Rozopnite odkladacie vrečko na odkladanie ľahkých predmetov.

15 - Ak chcete fusak odložiť, keď ho nepoužívate, zrolujte ho.

16 - Vložte zrolovaný fusak do odkladacieho vrečka.

17 - Zapnite odkladacie vrečko.

Palčičky

18 - V prípade potreby pripevnite palčičky pomocou magnetov na konci palčičiek k držadlu kočíka.

19 - Ak chcete palčičky odložiť spolu, prevlečte popruh palčičiek cez pútko na palčičky a pripnite cvočkom.

Palčičky je možné zazipsovať do odkladacieho vrečka s fusakom.

Čistenie a údržba

Pozrite si štítok s návodom na ošetrovanie, ktorý je pripravený k mäkkým textíliám, a kde sú uvedené pokyny na umývanie a sušenie.

Je normálne, že sa farba textilu zmení pôsobením slnečného žiarenia a po dlhom používaní bude vykazovať opotrebovanie aj pri normálnom používaní.

Zoznam jednotlivých častí

Pred zostavením skontrolujte, či máte všetky časti. Ak chýba ktorákoľvek časť, obráťte sa na miestneho predajcu. Na zostavenie nie sú potrebné žiadne nástroje.

- | | | | |
|---|---|----|--|
| 1 | Nánožník | 8 | Horný popruh na fusak (na zadnej strane fusaku) |
| 2 | Predný zips fusaku | 9 | Zips odkladacieho vrečka |
| 3 | Štrbiny na popruh (vnútorné) | 10 | Spodný popruh na fusak (na zadnej strane fusaku) |
| 4 | Otvor pre popruh | 11 | Palčičky |
| 5 | Zips na dolnom konci (na zadnej strane fusaku) | 12 | Popruh palčičiek |
| 6 | Nastavovacia sťahovacia šnúrika (vnútorná priehradka) | 13 | Pútko na palčičky |
| 7 | Vrečko na sťahovaciu šnúрку | 14 | Odkladacie vrečko |

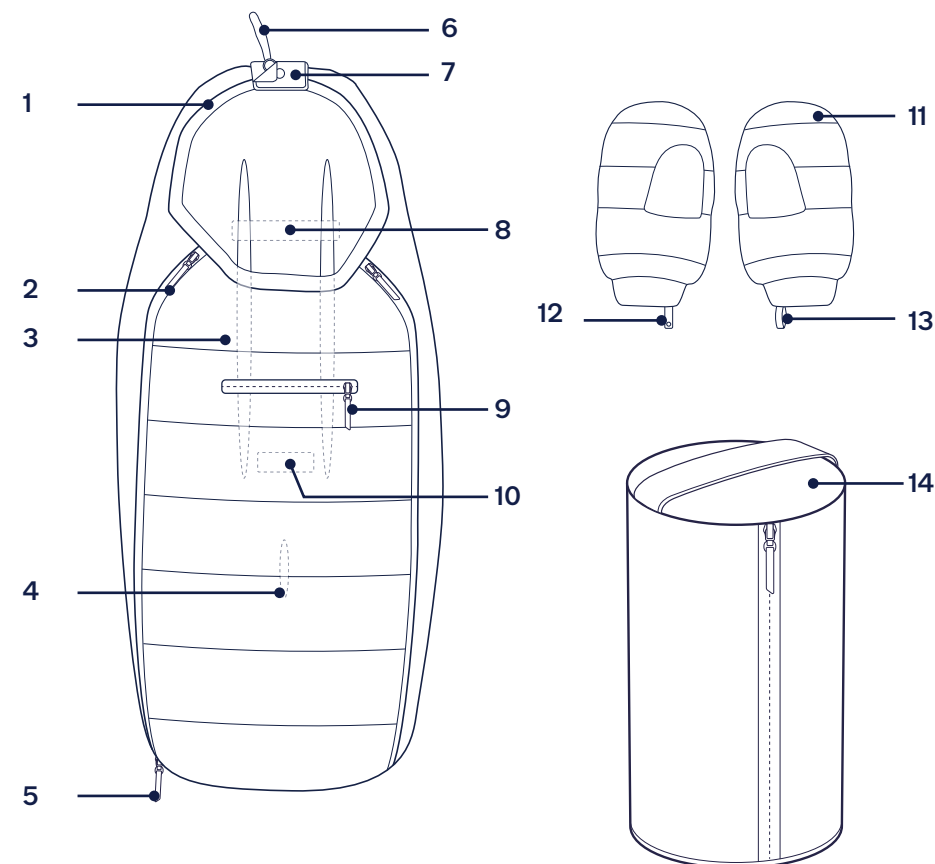

NUNA a všetky pridružené logá sú ochranné známky.

VAŽNO! PROČITAJTE PAŽLJIVO I SAČUVAJTE ZA BUDUĆU UPORABU

Podaci o proizvodu

Broj modela: _____

Datum proizvodnje: _____

HR

Registracija proizvoda (samo za proizvode kupljene u SAD-u)

Popunite gore navedene podatke. Broj modela i datum proizvodnje nalazi se na naljepnici na proizvodu. Ispunite registracijsku dopisnicu s unaprijed plaćenom poštarinom koja je pričvršćena na proizvod i pošaljite je već danas.

Za registraciju proizvoda posjetite:
www.nunababy.com

Kliknite na vezu "Registracija opreme" na početnoj stranici.

Jamstvo

Osmislili smo i proizveli naše proizvode visoke kvalitete kako bi mogli rasti s vašim djetetom i obitelji. Budući da stojimo iza našeg proizvoda, naša je oprema pokrivena jamstvom za proizvod, počevši od dana kupnje. Prije no što nas kontaktirate pripremite dokaz o kupnji, broj modela i datum proizvodnje.

Za informacije o jamstvu posjetite:
www.nunababy.com

Kliknite na vezu "Jamstvo" na početnoj stranici.

Kontakt

Za zamjenske dijelove, servis ili moguća pitanja u svezi jamstva kontaktirajte našu službu za korisnike.

info@nunababy.com
www.nunababy.com

Kompatibilnost kolica

Posjetite nunababy.com za najnovije informacije o kompatibilnosti kolica i navlake za noge.

! UPOZORENJE

Nepoštivanje ovih upozorenja i uputa može predstavljati opasnost od ozbiljnih ozljeda sa smrtnim ishodom.

Koristite navlaku za noge SAMO na kompatibilnim kolicima Nuna.

UVIJEK upotrebljavajte sigurnosne trake za pričvršćivanje djeteta na kolicima kada upotrebljavate navlaku za noge.

NE DOPUSTITE da navlaka za noge prekrije djetetovo lice.

Uzicu držite cijelo vrijeme unutar džepića za uzicu.

Sigurnost djeteta vaša je odgovornost. **NIKAD** ne ostavljajte dijete bez nadzora.

Prije sklapanja dječjih kolica **UVIJEK** uklonite navlaku za noge i rukavice s jednim prstom.

NE UPOTREBLJAVAJTE navlaku za noge i rukavice s jednim prstom ako su oštećeni ili poderani.

Postavljanje proizvoda & Korištenje proizvoda

Navlaku za noge

Upute za upotrebu dječja kolica potražite u korisničkom priručniku za dječjih kolica.

Za lakše sastavljanje navlake za noge, najprije uklonite prečku za ruke s kolica i otkopčajte trake za pričvršćivanje djeteta.

- 1 - Otvorite patentni zatvarač torbe za pohranu i izvadite navlaku za noge.
- 2 - Stavite navlaku za noge na sjedalicu kolica.
- 3 - Otvorite prednji patentni zatvarač navlake za noge.
- 4 - Povucite kopču kolica kroz otvor za kopču na navlaci za noge.
- 5 - Povucite trake za pričvršćivanje dječjih ramena i struka na kolicima kroz proreze za te trake na navlaci za noge.
- 6 - Provedite donju traku navlake za noge kroz proreze za trake za pričvršćivanje struka u umetku kolica i iza umetka. Pričvrstite zatvaračem sa čičak trakom.
- 7 - Provedite gornju traku navlake za noge kroz proreze za trake za pričvršćivanje djetetovih ramena u umetku kolica i iza traka za pričvršćivanje djeteta na kolicima. Pričvrstite zatvaračem sa čičak trakom.

Stavite dijete u kolica i zakopčajte trake za pričvršćivanje na kolica tako da dobro prijanjaju na dijete. Upute za upotrebu traka za pričvršćivanje djeteta potražite u korisničkom priručniku za dječja kolica.

- 8 - Zatvorite prednji patentni zatvarač navlake za noge.
- 9 - Otvorite zatvarač sa čičak trakom na džepiću za uzicu da biste došli do uzice za podešavanje.
- 10 - Pritegnite ili opustite uzicu da biste podesili otvor.
- 11 - Nakon podešavanja vratite uzicu u džepić i ponovno pričvrstite zatvarač sa čičak trakom.
- 12 - Ako želite, preklonite gornji poklopac prema dolje i pričvrstite ga magnetom s obje strane kako biste djetetu dali više zraka.

13 - Ako želite, otkopčajte patentni zatvarač navlake za noge kako biste djetetu dali više zraka.

14 - Otvorite patentni zatvarač džepa za pohranu laganih stvari.

15 - Da biste pohranili navlaku za noge dok se ne koristi, smotajte je.

16 - Smotuljak navlake za noge stavite unutar torbe za pohranu.

17 - Zatvorite patentni zatvarač torbe.

Rukavice s jednim prstom

18 - Upotrijebite magnete na kraju rukavica s jednim prstom da biste pričvrstili rukavice za ručku kolica kada je to potrebno.

19 - Da biste pohranili zajedno obje rukavice s jednim prstom, provucite traku rukavice s jednim prstom kroz omču rukavice s jednim prstom i pričvrstite kopčicu.

Rukavice s jednim prstom mogu se čuvati u torbi za pohranu s navlakom za noge.

Čišćenje i održavanje

Pogledajte upute za pranje i sušenje na naljepnicama pričvršćenim na obloge.

Normalno je da nakon duljeg normalnog korištenja tkanina promijeni boju zbog sunčeve svjetlosti te da pokazuje znakova trošenja i habanja.

HR

Popis dijelova

Prije sklapanja provjerite jesu li raspoloživi svi dijelovi. Ako bilo koji dio nedostaje kontaktirajte lokalnog prodavača. Za sklapanje nije potreban alat.

- | | | | |
|---|---|----|--|
| 1 | Navlaku za noge | 8 | Gornja traka navlake za noge (na stražnjoj strani navlake za noge) |
| 2 | Prednji patentni zatvarač navlake za noge | 9 | Patentni zatvarač džepa za odlaganje |
| 3 | Prorezi za trake za pričvršćivanje djeteta (unutarnji) | 10 | Donja traka navlake za noge (na stražnjoj strani navlake za noge) |
| 4 | Proraz za kopču | 11 | Rukavice s jednim prstom |
| 5 | Krajnji patentni zatvarač navlake za noge (na stražnjoj strani navlake za noge) | 12 | Traka rukavice s jednim prstom |
| 6 | Uzica za podešavanje (unutarnji džep) | 13 | Omča rukavice s jednim prstom |
| 7 | Džepić za uzicu | 14 | Torba za pohranu |

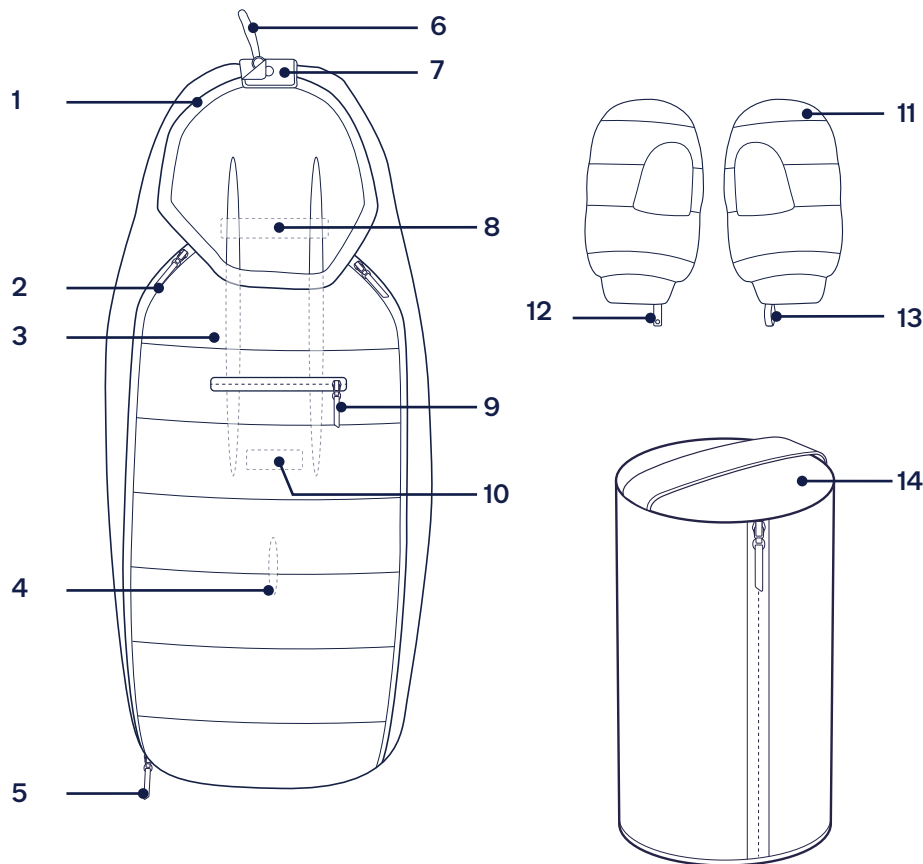

NUNA i svi pridruženi logotipi su zaštitni znaci.

POMEMBNO! NATANČNO PREBERITE I SHRANITE ZA POZNEJŠO UPORABO

Product Information

Model Number: _____

Manufactured Date: _____

Registracija izdelka (na voljo samo za izdelke, kupljene v ZDA)

Vpišite zgornje informacije. Številka modela in datum proizvodnje sta navedena na oznaki izdelka. Izpolnite kartico za registracijo z vnaprej plačano poštnino in jo pošljite še danes.

Za registracijo izdelka obiščite:

www.nunababy.com

Na začetni strani kliknite povezavo „Registriraj opremo“.

Garancija

Naše visokokakovostne izdelke smo namenoma zasnovali na način, da rastejo skupaj z vašim otrokom in družino. Ker stojimo za svojimi izdelki, našo opremo pokriva garancija, prilagojena posameznemu izdelku, ki začne veljati na dan nakupa. Ko se obrnete na nas, imejte pripravljeno potrdilo o nakupu, številko modela in datum proizvodnje.

Podatke o garanciji najdete na:

www.nunababy.com

Na začetni strani kliknite povezavo „Garancija“.

Kontakt

Za nadomestne dele, servis ali dodatna vprašanja v zvezi z garancijo se obrnite na naš oddelek za stranke.

info@nunababy.com

www.nunababy.com

Združljivost z otroškim vozičkom

Za najnovejše informacije o združljivosti otroškega vozička z zimsko vrečo obiščite spletno mesto nunababy.com.

⚠ OPOZORILO

Neupoštevanje teh opozoril in navodil lahko povzroči resne poškodbe ali smrt.

Zimsko vrečo uporabljajte **SAMO** na združljivem otroškem vozičku Nuna.

Kadar uporabljate zimsko vrečo, **VEDNO** uporabljajte tudi varnostne pasove v otroškem vozičku.

NE dovolite, da zimska vreča pokrije otrokov obraz.

Vrvico vedno hranite v žepu za vrvico.

Za varnost otroka ste odgovorni sami. **NIKOLI** ne pustite otroka brez nadzora.

TS

Zimsko vrečo in palčnike VEDNO odstranite, preden zložite otroški voziček.

Če so zimska vreča in palčniki poškodovani ali raztrgan, jih **NE** uporabljajte.

Namestitev izdelka & Uporaba izdelka

Zimsko vrečo

Za navodila glede uporabe otroškega vozička glejte priročnik za otroški voziček.

Za lažje nameščanje zimске vreče najprej z otroškega vozička odstranite naslon za roke in odprite varnostni pas.

- 1 - Odprite vrečo za shranjevanje in izvalcite zimsko vrečo.
- 2 - Zimsko vrečo položite na sedež otroškega vozička.
- 3 - Odprite sprednjo zadrگو zimске vreče.
- 4 - Sponko otroškega vozička povlecite skozi režo za sponko na zimski vreči.
- 5 - Ramenski in medenični varnostni pas otroškega vozička povlecite skozi reži za pas v zimski vreči.
- 6 - Spodnji trak zimске vreče speljite skozi reži za medenični pas v vložki otroškega vozička in za vložkom. Zavarujte ga z zapiralom na ježka.
- 7 - Zgornji trak zimске vreče speljite skozi reži za ramenski pas v vložku otroškega vozička in za varnostnim pasom otroškega vozička. Zavarujte ga z zapiralom na ježka.

Otroka namestite v otroški voziček in varnostni pas otroškega vozička pripnite, tako da se prilega otroku. Za navodila glede pripenjanja glejte priročnik za otroški voziček.

- 8 - Zaprite sprednjo zadrگو zimске vreče.
- 9 - Odprite zapiralno na ježka na žepu za vrvico, da boste lahko dostopali do nastavitvene vrvice.
- 10 - Zategnite ali zrahljajte vrvico, da nastavite odprtino.
- 11 - Ko končate z nastavljanjem, vrvico shranite nazaj v žep za vrvico ter zaprite zapiralno na ježka.
- 12 - Po potrebi zgornji zavihiek zavihajte navzdol ter ga na obeh straneh pripnite z magnetom, da bo imel otrok več zraka.
- 13 - Po želji odprite zadrگو ob nogah na zimski vreči, da bo imel otrok več zraka.
- 14 - Odprite zadrگو na žepu za shranjevanje, kjer lahko shranite lahke predmete.

15 - Kadar zimске vreče ne uporabljate, jo zvijte in shranite.

16 - Zvito zimsko vrečo shranite v vrečo za shranjevanje.

17 - Zaprite zadrگو na vreči za shranjevanje.

Palčniki

18 - S pomočjo magnetov na koncu palčnikov pripnite palčnike na naslon za roke na otroškem vozičku, da jih zavarujete, kadar je treba.

19 - Če želite palčnike shraniti skupaj, trak za palčnike speljite skozi zanko za palčnike in zaprite pritiskač.

Palčnike lahko s pomočjo zadrge zaprete v vrečo za shranjevanje skupaj z zimsko vrečo.

Čiščenje in vzdrževanje

Navodila za pranje in sušenje so navedena na etiketi, ki je pritrjena na mehki del vozička.

Normalno je, da tkanina na sončni svetlobi posvetli in da se po dolgem času uporabe, tudi če se voziček uporablja v skladu z navodili, pokažejo sledi obrabe.

Seznam delov

Prepričajte se, da imate pred sestavljanjem izdelka na voljo vse dele. Če kateri od delov manjka, se obrnite na lokalnega prodajalca. Za sestavljanje izdelka ne potrebujete nobenega orodja.

- | | | | |
|---|---|----|---|
| 1 | Zimsko vrečo | 9 | Zadrگو žepa za shranjevanje |
| 2 | Sprednja zadrگو zimске vreče | 10 | Spodnji trak zimске vreče (na zadnji strani zimске vreče) |
| 3 | Reže za varnostni pas (na notranji strani) | 11 | Palčniki |
| 4 | Reža za zaponko | 12 | Trak za palčnike |
| 5 | Zadrگو ob nogah (na zadnji strani zimске vreče) | 13 | Zanka za palčnike |
| 6 | Nastavitvena vrvica (notranji žep) | 14 | Vreča za shranjevanje |
| 7 | Žep za vrvico | | |
| 8 | Zgornji trak zimске vreče (na zadnji strani zimске vreče) | | |

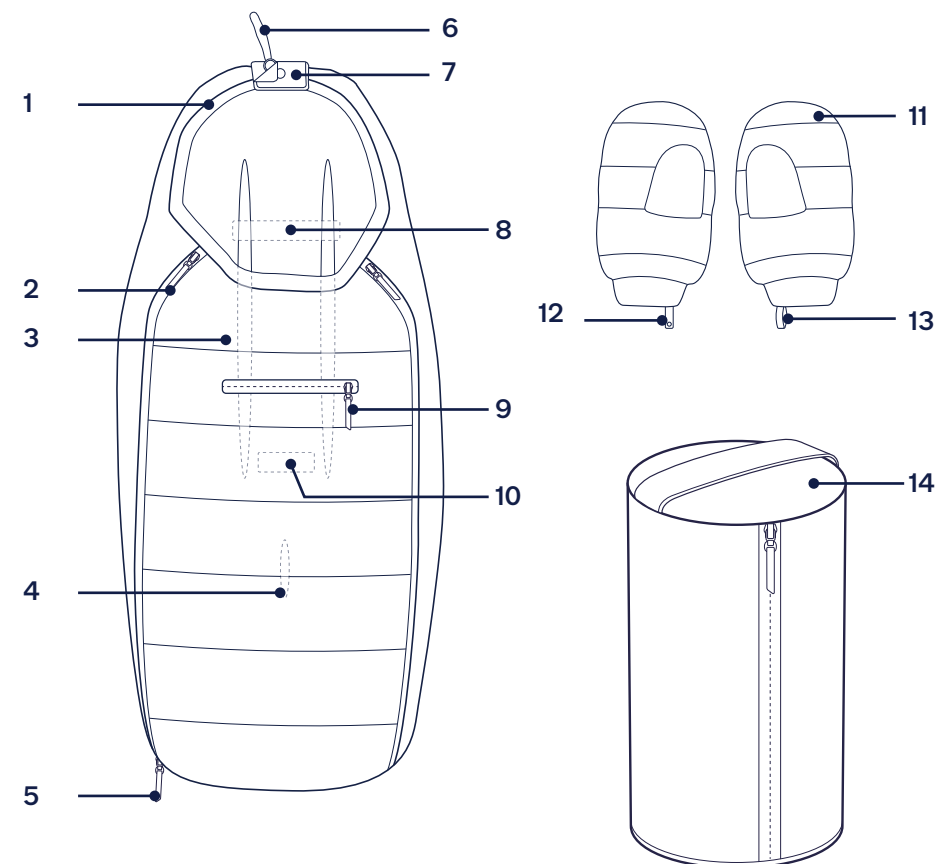

NUNA in vsi povezani logotipi so zaščiteni kot blagovna znamka.

ВАЖНО! ВНИМАТЕЛЬНО ПРОЧИТЕ И СОХРАНИТЕ НА БУДУЩЕЕ

Информация об изделии

Номер модели: _____

Дата изготовления: _____

Регистрация изделия (эта опция доступна только для изделий, приобретенных в США)

Укажите приведенные выше сведения. Номер модели и дата изготовления указаны на этикетке изделия. Заполните предоплаченную почтовую открытку регистрации, прикрепленную к изделию, и отправьте ее сегодня.

Для регистрации изделия посетите веб-сайт: www.nunababy.com
Щелкните ссылку "Регистрация устройства" на главной странице.

Гарантия

Мы специально разрабатываем наши высококачественные изделия так, чтобы они росли вместе с вашим ребенком и вашей семьей. Мы гарантируем качество своих изделий, и поэтому на механизмы наших устройств предоставляется гарантия клиента, начиная с момента их покупки. Обращаясь к нам, предъявите кассовый чек и сообщите номер модели и дату изготовления.

Для просмотра сведений о гарантии посетите веб-сайт: www.nunababy.com
Щелкните ссылку "Гарантия" на главной странице.

Контактная информация

Для получения запасных частей, услуг или дополнительных сведений о гарантии обращайтесь в наш отдел обслуживания клиентов.

info@nunababy.com
www.nunababy.com

Совместимость коляски

Для просмотра актуальной информации о

совместимости коляски с муфтой для ножек посетите веб-сайт nunababy.com.

⚠ ПРЕДУПРЕЖДЕНИЯ

Несоблюдение этих предупреждений и инструкций может привести к причинению серьезного вреда здоровью ребенка или летальному исходу.

Муфту для ножек разрешено использовать **ТОЛЬКО** с совместимой коляской Nuna.

При использовании муфты для ножек **ВСЕГДА** используйте ремни безопасности коляски.

Следите за тем, чтобы муфта для ножек не закрывала лицо ребенку.

Кулиска должна всегда находиться в специальном кармане.

Вы несете ответственность за безопасность своего ребенка. **КАТЕГОРИЧЕСКИ ЗАПРЕЩАЕТСЯ** оставлять ребенка без присмотра.

ОБЯЗАТЕЛЬНО снимайте муфту для ножек и рукавицы перед тем, как складывать коляску.

ЗАПРЕЩАЕТСЯ использовать муфту для ножек и рукавицы, если они разорваны или повреждены.

Установка изделия & Эксплуатация изделия

Муфта для ножек

Инструкции к коляске см. в руководстве по эксплуатации коляски.

Чтобы упростить сборку муфты для ножек, сначала снимите с коляски поручень и отстегните ремни.

- 1 - Расстегните сумку для багажа и достаньте муфту для ножек.
- 2 - Поместите муфту для ножек на сиденье коляски.
- 3 - Расстегните переднюю застежку-молнию муфты для ножек.
- 4 - Пропустите пряжку коляски через отверстие в пряжке муфты для ножек.
- 5 - Пропустите плечевые и поясные ремни коляски через прорези в ремнях муфты для ножек.
- 6 - Проденьте нижний ремень муфты для ножек через прорези для поясных ремней во вкладыше коляски и за ним. Закрепите его застежками-липучками.
- 7 - Проденьте верхний ремень муфты для ножек через прорези для плечевых ремней во вкладыше коляски и за плечевыми ремнями коляски. Закрепите его застежками-липучками.

Посадите ребенка в детскую коляску и хорошо пристегните его ремнем от коляски с пряжкой. Инструкции по использованию ремней см. в руководстве по эксплуатации коляски.

- 8 - Застегните переднюю застежку-молнию муфты для ножек.
- 9 - Расстегните застежки-липучки на кармане для кулиски, чтобы вытащить кулиску.
- 10 - Отрегулируйте отверстие, затягивая и ослабляя кулиску.
- 11 - Завершив регулировку, снова уберите кулиску в карман и застегните застежки-липучки.
- 12 - По желанию сверните верхний клапан снизу и закрепите магнитами с обеих сторон, чтобы улучшить циркуляцию воздуха.
- 13 - По желанию расстегните застежку-молнию ножной секции, чтобы улучшить циркуляцию воздуха.
- 14 - Расстегните застежку-молнию кармана для вещей для хранения легких вещей.
- 15 - Для хранения муфты для ножек, когда она не используется, сверните ее валиком.
- 16 - Поместите муфту для ножек в сумку для багажа.
- 17 - Застегните сумку для багажа.

Рукавицы

- 18 - По краю рукавиц расположены магниты, чтобы при необходимости прикрепить рукавицы к поручню коляски.
- 19 - Чтобы хранить рукавицы вместе, проденьте ремешок рукавиц через петельку и застегните.

Рукавицы можно пристегнуть к сумке для багажа вместе с муфтой для ножек.

Очистка и уход за изделием

Инструкции по стирке и сушке содержатся на этикетке об уходе, прикрепленной к тканевым деталям.

Ткань имеет свойство выгорать на солнце и изнашиваться при длительной эксплуатации даже при соблюдении всех инструкций.

RU

Спецификация деталей

Перед сборкой данного изделия проверьте наличие всех деталей. В случае отсутствия любых деталей обратитесь в магазин, где было приобретено данное изделие. Для сборки не требуются инструменты.

- | | | | |
|---|--|----|---|
| 1 | Муфта для ножек | 8 | Верхний ремень муфты для ножек (с обратной стороны муфты) |
| 2 | Передняя застежка-молния муфты для ножек | 9 | Застежка-молния кармана для вещей |
| 3 | Прорези в ремнях (внутренние) | 10 | ВНижний ремень муфты для ножек (с обратной стороны муфты) |
| 4 | Прорезь для застёжки | 11 | Рукавицы |
| 5 | Застежка-молния ножной секции (с обратной стороны муфты) | 12 | Ремешок для рукавиц |
| 6 | Кулиска для регулировки (внутренний карман) | 13 | Петелька на рукавицах |
| 7 | Карман для кулиски | 14 | Сумка для багажа |

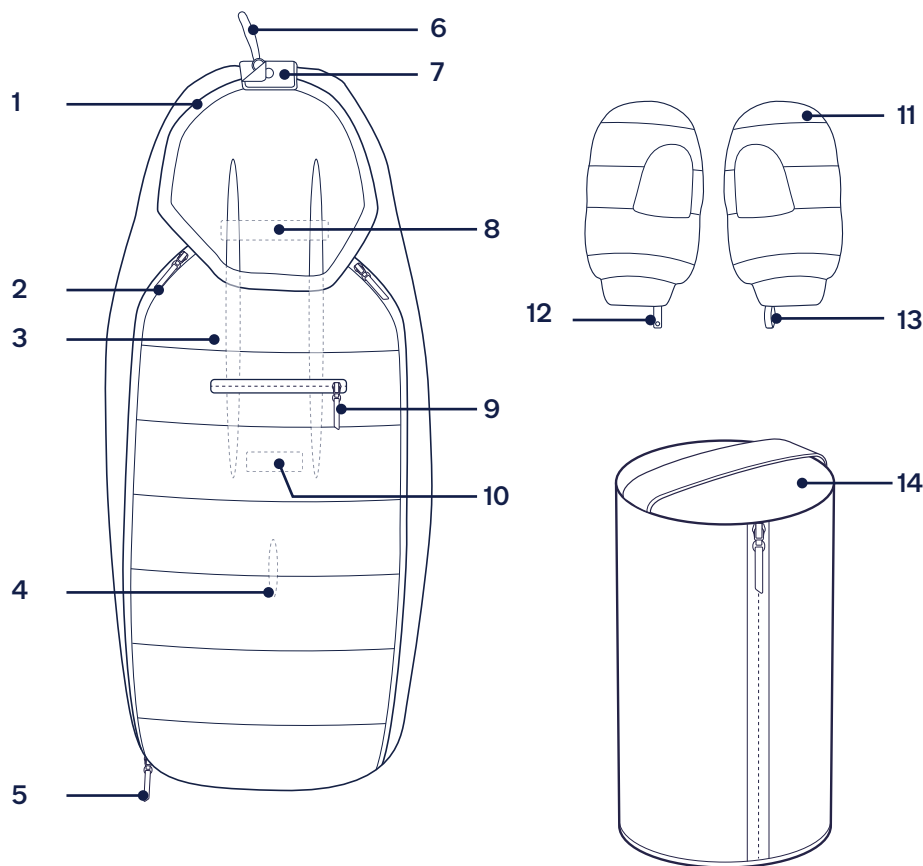

NUNA и все сопутствующие логотипы являются товарными знаками.

VIKTIG! LES NØYE OG BEHOLD FOR FREMtidig OPPSLAG

Produktinformasjon

Modellnummer: _____

Produksjonsdato: _____

Produktregistrering (kun tilgjengelig for produkter kjøpt i USA)

Fyll ut informasjonen ovenfor. Modellnummeret og produksjonsdato står på en etikett på produktet. Fyll ut det frankerte registreringspostkortet som følger med produktet, og send det i dag.

Du kan registrere produktet på:
www.nunababy.com
Klikk koblingen «Registrer utstyr» på hjemmesiden.

Garanti

Vi har med hensikt designet våre høykvalitetsprodukter slik at de kan vokse med både barnet ditt og familien din. Da vi stoler på produktet vårt, er det dekket av en tilpasset garanti avhengig av produktet, som gjelder fra og med kjøpsdato. Vi ber om at du har klart kjøpsbevis, modellnummer og produksjonsdato når du kontakter oss.

Du finner garantiinformasjon på:
www.nunababy.com
Klikk koblingen «Garanti» på hjemmesiden.

Kontakt

For reservedeler, service eller andre spørsmål om garantier kan du kontakte vår kundeserviceavdeling.

info@nunababy.com
www.nunababy.com

Kompatibilitet med barnevogn

Besøk nunababy.com for den nyeste informasjonen om barnevogner som er kompatible med fotposen.

⚠ ADVARSEL

Dersom disse advarslene og instruksjonene ikke følges, kan det føre til alvorlig personskade eller dødsfall.

Bruk fotposen KUN på en kompatibel Nuna-vogn.

Bruk ALLTID barnevognens sikkerhetssele når du bruker fotposen.

IKKE la fotposen dekke barnets ansikt.

Snøret skal ligge i lommen sin til enhver tid.

Barnas sikkerhet er ditt ansvar. La ALDRI barnet ditt være uten tilsyn.

NO

Fjern **ALLTID** fotposen og vottene før du slår sammen vognen.

IKKE bruk fotposen og vottene hvis de er skadet eller revet.

Produktoppsett & Bruke produktet

Fotpose

Du finner instruksjoner i bruksanvisningen til barnevognen.

For at fotposen skal monteres enklere må du fjerne armstangen fra vognen og løsne selen.

- 1 - Åpne glidelåsen til oppbevaringsposen og ta ut fotposen.
- 2 - Plasser fotposen på barnevognsetet.
- 3 - Løsne glidelåsen foran på fotposen.
- 4 - Trekk barnevognspennen gjennom sporet for den i fotposen.
- 5 - Trekk vognens skulder- og midjeselestrapper gjennom sporene til dem i fotposen.
- 6 - Før den nederste fotposestroppen gjennom midjeselesporene i barnevogninnsatsen og bak innsatsen. Fest den med borrelåsen.
- 7 - Før den øvre fotposestroppen gjennom skulderselesporene i barnevogninnsatsen og bak vognselestrappene. Fest den med borrelåsen.

Legg barnet i vognen og spenn vognselen tett over barnet. Se bruksanvisningen til vognen for instruksjoner om seler.

- 8 - Lukk den fremre glidelåsen på fotposen.
- 9 - Løsne borrelåsen på snørelommen for å få tilgang til justeringssnoren.
- 10 - Stram eller løsne snoren for å justere åpningen.
- 11 - Stikk snøret tilbake i snørelommen når du har justert det, og lukk borrelåsen.
- 12 - Du kan brette ned toppklaffen og feste den med magnet på hver side for å gi barnet mer luft.
- 13 - Du kan løsne glidelåsen i fotenden på fotposen for å gi barnet mer luft.
- 14 - Løsne glidelåsen i oppbevaringslommen for lett oppbevaring.
- 15 - Rull fotposen opp når den ikke er i bruk.
- 16 - Legg den sammenrullede fotposen i oppbevaringsposen.
- 17 - Lukk glidelåsen på oppbevaringsposen.

Votter

- 18 - Bruk magnetene i enden av vottene for å feste vottene til styret på barnevognen ved behov.
- 19 - Oppbevare vottene sammen ved å føre vottestroppen gjennom votteløkken og feste låsen.

Vottene kan glide ned i oppbevaringsposen sammen med fotposen.

Rengjøring og vedlikehold

Se på vedlikeholdsetiketten som er festet på de myke delene for instruksjoner for vasking og tørking.

Det er normalt at stoffet misfarges av sollys og viser slitasje etter bruk over lang tid, selv ved normal bruk.

Deleliste

Påse at du har alle delene før montering. Hvis noen del mangler, kontakter du din lokale forhandler. Det kreves ingen verktøy for montering.

- | | | | |
|---|---|----|---|
| 1 | Fotpose | 8 | Øvre fotposestropp (på baksiden av fotposen) |
| 2 | Glidelås foran på fotposen | 9 | Oppbevaringslomme glidelås |
| 3 | Selespor (innvendig) | 10 | Nedre fotposestropp (på baksiden av fotposen) |
| 4 | Spenneshull | 11 | Votter |
| 5 | Glidelås i fotenden (på baksiden av fotposen) | 12 | Vottestropp |
| 6 | Justeringssnøre (innerlomme) | 13 | Votteløkke |
| 7 | Snørelomme | 14 | Oppbevaringsveske |

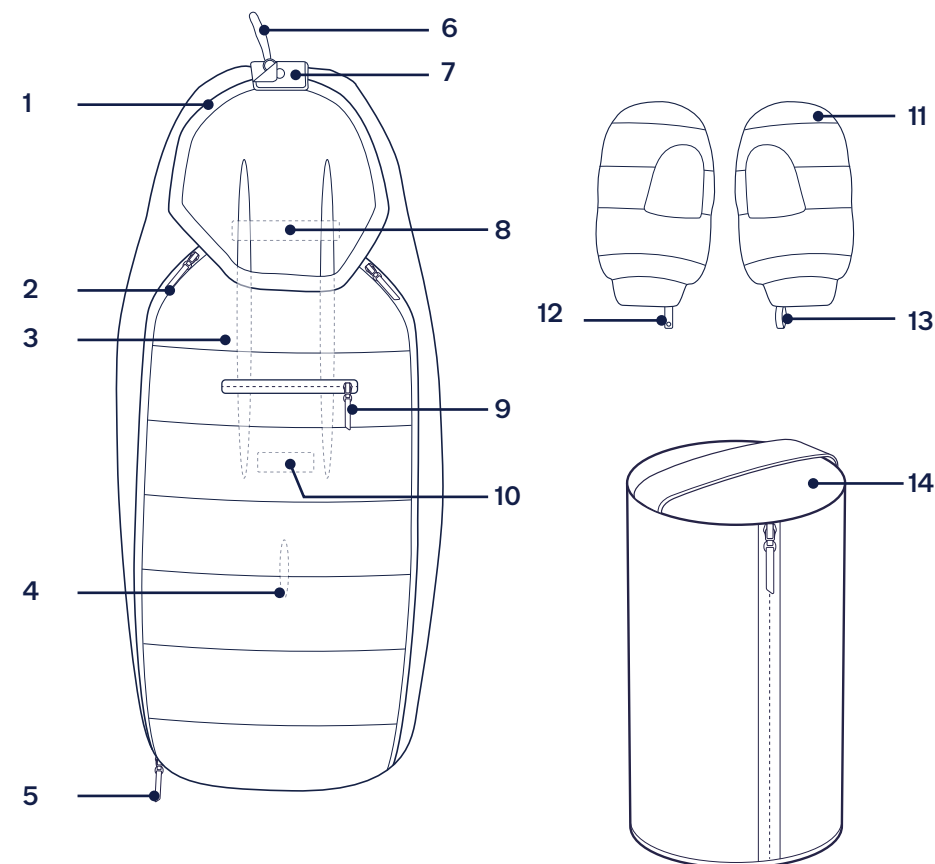

Nuna og alle tilknyttede logoer er varemerker.

VIKTIGT! LÄS IGENOM NOGA OCH SPARA FÖR FRAMTIDA REFERENS

Produktinformation

Modellnummer: _____

Tillverkningsdatum: _____

Produktregistrering (endast tillgängligt för produkter som koptis i USA)

Fyll i informationen ovan. Modellnumret och tillverkningsdagen finns på märkningen på produkten. Fyll i registreringskortet med förbetalt porto och skicka det idag.

För att registrera produkten, besök:

www.nunababy.com

Klicka på länken "Registrera utrustning" på webbplatsen.

Garanti

Vi har avsiktligt designat våra högkvalitativa produkter så att de kan växa med både barnet och familjen. Eftersom vi står för våra produkter täcks vår utrustning av en kundgaranti per produkt med början från inköpsdatumet. Ha inköpsbevis, modellnummer och tillverkningsdatum tillgängligt när du kontaktar oss.

För garantiinformation besök:

www.nunababy.com

Klicka på länken "Garanti" på hemsidan.

Kontakt

För reservdelar, service eller ytterligare garantifrågor, kontakta vår kundtjänstavdelning.

info@nunababy.com

www.nunababy.com

Sittvagnskompatibilitet

Besök nunababy.com för den senaste information om sittvagnskompatibilitet med fotmuffen.

⚠ VARNING

Underlåtenhet att följa dessa varningar och instruktioner kan resultera i allvarlig skada eller dödsfall.

Använd fotmuffen **ENDAST** på en kompatibel Nuna-sittvagn.

Använd **ALLTID** sittvagnens säkerhetssele när fotmuffen används.

Låt **INTE** fotmuffen täcka barnets ansikte.

Ha alltid snörplinan i snörplinans ficka.

Ett barns säkerhet är ditt ansvar. Lämna **ALDRIG** barnet utan uppsikt.

Ta **ALLTID** bort fotmuffen och vantarna innan sittvagnen fälls ihop

Använd **INTE** fotmuffen och vantarna om de är skadade eller slitna.

Produktinställning & Produktanvändning

Fotmuffen

Instruktioner för sittvagnen finns i bruksanvisningen till sittvagnen.

Det blir enklare att montera fotmuffen om armstödet avlägsnas från sittvagnen och selens spännen öppnas.

- 1 - Öppna blixtlåset på förvaringsväskan och ta ut fotmuffen.
- 2 - Placera fotmuffen på sittvagnens säte.
- 3 - Öppna blixtlåset på den främre fotmuffen.
- 4 - Dra sittvagnens spänne genom fotmuffens spänneöppning.
- 5 - Dra sittvagnens skulder- och höftseleband genom seleöppningarna i fotmuffen.
- 6 - Led det nedre fotmuffsbandet genom höftselens öppningar i sittvagnsinlägget och bakom inlägget. Fäst den med kardborrebandet.
- 7 - Led det övre fotmuffsbandet genom höftselens öppningar i sittvagnsinlägget och bakom sittvagnens seleband. Fäst den med kardborrebandet.

Placera barnet i sittvagnen och dra åt sittvagnens sele snävt över barnet. Se sittvagnens bruksanvisning för instruktioner om selen.

- 8 - Dra igen dragkedjan till den främre fotmuffen.
- 9 - Lossa kardborrebandet på snörplinans ficka för att komma åt justeringssnörplinan.
- 10 - Dra åt eller lossa snörplinan för att justera öppningen.
- 11 - Stoppa tillbaka snörplinan i snörplinans ficka efter justeringen och stäng med kardborrebandet.
- 12 - Om så önskas ska överdelen vikas ned och sättas fast med en magnet på båda sidorna så att det blir luftigare för barnet.
- 13 - Om så önskas ska kan fotmuffens ändes blixtlås öppnas så att det blir luftigare för barnet.
- 14 - Öppna blixtlåset till förvaringsficka för lättare förvaring.
- 15 - Rulla upp fotmuffen för förvaring när den inte används.
- 16 - Placera den ihoprullade fotmuffen i förvaringsväskan.
- 17 - Stäng förvaringsväskans blixtlås.

Vantar

18 - Använd magneterna i vantarnas ände för att sätta fast vantarna på sittvagnens handtag vid behov.

19 - Förvara vantarna tillsammans genom att leda vantens band genom vantöglan och fästa snäppet.

Vantarna kan förvaras tillsammans med fotmuffen i förvaringsväskan.

Rengöring och underhåll

Se skötsetiketten som är fäst på mjuka delar för information om tvätt och torkning.

Det är normalt att tyget färgas av solljus och visar slitage efter lång tids användning, även vid normal användning normalt.

Lista över delar

Kontrollera att alla delar är tillgängliga före montering. Om någon del saknas, kontakta återförsäljaren. Inga verktyg behövs för montering.

- | | | | |
|---|---|----|---|
| 1 | Fotmuffen | 8 | Fotmuffens övre band (på fotmuffens baksida) |
| 2 | Fotmuffens främre blyxtlås | 9 | Förvaringsfickans blyxtlås |
| 3 | Seleöppningar (insida) | 10 | Fotmuffens nedre band (på fotmuffens baksida) |
| 4 | Spännhål | 11 | Vantar |
| 5 | Fotmuffens ändes blyxtlås (på fotmuffens baksida) | 12 | Vantband |
| 6 | Justera snörplina (innerficka) | 13 | Vantögla |
| 7 | Ficka till snörplina | 14 | Förvaringsväska |

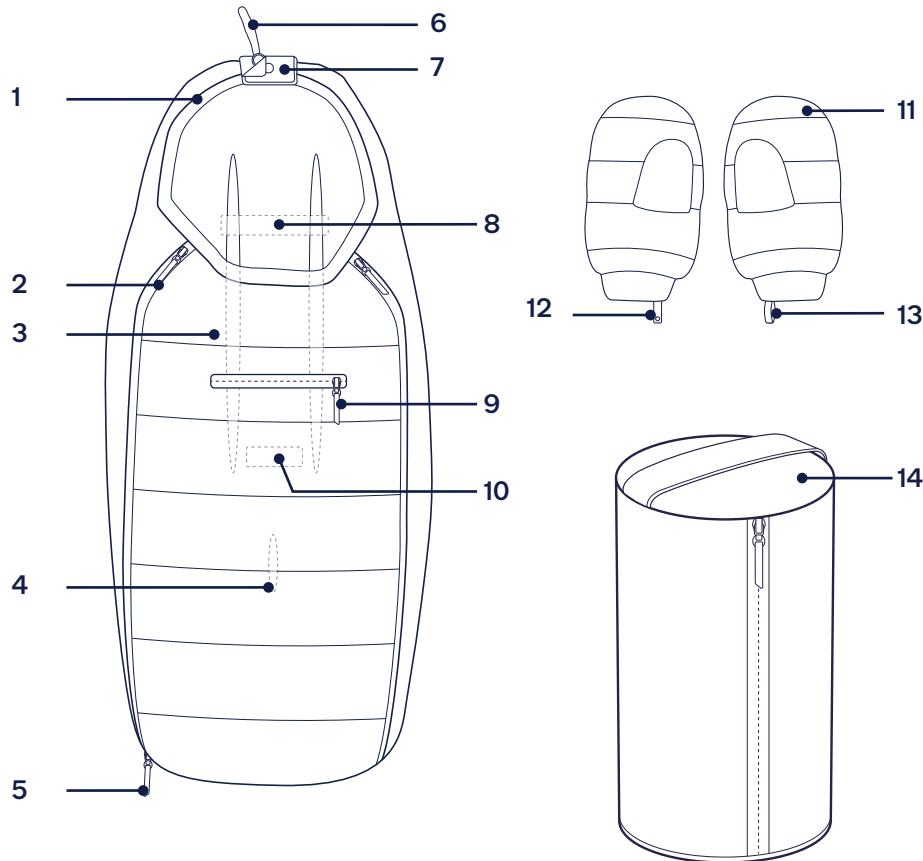

NUNA och alla associerade logotyper är varumärken.

TÄRKEÄÄ! LUE HUOELLISESTI JA SÄILYÄ TULEVAA KÄÄYTTÖÄ VARTEN

Tuotetiedot

Mallin numero: _____

Valmistuspäivämäärä: _____

Tuotteen rekisteröinti (Käytettävissä vain Yhdysvalloissa ostetuilla tuotteilla)

Täytä seuraavat tiedot. Mallinumero ja valmistuspäivämäärä näkyvät tuotteen tarrassa. Täytä edeltä käsin maksettu tuotteeseen kiinnitetty postikortti ja lähetä se jo tänään.

Rekisteröidäksesi tuotteesi, siirry osoitteeseen:
www.nunababy.com
Napsauta kotisivulla "Rekisteröi laite"-linkkiä.

Takuu

Olemme tarkoituksella suunnitelleet korkealaatuiset tuotteemme niin, että ne voivat kasvaa sekä lapsesi että perheesi kanssa. Koska luotamme tuotteeseemme, laitteella on tuotekohtainen mukautettu takuu, joka alkaa ostopäivästä. Pidä ostosite, mallinumero ja valmistuspäivämäärä käsillä, kun otat meihin yhteyttä.

Katso takuutiedot osoitteesta:
www.nunababy.com
Napsauta kotisivulla "Takuu"-linkkiä.

Yhteystiedot

Saadaksesi vaihto-osia, huoltoa tai tietoja lisätakuusta, ota yhteyttä asiakaspalveluumme.

info@nunababy.com
www.nunababy.com

Lastenrattaiden yhteensopivuus

Käy osoitteessa nunababy.com saadaksesi viimeisimmät tiedot rattaiden yhteensopivuudesta jalkapehmusteen kanssa.

VAROITUS

Näiden varoitusten ja ohjeiden huomiotta jättäminen voi johtaa vakavaan vammaan tai kuolemaan.

Käytä jalkapehmustetta **VAIN** yhteensopivissa Nuna-rattaissa.

Käytä **AINA** lastenvaunujen turvalajaita, käyttäessäsi jalkapehmustetta.

ÄLÄ anna jalkapehmusteen peittää lapsen kasvoja.

Pidä kiristysnauha aina kiristysnauhan taskussa.

Lapsen turvallisuus on sinun vastuullasi. **ÄLÄ KOSKAAN** jätä lastasi valvomatta.

Poista **AINA** jalkapehmuste ja lapaset ennen rattaiden taittamista

ÄLÄ KÄYTÄ jalkapehmustetta ja lapasia, jos ne ovat vaurioituneet tai revenneet.

Tuotteen asetus & Tuotteen käyttö

Lämpöpussi

Lastenrattaiden käyttöohjeet löytyvät lastenrattaiden käyttöoppaasta.

Jalkapehmusteen asentamisen helpottamiseksi irrota ensin käsinojat rattaista ja irrota valjaat.

- 1 - Avaa säilytuspussin vetoketju ja ota jalkatyyny ulos.
- 2 - Aseta jalkapehmuste rattaiden istuimelle.
- 3 - Avaa jalkapehmusteen etupuolen vetoketju.
- 4 - Vedä rattaiden solki jalkapehmusteen solkiosan läpi.
- 5 - Vedä rattaiden olka- ja vyötärövaljaiden hihnat jalkapehmusteen valjaiden aukkojen läpi.
- 6 - Ohjaa alin jalkapehmusteen hihna rattaiden sisäkappaleessa olevien vyötärövaljaiden aukkojen läpi ja sisäkappaleen taakse. Kiinnitä se koukku- ja silmukkasulkimella.
- 7 - Ohjaa ylempi jalkapehmusteen hihna lastenvaunun sisäkappaleessa olevien olkavaljaiden aukkojen läpi ja lastenvaunun valjaiden hihnojen taakse. Kiinnitä se koukku- ja silmukkasulkimella.

Aseta lapsi rattaisiin ja kiinnitä rattaiden valjaat tiukasti lapsen päälle. Katso valjaiden kiinnitysohjeet rattaiden käyttöohjeesta.

- 8 - Sulje jalkapehmusteen vetoketju.
- 9 - Avaa vetoketjutaskun koukkusuljin, jotta pääset käsiksi säätönyöriin.
- 10 - Kiristä tai löysää kiristysnauhaa aukon säätämiseksi.
- 11 - Pujota kiristysnauha takaisin kiristysnauhataškuun säätämisen jälkeen ja kiinnitä koukku- ja silmukkasuljin takaisin.
- 12 - Taita halutessasi yläläppä alas ja kiinnitä magneetilla molemmin puolin, jotta lapsi saa enemmän ilmaa.
- 13 - Avaa halutessasi jalkapehmusteen jalkopään vetoketju, jotta lapsi saa enemmän ilmaa.
- 14 - Avaa vetoketju säilytystaskusta kevyttä säilytystä varten.

15 - Kun jalkapehmustetta ei käytetä, se voidaan säilyttää rullattuna.

16 - Laita rullattu jalkapehmuste säilytuspussiin.

17 - Sulje säilytuspussin vetoketju.

Lapaset

18 - Kiinnitä lapasten päässä olevien magneettien avulla lapaset tarvittaessa rattaiden ohjaustankoon.

19 - Jos haluat säilyttää lapaset yhdessä, ohjaa lapashihna lapasen lenkin läpi ja kiinnitä neppari.

Lapaset voidaan vetoketjulla vetää säilytuspussiin, jossa on jalkapehmuste.

Puhdistus ja kunnossapito

Tarkista pehmusteisiin kiinnitetyt huolto- ja kuivausmerkinnät ennen pesua.

On normaalia, että kangas haalistuu auringonvalossa, ja että siinä näkyy kulumisen merkkejä pitkän käytön jälkeen, vaikka tuotetta käytettäisiin normaalisti.

Osaluettelo

Varmista ennen kokoamista, että kaikki osat ovat käytettävissä. Jos jokin osa puuttuu, ota yhteyttä paikalliseen jälleenmyyjään. Kokoamiseen ei tarvita työkaluja.

- | | | | |
|---|--|----|---|
| 1 | Lämpöpussi | 8 | Jalkapehmusteen ylähihna (jalkapehmusteen takaosassa) |
| 2 | Jalkapehmusteen etuvetoketju | 9 | Säilytystaskun vetoketju |
| 3 | Valjaiden paikat (sisäpuolella) | 10 | Jalkapehmusteen pohjahihna (jalkahihnan takaosassa) |
| 4 | Soljen aukko | 11 | Lapaset |
| 5 | Jalkaosan päätösvetoketju (jalkapehmusteen takaosassa) | 12 | Lapasen hihna |
| 6 | Säädön kiristysnauha (sisätasku) | 13 | Lapasen silmukka |
| 7 | Kiristysnauhan tasku | 14 | Säilytuspussi |

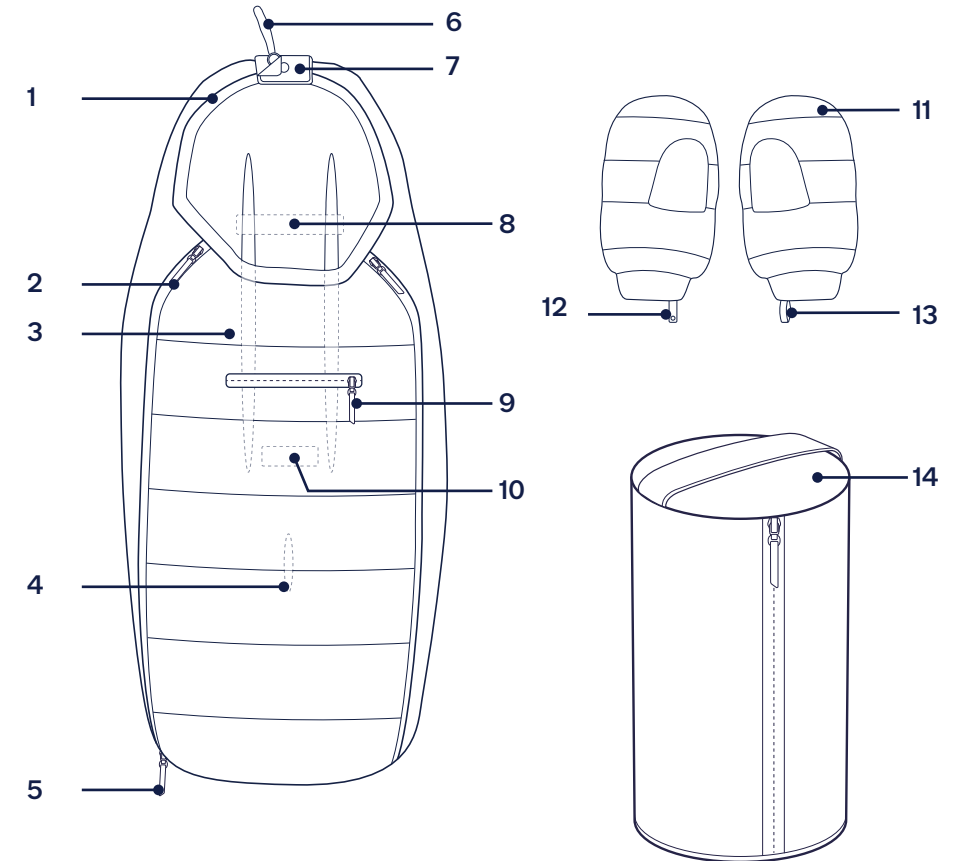

NUNA ja kaikki niihin liittyvät logot ovat tavaramerkkejä.

VIGTIGT – LÆS OMHYGGELIGT OG GEM TIL SENERE BRUG

Produktoplysninger

Modelnummer: _____

Fremstillingsdato: _____

Produktregistrering (kun til produkter, der er købt i USA)

Udfyld venligst oplysninger ovenfor. Modenummeret og fremstillingsdatoen kan findes på mærkatet på produktet. Udfyld det forudbetalte registreringspostkort, der sidder på produktet og send det i dag.

Dit produktet kan registreres på www.nunababy.com/usa/register-gear

Garanti

Vores høj kvalitetsprodukter er designet, så de kan tilpasses til dit barns voksende størrelse. Da vi står ved vores produkter, er vores udstyr dækket med en garanti, der er tilpasset hver produkt, og som starter den dag produktet købes. Du bedes venligst have dit købsbevis, modelnummer og fremstillingsdato klar, når du kontakter os.

Du kan finde flere garantioplysninger på: www.nunababy.com
Klik på linket "Garanti" på hjemmesiden.

Kontakt

For oplysninger om reservedele, service og garantien, bedes du venligst kontakte vores kundeservice info@nunababy.com
www.nunababy.com

Klapvognens kompatibilitet

På nunababy.com kan du finde de seneste oplysninger om klapvognens kompatibilitet med fodposen.

⚠ ADVARSEL

Manglende overholdelse af disse advarsler og instruktioner kan medføre alvorlige kvæstelser eller dødsfald.

Fodposen må **KUN** bruges på en kompatibel klapvogn fra Nuna.

Når fodposen bruges, skal du **ALTID** bruge klapvognens sikkerhedssele.

Fodposen må **IKKE** tildække barnets ansigt.

Snoren skal hele tiden holdes inde i snorlommen.

Et barns sikkerhed er dit ansvar. Efterlad **ALDRIG** barnet uden opsyn.

Fodposen og lufferne skal **ALTID** tages af, før klapvognen foldes sammen.

Fodposen og lufferne må **IKKE** bruges, hvis de beskadiges eller går i stykker.

Samling af produktet & Brug af produktet

Fodpose

Vejledningerne til klapvognen kan findes i dens brugsvejledning.

For at gøre det lettere at sætte fodposen på, skal du først tage armbøjlen af klapvognen og løsne selen.

- 1 - Lyn lynlåsen på opbevaringsposen op og tag fodposen ud.
- 2 - Sæt fodposen på sædet på klapvognen.
- 3 - Lyn lynlåsen op på forsiden af fodposen.
- 4 - Stik klapvognsspændet gennem åbningen til spændet på fodposen.
- 5 - Træk klapvognens skulder- og taljesele gennem åbningerne til selerne på fodposen.
- 6 - Stik fodposens nedre strop gennem taljeseleåbningerne i klapvognsindsatsen og bagved indsatsen. Spænd den fast med velcro-spændet.
- 7 - Stik fodposens øvre strop gennem skulderseleåbningerne i klapvognsindsatsen og bagved klapvognens selestropper. Spænd den fast med velcro-spændet.

Læg barnet i klapvognen og spænd klapvognsselen over barnet. Se vejledningerne til klapvognens seler i klapvognens brugsvejledning.

- 8 - Lyn lynlåsen på forsiden af fodposen.
- 9 - Løsn velcro-spændet på snorlommen og tag fat i snoren.
- 10 - Stram eller løsn snoren for at justere åbningen.
- 11 - Når du har justeret snoren, skal du putte snoren tilbage i snorlommen og spænde velcro-spændet igen.
- 12 - Den øvre flap kan foldes ned og spændes fast med magneten på hver side, så barnet får mere luft, hvis nødvendigt.
- 13 - Fodposens fodende kan lynes op, så barnet får mere luft, hvis nødvendigt.
- 14 - Lyn opbevaringslommen op for let opbevaring.
- 15 - Rul fodposen sammen, når de ikke bruges.
- 16 - Put den oprullede fodpose i opbevaringsposen.
- 17 - Lyn opbevaringsposen.

Luffer

- 18 - Lufferne kan spændes på klapvognens håndtag med magneterne på enden af lufferne, hvis nødvendigt.
- 19 - For at opbevare lufferne sammen, skal du stikke lufferremmen gennem løkken og spænde dem fast.
Lufferne kan puttes i opbevaringsposen med fodposen.

Rengøring og vedligeholdelse

Se vejledningerne om vask og tørring på etiketterne vedrørende pleje, der sidder på de bløde dele.

Det er normalt, at farverne på stof falmer fra sollys og viser slid efter lang tids brug, også når det bruges normalt.

Liste over dele

Kontroller, at alle delene følger med, inden du begynder at samle produktet. Hvis der mangler nogen dele, bedes du venligst kontakte din lokale forhandler. Der skal ikke bruges værktøj til at samle produktet.

- | | | | |
|---|--|----|---|
| 1 | Fodpose | 9 | Lynlås på opbevaringsposen |
| 2 | Lynlås på fodposens forside | 10 | Nedre strop på fodposen (på bagsiden af fodposen) |
| 3 | Seleåbninger (indvendig) | 11 | Luffer |
| 4 | Spændespor | 12 | Luffestrop |
| 5 | Lynlås på fodenden (på bagsiden af fodposen) | 13 | Luffeløkke |
| 6 | Justeringsssnor (indvendig lomme) | 14 | Opbevaringspose |
| 7 | Snorlomme | | |
| 8 | Øvre strop på fodposen (på bagsiden af fodposen) | | |

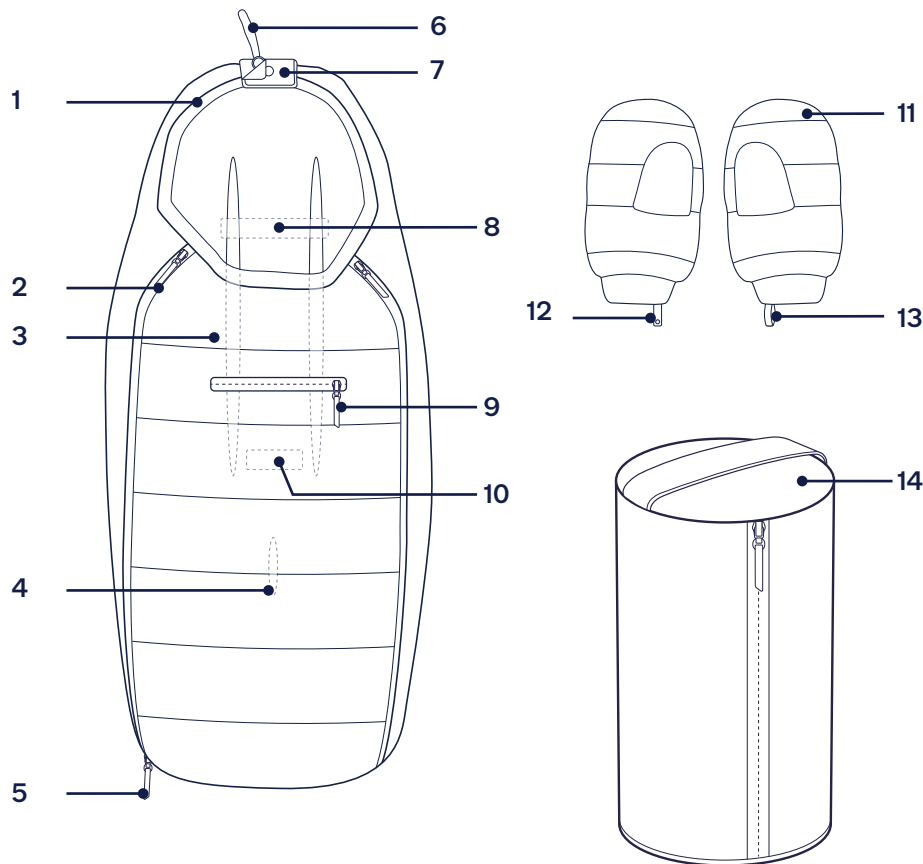

NUNA og alle tilknyttede logoer er varemærker.

IMPORTANT! CITIȚI CU ATENȚIE ȘI PĂȘTRAȚI PENTRU CONSULTĂRI ULTERIOARE

Informații referitoare la produs

Numărul modelului: _____

Data fabricării: _____

Înregistrarea produsului (disponibil numai pentru produsele achiziționate în SUA)

Completați informațiile de mai sus. Numărul modelului și data fabricării sunt indicate pe o etichetă pe produs. Completați cardul de înregistrare plătită în prealabil atașată produsului și trimiteți-o prin poștă azi.

Pentru a vă înregistra produsul, accesați:

www.nunababy.com
Faceți clic pe linkul „Înregistrare dispozitiv” de pe pagina principală.

Garanție

Am conceput special produsele noastre de înaltă calitate, astfel încât să crească odată cu copilul și familia dvs. Deoarece avem încredere în produsul nostru, echipamentele noastre sunt acoperite de o garanție personalizată per produs, începând cu ziua achiziționării. Vă rugăm să aveți dovada cumpărării, numărul de model și data fabricației disponibile atunci când ne contactați.

Pentru informații referitoare la garanție, vă rugăm să vizitați:

www.nunababy.com
Faceți clic pe linkul „Garanție” de pe pagina principală.

Contact

Pentru piese de schimb, pentru service sau pentru alte întrebări referitoare la garanție, contactați departamentul de service pentru clienți.

info@nunababy.com
www.nunababy.com

Compatibilitatea căruciorului

Vizitați nunababy.com pentru cele mai recente informații despre compatibilitatea căruciorului cu apărătoarea de picioare.

! AVERTISMENT

Nerespectarea acestor avertismente și instrucțiuni poate cauza vtmri corporale grave sau moartea.

Utilizați apărătoarea de picioare NUMAI cu un cărucior Nuna compatibil.

Utilizați ÎNTOTDEAUNA hamul de siguranță al căruciorului când utilizați apărătoarea de picioare.

NU permiteți ca apărătoarea de picioare să acopere fața copilului.

Păstrați șnurul în buzunarul destinat în orice moment.

Siguranța copilului este responsabilitatea dvs. Nu lăsați NICIODATĂ copilul nesupravegheat.

Îndepărtați ÎNTOTDEAUNA apărătoarea de picioare și mânușile înainte de a plia căruciorul.

NU folosiți apărătoarea de picioare și mânușile dacă sunt deteriorate sau rupte.

Configurare produs & Utilizarea produsului

Apărătoarea pentru picioare

Pentru instrucțiuni privind căruciorul, consultați manualul căruciorului.

Pentru o asamblare mai ușoară a apărătorii de picioare, scoateți mai întâi bara de brațe de pe cărucior și desfaceți hamul.

- 1 - Desfaceți sacul de depozitare și scoateți apărătoarea de picioare.
- 2 - Așezați apărătoarea pentru picioare pe scaunul căruciorului.
- 3 - Desfaceți fermoarul din față al apărătorii.
- 4 - Trageți catarama căruciorului prin fanta cataramii pentru apărătoarea de picior.
- 5 - Trageți curelele hamului căruciorului și taliei prin fantele hamului pentru picioare.
- 6 - Ghidați cureaua inferioară a apărătorii de picioare prin fantele hamului de mijloc din inserția căruciorului și din spatele inserției. Fixați-l cu cârligul și bucla.
- 7 - Ghidați cureaua superioară pentru picioare prin fantele hamului de umăr din inserția căruciorului și din spatele curelelor hamului căruciorului. Fixați-l cu cârligul și bucla.

Așezați copilul în cărucior și închideți bine cataramele hamului căruciorului peste copil. Consultați manualul căruciorului pentru instrucțiuni privind hamurile.

- 8 - Trageți fermoarul husei frontale.
- 9 - Desfaceți închiderea cu cârlig și buclă din buzunarul destinat șnurului pentru a accesa șnurul de reglare.
- 10 - Strângeți sau slăbiți șnurul, pentru a regla deschiderea.

- 11 - Introduceți șnurul înapoi în buzunarul său după reglare și reatașați cârligul și bucla.
- 12 - Dacă doriți, pliați clapeta superioară și fixați-o cu magnetul pe ambele părți pentru a oferi copilului mai mult aer.
- 13 - Dacă doriți, desfaceți fermoarul de la picioare pentru a oferi copilului mai mult aer.
- 14 - Desfaceți fermoarul buzunarului pentru depozitare ușoară.
- 15 - Pentru a depozita apărătoarea de picioare când nu este utilizată, rulați-o.
- 16 - Introduceți apărătoarea rulată în sacul de depozitare.
- 17 - Trageți fermoarul sacului.

Mănuși

- 18 - Utilizați magnetii de la capătul mânușilor pentru a fixa mânușile de ghidonul căruciorului, când este necesar.
- 19 - Pentru a depozita mânușile împreună, ghidați cureaua pentru mânuși prin bucla pentru mânuși și atașați clema.

Mănușile pot fi introduse în geanta de depozitare cu fermoar, împreună cu apărătoarea de picioare.

Curățare și întreținere

Consultați eticheta de întreținere atașată componentelor moi pentru instrucțiunile de spălare și uscare.

Este normal ca țesătura să fie decolorată de lumina soarelui și să prezinte semne de uzură după o perioadă îndelungată de utilizare, chiar și atunci când este utilizată în mod normal.

Lista componentelor

Înainte de montare, asigurați-vă că aveți toate componentele. Dacă lipsește o componentă, vă rugăm să contactați distribuitorul local. Montajul nu necesită niciun fel de scule.

- | | | | |
|---|--|----|---|
| 1 | Apărătoarea pentru picioare | 8 | Curea superioară apărătoare de picioare (pe spatele apărătorii de picioare) |
| 2 | Fermoar frontal pentru apărătoare de picioare | 9 | Fermoar buzunar depozitare |
| 3 | Fante pentru hamuri (interior) | 10 | Curea inferioară apărătoare de picioare (pe spatele apărătorii de picioare) |
| 4 | Deschizătură pentru cataramă | 11 | Mănuși |
| 5 | Fermoar capăt picioare (pe spatele apărătorii de picioare) | 12 | Curea pentru mânuși |
| 6 | Șnur de reglare (buzunar interior) | 13 | Buclă mânuși |
| 7 | Buzunar pentru șnur | 14 | Geantă de depozitare |

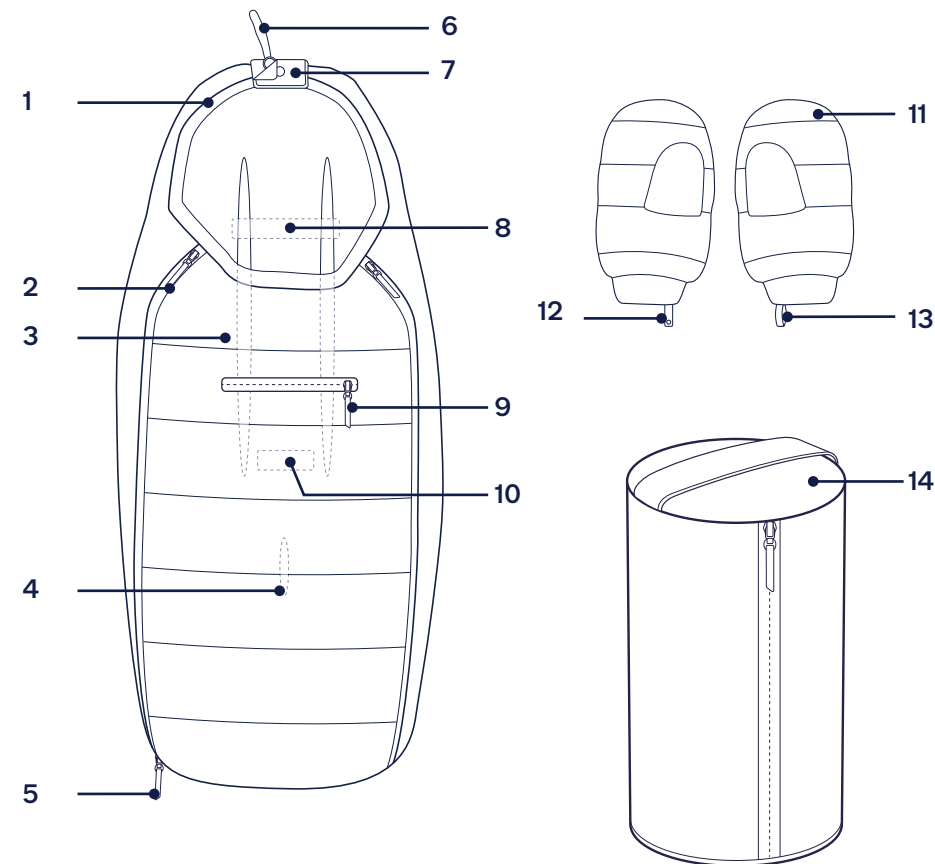

NUNA și toate siglele asociate sunt mărci comerciale.

ΣΗΜΑΝΤΙΚΟ! ΔΙΑΒΑΣΤΕ ΠΡΟΣΕΚΤΙΚΑ ΚΑΙ ΦΥΛΑΞΕ ΓΙΑ ΜΕΛΛΟΝΤΙΚΗ ΑΝΑΦΟΡΑ

Πληροφορίες προϊόντος

Αριθμός μοντέλου: _____

Ημερομηνία κατασκευής: _____

Καταχώριση προϊόντος (μόνο για προϊόντα που διατίθενται στις ΗΠΑ)

Συμπληρώστε τις παραπάνω πληροφορίες. Ο αριθμός μοντέλου και η ημερομηνία κατασκευής αναγράφονται στην ετικέτα του προϊόντος. Συμπληρώστε την προπληρωμένη κάρτα εγγραφής που επισυνάπτεται στο προϊόν και στείλτε την ταχυδρομικά σήμερα.

Για να καταχωρίσετε το προϊόν σας, επισκεφτείτε τη διεύθυνση:

www.nunababy.com

Κάντε κλικ στον σύνδεσμο "Εξοπλισμός" στην αρχική σελίδα.

Εγγύηση

Σχεδιάζουμε τα υψηλής ποιότητας προϊόντα μας με σκοπό να μπορούν να αναπτυχθούν μαζί με το παιδί σας και την οικογένειά σας. Επειδή προσφέρουμε υποστήριξη, τα προϊόντα μας καλύπτονται από μια προσαρμοσμένη εγγύηση ανά προϊόν, η οποία ξεκινά από την ημέρα αγοράς. Παρακαλείστε να έχετε διαθέσιμα την απόδειξη αγοράς, τον αριθμό μοντέλου και την ημερομηνία κατασκευής, όταν επικοινωνείτε μαζί μας.

Για πληροφορίες σχετικά με την εγγύηση, επισκεφτείτε τη διεύθυνση:

www.nunababy.com

Κάντε κλικ στον σύνδεσμο "Εγγύηση" στην αρχική σελίδα.

Επικοινωνία

Για τα ανταλλακτικά, επισκευές ή πρόσθετες ερωτήσεις εγγύησης, επικοινωνήστε με το τμήμα εξυπηρέτησης πελατών μας.

info@nunababy.com
www.nunababy.com

Συμβατότητα καροτσιού

Επισκεφθείτε την ιστοσελίδα nunababy.com για τις τελευταίες πληροφορίες σχετικά με τη συμβατότητα του καροτσιού με τον υπνόσακο.

⚠️ ΠΡΟΕΙΔΟΠΟΙΗΣΗ

Σε περίπτωση που δεν ακολουθήσετε αυτές τις προειδοποιήσεις και οδηγίες, αυτό μπορεί να έχει ως αποτέλεσμα σοβαρό τραυματισμό ή ακόμη και θάνατο.

Χρησιμοποιήστε **ΜΟΝΟ** σε συμβατό καρότσι Nuna.

Χρησιμοποιείτε **ΠΑΝΤΑ** τους ιμάντες ασφαλείας του καροτσιού κατά τη χρήση του υπνόσακου.

ΜΗΝ αφήνετε τον υπνόσακο να καλύπτει το πρόσωπο του παιδιού.

Διατηρείτε πάντα το κορδόνι σφιξίματος μέσα στην τσέπη.

Η ασφάλεια του παιδιού σας είναι δική σας ευθύνη. **ΠΟΤΕ**

μην αφήνετε το παιδί σας χωρίς επίβλεψη.

Αφαιρείτε **ΠΑΝΤΑ** τον υπνόσακο και τα γάντια προτού κλείσετε το καρότσι

ΜΗΝ χρησιμοποιείτε τον υπνόσακο και τα γάντια εάν έχουν υποστεί ζημιά ή έχουν σχιστεί.

Προετοιμασία προϊόντος & Χρήση προϊόντος

Τον Υπνόσακο

Για οδηγίες σχετικά με το καρότσι, ανατρέξτε στο εγχειρίδιο χρήσης του καροτσιού.

Για ευκολότερη συναρμολόγηση του υπνόσακου, αφαιρέστε πρώτα την προστατευτική μπάρα από το καρότσι και ξεκουμπώστε τους ιμάντες.

- 1 - Ξεκουμπώστε τον σάκο αποθήκευσης και βγάλτε τον υπνόσακο.
- 2 - Τοποθετήστε τον υπνόσακο στο κάθισμα του καροτσιού.
- 3 - Ξεκουμπώστε το μπροστινό φερμουάρ του υπνόσακου.
- 4 - Περάστε την πόρπη του καροτσιού μέσα από την υποδοχή πόρπης του υπνόσακου.
- 5 - Τραβήξτε τους ιμάντες ώμων και μέσης του καροτσιού μέσα από την υποδοχή ιμάντων του υπνόσακου.
- 6 - Οδηγήστε τον κάτω ιμάντα του υπνόσακου μέσα από υποδοχές ιμάντων ώμων στο ένθετο του καροτσιού και πίσω από το ένθετο. Ασφαλίστε με το velcro.
- 7 - Οδηγήστε τον επάνω ιμάντα του υπνόσακου μέσα από υποδοχές ιμάντων ώμων στο ένθετο του καροτσιού και πίσω από τους ιμάντες ώμων του καροτσιού. Ασφαλίστε με το velcro.
- 8 - Κουμπώστε το μπροστινό φερμουάρ του υπνόσακου.

Τοποθετήστε το παιδί στο καρότσι και ασφαλίστε το με τους ιμάντες του καροτσιού. Για οδηγίες ασφάλισης του παιδιού, ανατρέξτε στο εγχειρίδιο του καροτσιού.

- 9 - Ξεκουμπώστε το velcro στην τσέπη του κορδονιού για να αποκτήσετε πρόσβαση στο κορδόνι ρύθμισης.
- 10 - Σφίξτε ή χαλαρώστε το κορδόνι για να ρυθμίσετε το άνοιγμα.
- 11 - Τοποθετήστε ξανά το κορδόνι μέσα στην τσέπη μετά τη ρύθμιση και κλείστε το velcro.
- 12 - Εάν θέλετε, διπλώστε το επάνω πτερύγιο προς τα κάτω και ασφαλίστε το με τον μαγνήτη και στις δύο πλευρές για να εξασφαλίσετε περισσότερο αέρα για το παιδί.
- 13 - Εάν θέλετε, ξεκουμπώστε το φερμουάρ ποδιών του υπνόσακου για να εξασφαλίσετε περισσότερο αέρα για το παιδί.
- 14 - Ξεκουμπώστε τη θήκη αποθήκευσης για ευκολότερη αποθήκευση.
- 15 - Για να αποθηκεύσετε τον υπνόσακο όταν δεν τον χρησιμοποιείτε, τυλίξτε τον προς τα επάνω.
- 16 - Τοποθετήστε τον τυλιγμένο υπνόσακο μέσα στον σάκο αποθήκευσης.
- 17 - Κουμπώστε τον σάκο αποθήκευσης.

Γάντια

- 18 - Όταν χρειάζεται, χρησιμοποιήστε τους μαγνήτες στις άκρες των γαντιών για να στερεώσετε τα γάντια στη λαβή του καροτσιού.
- 19 - Για να αποθηκεύσετε τα γάντια μαζί, περάστε τον ιμάντα του ενός γαντιού μέσα από το βρόχο του άλλου γαντιού και κουμπώστε.

Τα γάντια μπορούν να τοποθετηθούν μέσα στον σάκο αποθήκευσης μαζί με τον υπνόσακο.

Καθαρισμός και συντήρηση

Για οδηγίες πλυσίματος και στεγνώματος, ανατρέξτε στην ετικέτα περιποίησης που είναι τοποθετημένη στο ύφασμα.

Είναι φυσιολογικό το ύφασμα να ξεθωριάζει από το ηλιακό φως και να παρουσιάζει φθορά μετά από μακρά περίοδο χρήσης, ακόμα και όταν χρησιμοποιείται κανονικά.

Κατάλογος εξαρτημάτων

Πριν από τη συναρμολόγηση βεβαιωθείτε ότι όλα τα εξαρτήματα είναι διαθέσιμα. Εάν λείπει οποιοδήποτε εξάρτημα, παρακαλούμε επικοινωνήστε με το κατάστημα λιανικής πώλησης. Δεν απαιτούνται εργαλεία για τη συναρμολόγηση.

- | | | | |
|---|--|----|--|
| 1 | τον υπνόσακο | 8 | Επάνω ιμάντας υπνόσακου (στο πίσω μέρος του υπνόσακου) |
| 2 | Μπροστινό φερμουάρ υπνόσακου | 9 | Φερμουάρ τσέπης αποθήκευσης |
| 3 | Υποδοχές ιμάντων (εσωτερικά) | 10 | Κάτω ιμάντας υπνόσακου (στο πίσω μέρος του υπνόσακου) |
| 4 | Υποδοχή για κούμπωμα | 11 | Γάντια |
| 5 | Φερμουάρ ποδιών (στο πίσω μέρος του υπνόσακου) | 12 | Ιμάντας γαντιών |
| 6 | Κορδόνι ρύθμισης (εσωτερική τσέπη) | 13 | Βρόχος γαντιών |
| 7 | Τσέπη κορδονιού | 14 | Σάκος αποθήκευσης |

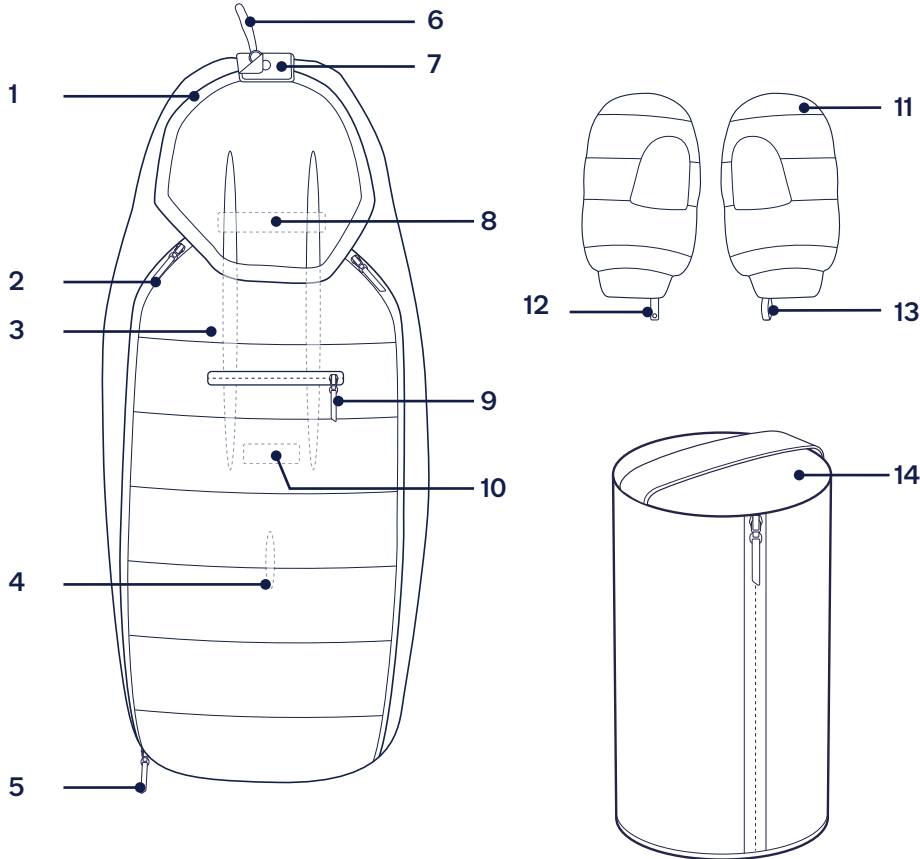

Το λογότυπο NUNA και όλα τα σχετιζόμενα λογότυπα είναι εμπορικά σήματα.

ÖNEMLİ! DİKKATLE OKUYUN VE İLERİDE BAŞVURMAK ÜZERE SAKLAYIN

Ürün Bilgisi

Model Numarası: _____

Üretim Tarihi: _____

Ürün Kaydı (yalnız ABD'de satın alınan ürünler için geçerlidir)

Lütfen yukarıdaki bilgileri doldurun. Model numarası ve üretim tarihi üründeki etikette bulunur. Ürüne takılı ön ödemeli kayıt posta kartını doldurun ve hemen postaya verin.

Ürününüzü kaydettirmek için lütfen şu adrese gidin:
www.nunababy.com
Ana sayfadaki "Donanımı Kaydet" linkine tıklayın.

Garanti

Yüksek kaliteli ürünlerimizi, hem çocuğunuzla hem de ailenizle birlikte büyüebilmeleri için bilerek tasarladık. Ürününüzün yanında olduğumuzdan, donanımımız satın alındığı günden itibaren ürün başına özel bir garanti kapsamındadır. Lütfen bizimle iletişime geçtiğinizde satın alma kanıtını, model numarasını ve üretim tarihini yanınızda bulundurun.

Garanti bilgileri için lütfen şu adrese gidin:
www.nunababy.com
Ana sayfadaki "Garanti" linkine tıklayın.

İletişim

Yedek parça, servis veya ek garanti soruları için, lütfen müşteri hizmetleri departmanımızla iletişime geçin.

info@nunababy.com
www.nunababy.com

Bebek Arabası Uyumluluğu

Bebek arabasının ayak koruyucu ile uyumluluğu hakkındaki en güncel bilgiler için lütfen nunababy.com adresini ziyaret edin.

⚠ UYARI

Bu uyarılara ve talimatlara uyulmaması ciddi yaralanma veya ölümle sonuçlanabilir.

Ayak koruyucuyu SADECE uyumlu bir Nuna bebek arabasında kullanın.

Ayak koruyucu kullanırken **DAİMA** bebek arabası emniyet kemerini kullanın.

Ayak koruyucunun çocuğun yüzünü kapatmasına izin **VERMEYİN**.

Büzme ipini her zaman büzme ipi cebinin içinde tutun.

Bir çocuğun güvenliği sizin sorumluluğunuzdadır. **ASLA** çocuğunuzu gözetimsiz bırakmayın.

TR

Bebek arabasını katlamadan önce **DAİMA** ayak koruyucuyu ve eldivenleri çıkarın.

Hasar görmüş veya yırtılmışlarsa ayak koruyucuyu ve eldivenleri **KULLANMAYIN**.

Ürün Kurulumu & Ürün Kullanımı

Ayak koruyucuyu

Bebek arabası talimatları için lütfen bebek arabası kılavuzuna bakın.

Ayak koruyucunun daha kolay monte edilmesi için, önce koluğu bebek arabasından çıkarın ve kayış kemerini çözün.

- 1 - Saklama çantasının fermuarını açın ve ayak koruyucuyu çıkarın.
- 2 - Ayak koruyucuyu bebek arabasının koltuğuna yerleştirin.
- 3 - Ön ayak koruyucu fermuarını açın.
- 4 - Bebek arabası tokasını ayak koruyucu tokasının yuvasından çekin.
- 5 - Bebek arabası omuz ve bel kemeri kayışlarını ayak koruyucu kemerinin yuvalarından çekin.
- 6 - Alt ayak koruyucu kayışını bebek arabası ekindeki bel kemeri yuvalarından ve ekin arkasından geçirin. Kanca ve halka kapaması ile sabitleyin.
- 7 - Üst ayak koruyucu kayışını bebek arabası ekindeki omuz kayışı yuvalarından ve bebek arabası kemer kayışlarının arkasından geçirin. Kanca ve halka kapaması ile sabitleyin.

Çocuğu bebek arabasına yerleştirin ve bebek arabası kemerini çocuğun üzerinden sıkıca bağlayın. Kemer takma talimatları için bebek arabası kılavuzuna bakın.

- 8 - Ön ayak koruyucu fermuarını kapatın.
- 9 - Ayar ipine erişmek için büzme ipi cebindeki cırt cırtlı kapağı açın.
- 10 - Açıklığı ayarlamak için büzme ipini sıkın veya gevşetin.
- 11 - Ayarladıktan sonra büzme ipini büzme ipi cebine geri sokun ve cırt cırtlı kapamayı yeniden takın.
- 12 - İstenirse, üst kapağı aşağı katlayın ve çocuğa daha fazla hava sağlamak için her iki taraftaki mknatısla sabitleyin.
- 13 - İstenirse, çocuğa daha fazla hava sağlamak için ayak koruyucunun ayak ucu fermuarını açın.

- 14 - Hafif saklama için saklama cebinin fermuarını açın.
- 15 - Kullanılmadığında ayak koruyucuyu saklamak için rulo haline getirin.
- 16 - Rulo haline getirilmiş ayak koruyucuyu saklama çantasının içine koyun.
- 17 - Saklama torbasının ağzını kapatın.

Eldivenler

- 18 - Gerekğinde eldivenleri bebek arabası gidonuna sabitlemek için eldivenlerin ucundaki mknatısları kullanın.
- 19 - Eldivenleri birlikte saklamak için eldiven kayışını eldiven halkasından geçirin ve çıtçıtını takın.

Eldivenler, ayak manşetiyle birlikte saklama çantasına sıkıştırılabilir.

Temizlik ve Bakım

Yıkama ve kurutma talimatları için tekstil ürünlerine iliştirilmiş bakım etiketine bakın.

Kumaşın güneş ışığından dolayı renk değişmesi ve normal bir şekilde kullanıldığında bile, uzun süre kullanıldıktan sonra aşınması ve yıpranması normaldir.

Parça Listesi

Montajdan önce tüm parçaların mevcut olduğundan emin olun. Herhangi bir parça eksikse, lütfen yerel bayi ile iletişime geçin. Montaj için bir alet gerekmez.

- | | | | |
|---|---|----|---|
| 1 | Ayak koruyucuyu | 9 | Saklama Cebi Fermuarı |
| 2 | Ön Ayak Koruyucu Fermuarı | 10 | Alt Ayak Koruyucu Kayışı (ayak koruyucunun arkasında) |
| 3 | Kemer Yuvaları (iç) | 11 | Eldivenler |
| 4 | Tokalık Yuvası | 12 | Eldiven Kayışı |
| 5 | Ayak Ucu Fermuarı (ayak koruyucunun arkasında) | 13 | Eldiven Halkası |
| 6 | Ayar İpi (iç cep) | 14 | Saklama Çantası |
| 7 | İpli Cep | | |
| 8 | Üst Ayak Koruyucu Kayışı (ayak koruyucunun arkasında) | | |

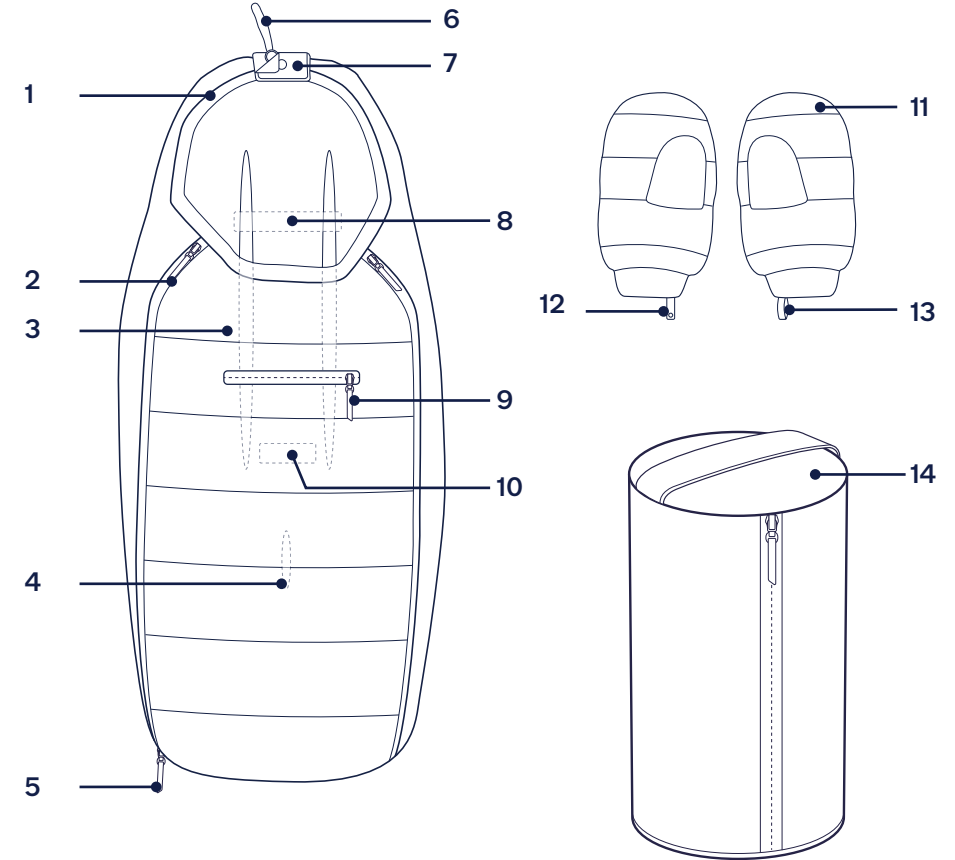

NUNA ve ilgili tüm logolar ticari markalardır.

FONTOS - OLVASSA EL FIGYELMESEN ÉS TARTSA MEG A KÉSŐBBIEKRE.

Termékinformáció

Modellszám: _____

Gyártás dátuma: _____

Termékregisztráció (csak az USA-ban vásárolt termékek esetében érvényes)

Kérjük tölts ki a fenti információkat. A modellszám és a gyártás dátuma a termék címkéjén található. Töltse ki az előre kitöltött regisztrációs levelezőlapot, amelyet a termékhez mellékeltek és küldje el ma.

A termék regisztrációjához látogasson el:

www.nunababy.com

A honlapon kattintson a „Felszerelés regisztrálása”-in.

Garancia

Úgy terveztük a magas minőségű termékeinket hogy együtt növekedjenek a gyerekével és családjával. Mivel mi ott állunk a termékünk mögött, a felszerelést személyre szabott garancia fedi, attól a naptól kezdve amikor megvásárolta. Kérjük tartsa készenlétben a vásárlási bizonylatot, modellszámot és gyártás dátumát amikor felveszi velünk a kapcsolatot.

A garanciára vonatkozó információkért kérjük látogasson el erre az oldalra:

www.nunababy.com

A honlapon kattintson a „Garancia” linken.

Kapcsolat

Cserealkatrészekért, szervízért vagy további, a garanciára vonatkozó kérdésekért kérjük vegye fel a kapcsolatot a vevőszolgálat szervízszolgálatával.

info@nunababy.com

www.nunababy.com

Babakocsi kompatibilitás

Kérjük, látogasson el a nunababy.com weboldalra a babakocsi és a lábszák kompatibilitásával kapcsolatos legfrissebb információkért.

⚠ FIGYELMEZTETÉSEK

A figyelmeztetések és útmutatások figyelmen kívül hagyása komoly sérülést vagy halált okozhat.

A lábszákot **CSAK** kompatibilis Nuna babakocsin használhatja.

A lábszák használatakor **MINDIG** használja a babakocsi biztonsági övét.

NE engedje, hogy a lábszárvédő eltakarja a gyermek arcát.

A zsinórt mindig tartsa a zsinórzsebben.

A gyerek biztonsága az Ön felelőssége. **SOHA** ne hagyja a gyermekét felügyelet nélkül.

MINDIG vegye le a lábszákot és az egyujjas kesztyűt, mielőtt összecukja a babakocsit.

NE használja a lábszákot és az egyujjas kesztyűt, ha azok sérültek vagy szakadtak.

Termék összeállítása & Termék használata

Lábszák

A babakocsival kapcsolatos utasításokat lásd a babakocsi kézikönyvében.

A lábszák könnyebb összeszerelése érdekében először vegye le a karfát a babakocsiról, és csatolja ki a hevedert.

- 1 - Nyissa ki a tárolótáskát, és vegye ki a lábszákot.
- 2 - Helyezze a lábszákot a babakocsi ülésére.
- 3 - Nyissa ki az első lábszák cipzárját.
- 4 - Húzza át a babakocsi csatját a lábtartó csatjának nyílásán.
- 5 - Húzza át a babakocsi váll- és derékhevederek hevedereit a lábtartó hevederek nyílásain.
- 6 - Vezesse át az alsó lábszárvédő pántot a babakocsi-betétben lévő derékheveder-réseken és a betét mögött. Rögzítse a kampós és hurkos zárással.
- 7 - Vezesse át a felső lábszárvédő pántot a babakocsi-betétben lévő vállheveder-réseken és a babakocsi hevederpántjai mögött. Rögzítse a kampós és hurkos zárással.

Helyezze a gyermeket a babakocsiba, és szorosan csatolja be a babakocsi hevederét a gyermekre. A hámzásra vonatkozó utasításokat lásd a babakocsi kézikönyvében.

- 8 - Cipzározza be az első lábszák cipzárját.
- 9 - Oldja ki a húzózsínór zseb horog és hurok zárását, hogy hozzáférjen a beállítási zsinórhoz.
- 10 - Húzza meg vagy lazítsa meg a húzózsínórt a nyílás beállításához.
- 11 - Állítás után dugja vissza a zsinórt a zsinórzsebbe, és rögzítse újra a hurkapántot.
- 12 - Ha szükséges, hajtsa le a felső szárnyat, és rögzítse a mágnessel mindkét oldalon, hogy a gyermek több levegőt kapjon.
- 13 - Ha szükséges, húzza ki a lábfej cipzárját, hogy a gyermek több levegőt kapjon.
- 14 - Nyissa ki a cipzárát a tárolózsebből a könnyű tároláshoz.

15 - A lábszák használaton kívüli tárolásához tekerje fel.

16 - Tegye a feltekert lábszákot a tárolózsákba.

17 - Zárja le a tárolótáskát.

Egyujjas kesztyűk

18 - Az egyujjas kesztyű végén található mágnesek segítségével szükség esetén rögzítse az egyujjas kesztyűt a babakocsi kormányához.

19 - Az egyujjas kesztyű együttes tárolásához vezesse át az egyujjas kesztyűpántot az egyujjas kesztyűhurokon, és rögzítse a pántot.

Az egyujjas kesztyűk a lábszárvédővel együtt a tárolótáskába cipzározhatók.

Tisztítás és karbantartás

Olvassa el a puha részekre helyezett karbantartási címkéket a mosási és szárítási utasításokért.

Normális, hogy a szövet elszíneződik a napsütéstől és hosszú idejű használat után használati nyomok látszódnak rajta, normál használat esetén is.

Алкатrészek listája

Győződjön meg, hogy minden alkatrész rendelkezésére áll, mielőtt nekilát az összeszerelésnek. Amennyiben valamelyik alkatrész hiányzik, kérjük vegye fel a kapcsolatot a helyi kereskedővel. Az összeszereléshez nincs szükség semmilyen szerszámmra.

- | | | | |
|---|---|----|---|
| 1 | Lábzsák | 8 | Felső lábzsák pánt (a lábzsák hátulján) |
| 2 | Elülső cipzáras lábzsák | 9 | Tároló zseb cipzárral |
| 3 | Hámhelyek (belül) | 10 | Alsó lábzsák pánt (a lábzsák hátulján) |
| 4 | Csatt rekesz | 11 | Egyujjas kesztyűk |
| 5 | Lábfej végi cipzár (a lábzsák hátulján) | 12 | Egyujjas kesztyű pánt |
| 6 | Beállító húzószinór (belső zseb) | 13 | Egyujjas kesztyű hurok |
| 7 | Zsinórzseb | 14 | Tárolótáska |

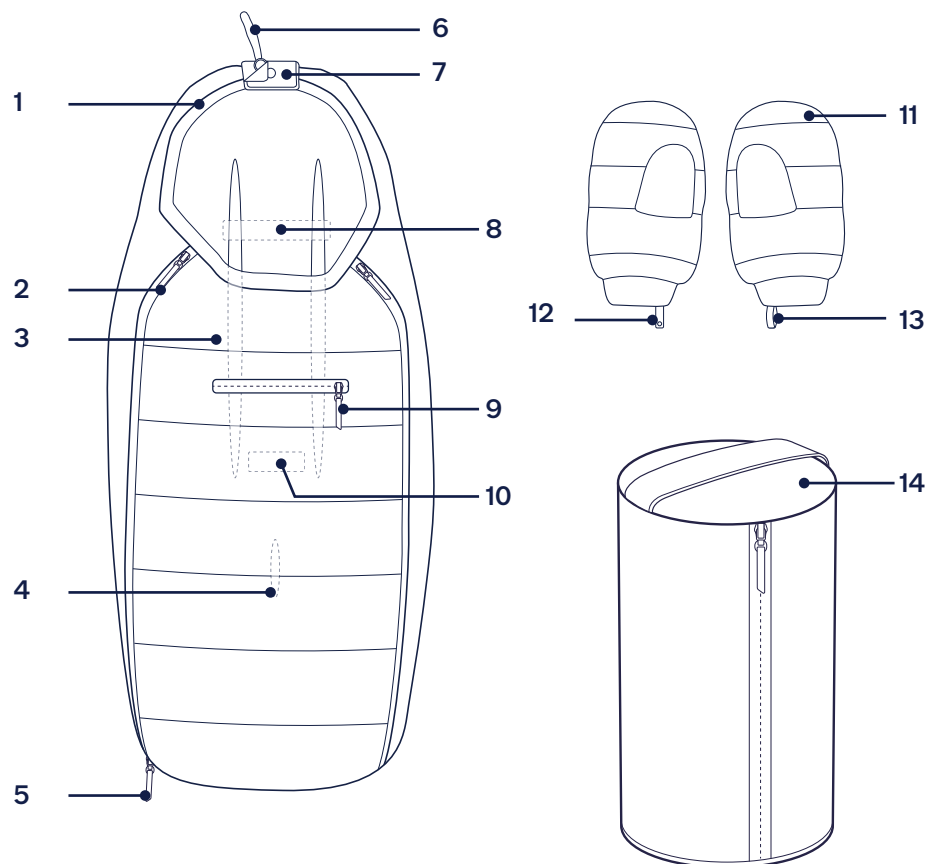

Nuna és minden hozzátartozó logó védjegy.

ВАЖНО - ПРОЧЕТЕТЕ ВНИМАТЕЛНО И ЗАПАЗЕТЕ ЗА БЪДЕЩИ СПРАВКИ

Информация за продукта

Номер на модела: _____

Дата на производство: _____

Регистрация на продукта (налична само за продукти, купени в САЩ)

Моля, попълнете информацията по-горе. Номерът на модела и датата на производство ще откриете на етикет, пришит към продукта.

За да регистрирате своя продукт, моля, посетете:
www.nunababy.com/register-gear

Гаранция

Проектираме целенасочено нашите висококачествени продукти, така че да растат както с Вашето дете, така и със семейството Ви. Заставаме зад продукта си и оборудването се покрива от персонализирана гаранция за всеки продукт, която започва да важи от датата на покупка. Когато се свързвате с нас, подгответе доказателство за покупка, номера на модела и датата на производство.

За гаранционна информация, моля, посетете:
www.nunababy.com
Цракнете върху връзката Warranty (Гаранция) в началната страница.

Контакти

За резервни части, обслужване или допълнителни въпроси, моля, свържете се с нашия отдел за обслужване на клиенти.

infousa@nunababy.com
www.nunababy.com
1.855.NUNA.USA

info@nunababy.com
www.nunababy.com

Съвместимост на количката

Моля, посетете nunababy.com за най-новата информация относно съвместимостта на количката с чувалчето за крака.

⚠ ПРЕДУП- РЕЖДЕНИЕ

Неспазването на тези предупреждения и на инструкциите може да доведе до сериозно нараняване или смърт.

Използвайте чувалчето за крака **САМО** на съвместима количка Nuna.

ВИНАГИ използвайте системата за обезопасяване на количката, когато използвате чувалчето за крака.

НЕ позволявайте на чувалчето за крака да покрива лицето на детето.

Винаги дръжте шнура в джоба за шнур.

Безопасността на детето е Ваша отговорност. **НИКОГА** не оставяйте детето си без надзор.

ВИНАГИ отстранявайте чувалчето за крака и ръкавиците преди да сгънете количката.

НЕ използвайте чувалчето за крака и ръкавиците, ако са повредени или разкъсани.

Инсталиране за продукта и употреба

Чувалче за крака на количката

За инструкции относно количката, моля, обърнете се към ръководството на количката.

За по-лесно поставяне на чувалчето за крака, първо отстранете предпазната греда от количката и разкопчайте обезопасителната система.

- 1 - Разкопчайте торбата за съхранение и извадете чувалчето за крака.
- 2 - Поставете чувалчето за крака на седалката на количката.
- 3 - Разкопчайте предния цип на чувалчето на крака.
- 4 - Прокарайте катарамата на количката през отвора за катарамата на чувалчето за крака.
- 5 - Прокарайте презрамките на раменете и кръста през отворите за колани на чувалчето за крака.
- 6 - Прокарайте долния колан на чувала за крачета през отворите за коланите на кръста във вложката на количката и зад самата вложка. Закрепете с велкрото.
- 7 - Прокарайте горния колан на чувала за крачета през отворите за колани на раменете във вложката на количката и зад коланите на обезопасителната система на количката. Закрепете с велкрото.

Поставете детето в количката и закопчайте обезопасителната система на количката плътно върху детето. Вижте устройството на количката относно инструкции за обезопасителната система.

- 8 - Закопчайте предния цип на чувалчето на крака.
- 9 - Разкопчайте велкрото на джоба с връзката, за да получите достъп до регулиращия шнур.
- 10 - Затегнете или разхлабете шнура, за да регулирате отварянето.
- 11 - Вкарайте шнура обратно в джоба за шнур след регулиране и залепете обратно велкрото.
- 12 - Ако желаете, сгънете горния капак надолу и го закрепете с магнита от двете страни, за да осигурите повече въздух на детето.
- 13 - Ако желаете, разкопчайте ципа в долния край на чувалчето за крака, за да осигурите повече въздух на детето.
- 14 - Разкопчайте джоба за багаж за съхранение на леки предмети.
- 15 - За да приберете чувалчето за крака, когато не го използвате, навийте го на руло.
- 16 - Поставете чувалчето за крака в торбата за съхранение.
- 17 - Закопчайте ципа на торбата за съхранение.

Ръкавици

- 18 - Използвайте магнитите в края на ръкавиците, за да закрепите ръкавиците към дръжката на количката, когато е необходимо.
- 19 - За да приберете ръкавиците заедно, прокарайте шнура на ръкавиците през халката на ръкавицата и прикрепете закопчалката.

Ръкавиците могат да бъдат прибрани в торбата за съхранение заедно с чувалчето за крака.

Почистване и поддръжка

За инструкции относно пране и сушене, обърнете внимание на етикета за поддръжка, прикрепен към текстилните части.

Нормално е за текстил да се оцвети от слънцето и да се износи след продължителна употреба, дори когато се използва нормално.

Списък на частите

Уверете се, че всички части са налични преди монтаж. Ако липсва дадена част, моля, свържете се с местен търговец. Монтажът не изисква инструменти.

- | | | | |
|---|--|----|--|
| 1 | Чувалче за крака | 8 | Горен колан на чувалчето за крака (на гърба на чувалчето за крака) |
| 2 | Преден цип на чувалчето за крака | 9 | Цип на джоба за багаж |
| 3 | Отвори на системата за обезопасяване | 10 | Долен колан на чувалчето за крака (на гърба на чувалчето за крака) |
| 4 | Отвор за катарамата | 11 | Ръкавици |
| 5 | Цип при краката (на гърба на чувалчето за крака) | 12 | Каишка на ръкавицата |
| 6 | Шнур за регулиране (вътрешен джоб) | 13 | Халка на ръкавицата |
| 7 | Джоб за шнур | 14 | Торба за съхранение |

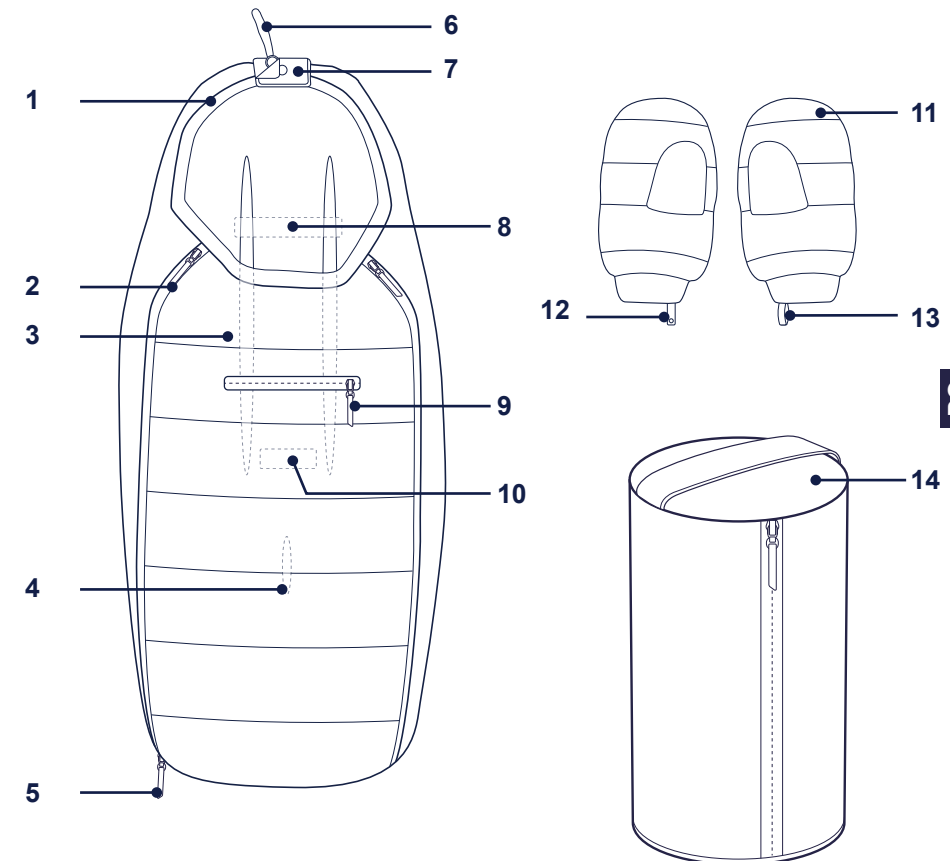

NUNA и всички свързани лога са търговски марки.

هام يرجى قراءة التعليمات بعناية والاحتفاظ بها للرجوع إليها مستقبلاً.

معلومات المنتج

رقم الطراز:

تاريخ التصنيع:

تسجيل المنتج (يتوفر هذا الخيار للمنتجات التي تُشترى في الولايات المتحدة فقط).

يرجى كتابة المعلومات الواردة أعلاه، ويوجد رقم الطراز وتاريخ التصنيع في ملصق موضوع على المنتج. املا بطاقة التسجيل بريدية المدفوعة مسبقاً المرفقة بالمنتج وأرسلها بالبريد اليوم.

لتسجيل المنتج يرجى زيارة الموقع الإلكتروني التالي:
www.nunababy.com

انقر فوق رابط "تسجيل الجهاز" في الصفحة الرئيسية.

الضمان

لقد صممتنا عن قصد منتجاتنا بأن تكون عالية الجودة بحيث يمكن أن تتعايش مع طفلك وعائلتك، ونظرًا لأننا ندعم منتجاتنا فإنها مغطاة بضمان مخصص لكل منها بداية من اليوم الذي تم شراؤه فيه؛ لذا يرجى أن يكون لديك إثبات الشراء ورقم الطراز وتاريخ التصنيع عند الاتصال بنا.

لمزيد من المعلومات عن الضمان يرجى زيارة الموقع:
www.nunababy.com

انقر فوق رابط "الضمان" في الصفحة الرئيسية.

جهات الاتصال

للحصول على الاستفسارات المتعلقة بقطع الغيار أو الخدمة أو استفسارات الضمان الإضافية يرجى الاتصال بمركز خدمة العملاء.

info@nunababy.com
www.nunababy.com

تسجيل المنتج (يتوفر هذا الخيار للمنتجات التي تُشترى في الولايات المتحدة فقط).

يرجى زيارة موقع nunababy.com للاطلاع على أحدث المعلومات عن توافق العربة مع حقيبة تدفئة الطفل.

⚠ تحذير

قد يؤدي عدم مراعاة هذه التحذيرات والتعليمات إلى وقوع إصابات بالغة أو الوفاة.

لا تستخدم حقيبة تدفئة الطفل إلا في إحدى
عربات أطفال Nuna المتوافقة.

استخدم دائماً مجموعة أحزمة أمان العربة عند
استخدام حقيبة تدفئة الطفل.

لا تسمح بتغطية حقيبة تدفئة الطفل لوجه
الطفل.

أبق رباط الضبط داخل جيب رباط الضبط في
جميع الأوقات.

سلامة الطفل من مسؤوليتك، لا تترك طفلك
أبداً دون مراقبة.

احرص دائماً على إزالة حقيبة تدفئة الطفل

والقفازات قبل طي العربة.

لا تستخدم حقيبة تدفئة الطفل والقفازات إذا
كانت تالفة أو ممزقة.

استخدام المنتج & إعداد المنتج

حقيبة تدفئة الطفل

للاطلاع على تعليمات العربة، يرجى الرجوع إلى دليل العربة.

لتجميع حقيبة تدفئة الطفل بشكل أسهل، أزل أولاً مسند الذراعين من العربة
وفك إبزيم مجموعة الأحزمة.

١ - افتح سوستة حقيبة التخزين وأخرج حقيبة تدفئة الطفل.

٢ - ضع حقيبة تدفئة الطفل على مقعد العربة.

٣ - افتح السوستة الأمامية لحقيبة تدفئة الطفل.

٤ - اسحب إبزيم العربة عبر فتحة إبزيم حقيبة تدفئة الطفل.

٥ - اسحب أشرطة مجموعة أحزمة الكتف والخصر للعربة عبر فتحات
مجموعة أحزمة حقيبة تدفئة الطفل.

٦ - مرر الشريط السفلي لحقيبة تدفئة الطفل عبر فتحات مجموعة أحزمة
الخصر في بطانة العربة وخلف البطانة. أحكم تثبيته باستخدام شريط
خطاطيف وحلقات (فيلكرو).

٧ - مرر الشريط العلوي لحقيبة تدفئة الطفل عبر فتحات مجموعة أحزمة
الكتف في بطانة العربة وخلف أشرطة مجموعة أحزمة العربة. أحكم
تثبيته باستخدام شريط خطاطيف وحلقات (فيلكرو).

ضع الطفل في العربة، واربط مجموعة أحزمة العربة بإحكام فوق الطفل.
راجع دليل العربة للاطلاع على تعليمات ربط مجموعة الأحزمة.

٨ - أغلق السوستة الأمامية لحقيبة تدفئة الطفل.

٩ - افتح شريط الخطاطيف والحلقات (فيلكرو) في جيب رباط الضبط
للوصول إلى رباط الضبط.

١٠ - شد الرباط أو أرخه لضبط الفتحة.

١١ - دس الرباط مرة أخرى في جيب الرباط بعد الضبط، وأعد إغلاق شريط
الخطاطيف والحلقات (فيلكرو).

١٢ - إن شنت، فقم بطي اللسان العلوي لأسفل وأحكم تثبيته بمغناطيس على أي
جانب للسماح بتدفق مزيد من الهواء إلى الطفل.

١٣ - إن شنت، فافتح السوستة الطرفية للقدم في حقيبة تدفئة الطفل للسماح
بتدفق مزيد من الهواء إلى الطفل.

١٤ - افتح جيب التخزين لتخزين أغراض خفيفة الوزن.

١٥ - لتخزين حقيبة تدفئة الطفل عند عدم استخدامها، قم بطيها من خلال لفها
لأعلى.

١٦ - ضع حقيبة تدفئة الطفل الملفوفة داخل حقيبة التخزين.

١٧ - أغلق سوستة حقيبة التخزين.

القفازات

١٨ - استخدم المغاط في طرف القفازات لإحكام تثبيت القفازات في قضيب
قيادة العربة عند الحاجة.

١٩ - لتخزين القفازات معاً، مرر شريط القفازات عبر عروة القفازات وأغلق
الكبسة.

يمكن وضع القفازات داخل حقيبة التخزين مع حقيبة تدفئة الطفل.

التنظيف والصيانة

راجع الملصقات المرفقة الخاصة بالعناية بالأقمشة غير المعمرة للحصول على
إرشادات الغسيل والتجفيف.

من الطبيعي أن يتم تلويث الأقمشة نتيجة تعرضها لأشعة الشمس وإظهار
علامات البلى بعد فترة طويلة من الاستخدام حتى عند استخدامها بشكل

قائمة الأجزاء

تأكد من توفر جميع الأجزاء قبل التجميع. يرجى الاتصال بالموزع المحلي في حالة غياب أي جزء. لا داع لاستخدام أية أدوات للتجميع.

١	حقيبة تدفئة الطفل	٨	الشريط العلوي لحقيبة تدفئة الطفل (في الجانب الخلفي لحقيبة تدفئة الطفل)
٢	الزمام المنزلق الأمامي (السوستة الأمامية) لحقيبة تدفئة الطفل	٩	الزمام المنزلق (السوستة) لجيب التخزين
٣	فتحات مجموعة الأحزمة (داخلية)	١٠	الشريط السفلي لحقيبة تدفئة الطفل (في الجانب الخلفي لحقيبة تدفئة الطفل)
٤	فتحة الإبريم	١١	القفازات
٥	الزمام المنزلق الطرفي (السوستة الطرفية) للقدم (في الجانب الخلفي لحقيبة تدفئة الطفل)	١٢	شريط القفازات
٦	رباط الضبط (جيب داخلي)	١٣	عروة القفازات
٧	جيب رباط الضبط	١٤	حقيبة التخزين

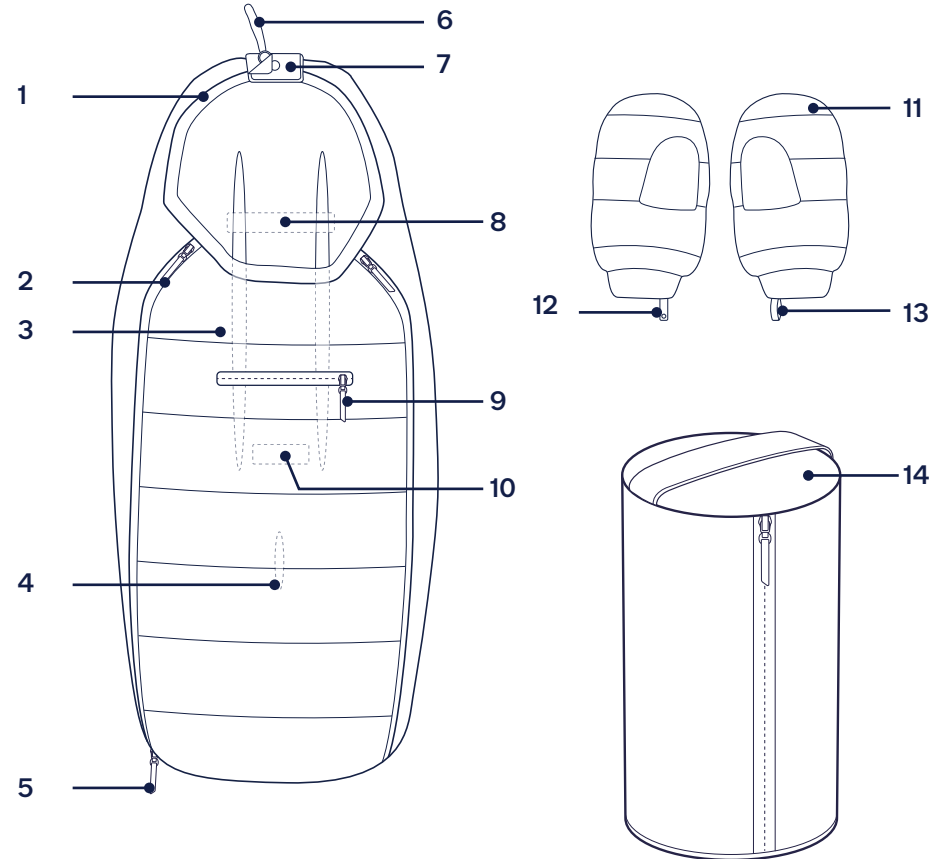

NUNA وجميع الشعارات ذات الصلة علامات تجارية

請妥善保存本說明書 以備不時之需!

使用產品前請仔細閱讀說明書，並妥善保存說明書以便日後參考。

產品資訊

產品名稱： _____

生產日期： _____

保固

NUNA設計高品質產品，以便可以與您和孩子一起成長。我們的產品自採購日起享有一定的保固，當您與我們聯繫時，請提供購買證明、產品型號和製造日期。

更詳細的保固資訊請參考www.nunababy.com

聯繫我們

對於更換零件、服務或其他保修問題，請聯繫我們的客戶服務部門

info@nunababy.com
www.nunababy.com

適用嬰兒車

該產品最新適用嬰兒車的資訊請參考官網
nunababy.com。



警告

請務必依照產品說明書和警告以
避免導致嚴重傷害甚至是死亡事
件發生。

腳套僅能使用在適用的NUNA嬰
兒車。

使用腳套時，請務必使用安全帶

切勿讓腳套蓋住孩子的臉。

請務必將調節繩放置在調節繩口
袋內。

孩子的安全是您的責任，請勿讓
孩子無人看顧。

收合嬰兒車前，請務必移除腳套
和手套。

如腳套和手套有任何損壞或撕
裂，請勿使用該產品。

產品安裝和使用

腳套

嬰兒車的組裝和使用，請參考嬰兒車說明書。
組裝腳套前，請先移除扶手和解除安全扣。

- 1- 打開收納袋，取出腳套。
- 2- 請放置腳套於嬰兒車座墊上。
- 3- 打開前腳套拉鍊。
- 4- 將嬰兒車的安全扣從腳套的對應孔拉出。
- 5- 將嬰兒車的肩部和腰部的安全帶從安全帶孔拉出
- 6- 將腳套下固定條穿過嬰兒車座墊上的腰部安全帶孔至後方，並用固定條的黏扣帶固定。
- 7- 將腳套上固定條穿過嬰兒車座墊上的肩部安全帶孔至後方，並用固定條的黏扣帶固定。

將孩子放入嬰兒車中，並將嬰兒車安全帶緊緊地扣在孩子身上。有關安全帶說明，請參閱嬰兒車手冊。

- 8- 關起腳套前拉鍊。
- 9- 解開調節繩口袋，取得調節繩。
- 10- 可拉緊或者鬆開調節繩以調整腳套的開口。
- 11- 調節繩調整完畢後，請收回調節繩口袋內，並且將袋蓋用黏扣帶固定。
- 12- 如果有需要的話，可將腳套蓋上方往下折，並且用磁鐵固定兩側，可增加透氣。
- 13- 如果有需要的話，可將腳套底部拉鍊拉開，可增加透氣。
- 14- 拉開收納口袋可輕鬆存放物品。
- 15- 不使用腳套時，請捲起收納。
- 16- 將捲起的腳套放入收納袋中。
- 17- 關起收納袋。

手套

18- 如需要使用手套，可使用手套末端的磁鐵將手套固定到嬰兒車車把上。

19- 要將手套存放在一起，請將手套帶穿過手套環並安裝按扣。

手套可以和腳套一起放入收納袋中並且關起。

維護與保養

請參考手推車上洗滌標版內容的洗滌方式。

長期使用之後，在正常狀況下，座布可能產生褪色、磨損或撕裂。

產品組件及各部件名稱

組裝前請確認所有部件已經齊全，如有遺漏，請與銷售商聯繫。
本產品無需工具進行組裝。

- | | |
|----------------|-------------------|
| 1 腳套 | 8 腳套上固定條（位於腳套背面） |
| 2 前腳套拉鍊 | 9 收納口袋拉鍊 |
| 3 安全帶孔 | 10 腳套下固定條（位於腳套背面） |
| 4 扣具孔 | 11 手套 |
| 5 底部拉鍊（位於腳套背面） | 12 手套帶 |
| 6 調節繩（口袋內） | 13 手套環 |
| 7 調節繩口袋 | 14 收納袋 |

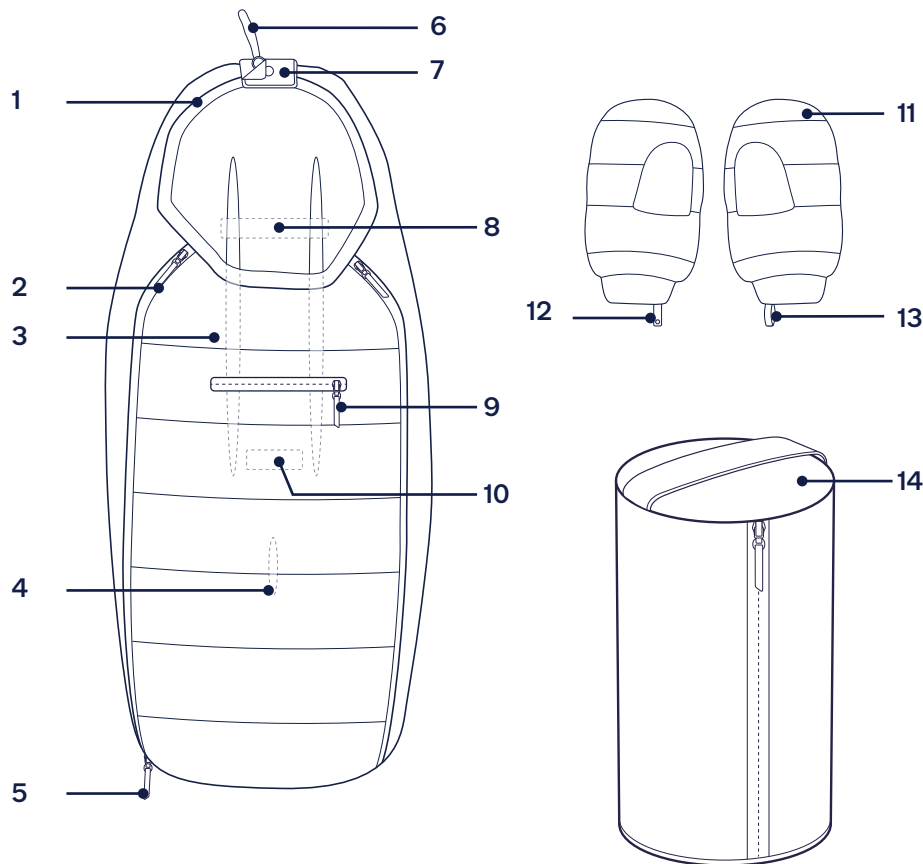

NUNA及所有相關徽標皆為商標

请妥善保存本说明书 以备不时之需!

使用产品前请仔细阅读说明书，并妥善
保存说明书以便日后参考。

产品资讯

产品名称：_____

生产日期：_____

保固

NUNA设计高品质产品，以便可以与您和孩子一起成长。我们的产品自采购日起享有一定的保固，当您与我们联系时，请提供购买证明、产品型号和制造日期。

更详细的保固信息请参考www.nunababy.com

联系我们

对于更换零件、服务或其他保修问题，请联系我们的客户服务部门

info@nunababy.com
www.nunababy.com

适用婴儿车

该产品最新适用婴儿车的信息请参考官网 nunababy.com

警告

请务必依照产品说明书和警告以避免导致严重伤害甚至是死亡事件发生。

脚套仅能使用在适用的NUNA婴儿车。

使用脚套时，请务必使用安全带。

切勿让脚套盖住孩子的脸。

请务必将调节绳放置在调节绳口袋内。

孩子的安全是您的责任，请勿让孩子无人看顾。

收合婴儿车前，请务必移除脚套和手套。

如脚套和手套有任何损坏或撕裂，请勿使用该产品。

产品安装和使用

脚套

婴儿车的组装和使用，请参考婴儿车说明书。

组装脚套前，请先移除扶手和解除安全扣

- 1- 打开收纳袋，取出脚套。
- 2- 请放置脚套于婴儿车座垫上。
- 3- 打开前脚套拉链。
- 4- 将婴儿车的安全扣从脚套的对应孔拉出。
- 5- 将婴儿车的肩部和腰部的安全带从安全带孔拉出。
- 6- 将脚套下固定条穿过婴儿车座垫上的腰部安全带孔至后方，并用固定条的黏扣带固定。
- 7- 将脚套上固定条穿过婴儿车座垫上的肩部安全带孔至后方，并用固定条的黏扣带固定。

将孩子放入婴儿车中，并将婴儿车安全带紧紧地扣在孩子身上。有关安全带说明，请参阅婴儿车手册。

- 8- 关起脚套前拉链。
- 9- 解开调节绳口袋，取得调节绳。
- 10- 可拉紧或者松开调节绳以调整脚套的开口。
- 11- 调节绳调整完毕后，请收回调节绳口袋内，并且将袋盖用黏扣带固定。
- 12- 如果有需要的话，可将脚套盖上方往下折，并且用磁铁固定两侧，可增加透气。
- 13- 如果有需要的话，可将脚套底部拉链拉开，可增加透气。
- 14- 拉开收纳口袋可轻松存放物品。
- 15- 不使用脚套时，请卷起收纳。
- 16- 将卷起的脚套放入收纳袋中。
- 17- 关起收纳袋。

手套

18- 如需要使用手套，可使用手套末端的磁铁将手套固定到婴儿车车把上。

19- 要将手套存放在一起，请将手套带穿过手套环并安装按扣。

手套可以和脚套一起放入收纳袋中并且关起。

维护与保养

请参考手推车上洗涤标版内容的洗涤方式。

长期使用之后，在正常状况下，座布可能产生褪色、磨损或撕裂。

产品组件及各部件名称

组装前请确认所有部件已经齐全,如有遗漏,请与销售商联系。本产品无需工具进行组装。

- | | |
|--------------|--------------------|
| 1 脚套 | 8 脚套上固定条 (位于脚套背面) |
| 2 前脚套拉链 | 9 收纳口袋拉链 |
| 3 安全带孔 | 10 脚套下固定条 (位于脚套背面) |
| 4 扣具孔 | 11 手套 |
| 5 底部拉链 (口袋内) | 12 手套带 |
| 6 调节绳 (口袋内) | 13 手套环 |
| 7 调节绳口袋 | 14 收纳袋 |

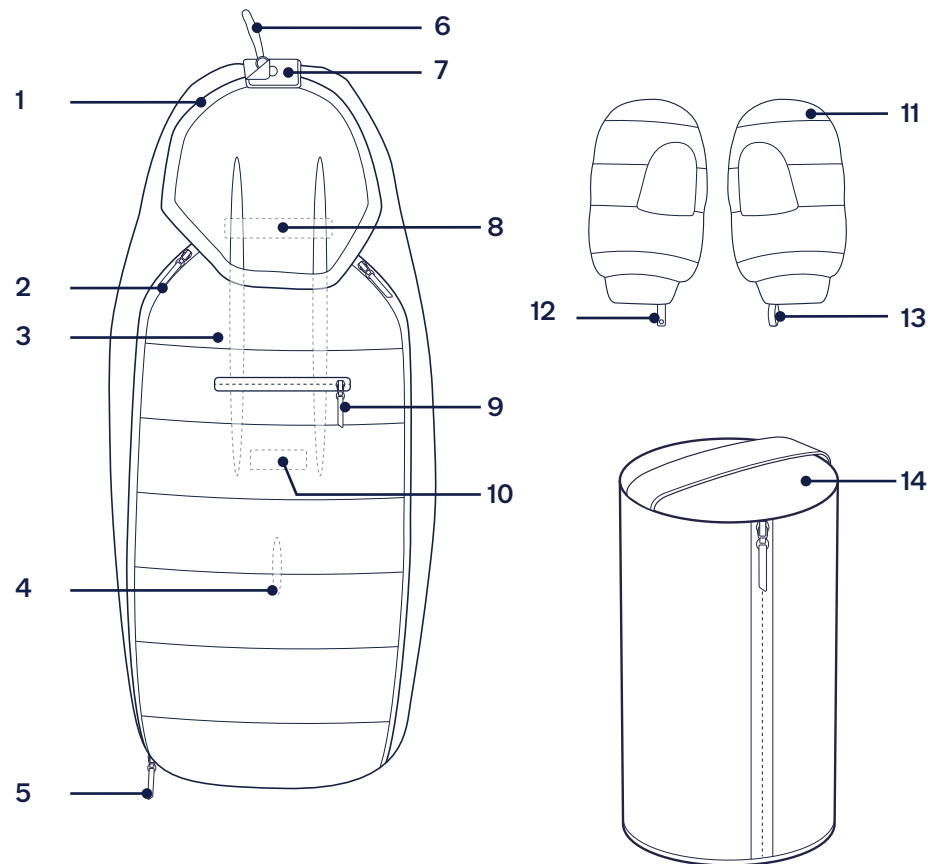

NUNA及所有相关徽标皆为商标

IM-000636J



Nuna Baby Essentials, Inc.

70 Thousand Oaks Blvd. | Morgantown, PA 19543

1.855.NUNA.USA | nunababy.com

In the EU

Bright Children's Products GmbH | Barthstr. 4 | 80339 Munich | Germany

In the UK

Allison Baby UK Ltd, | Venture Point, Towers Business Park Rugeley, |
Staffordshire, WS15 1UZ