

mixx™ next carry cot

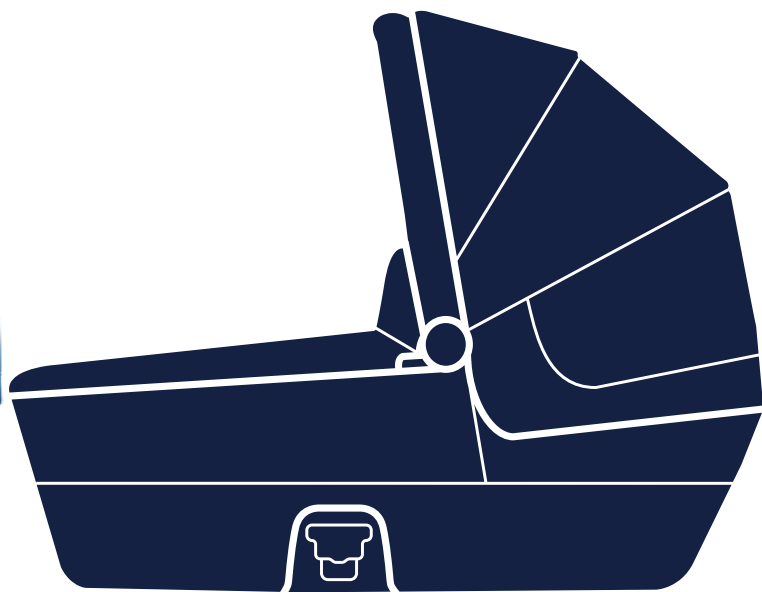

nuna®

**IMPORTANT -
READ CAREFULLY AND
KEEP FOR FUTURE REFERENCE.**

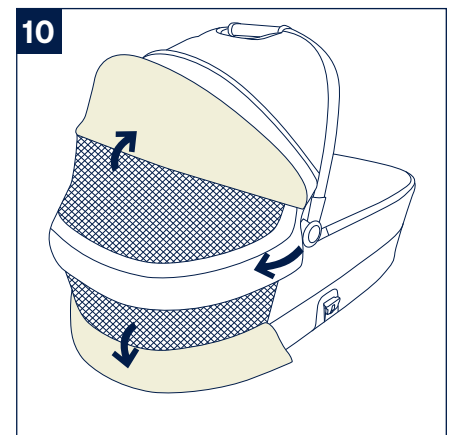
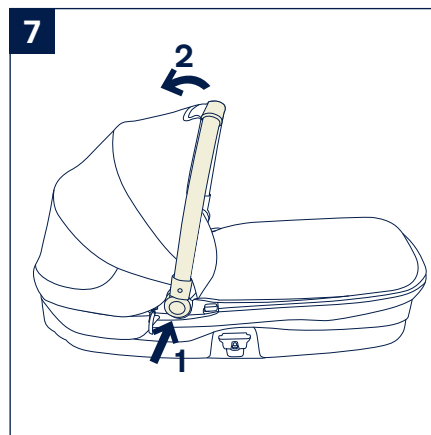
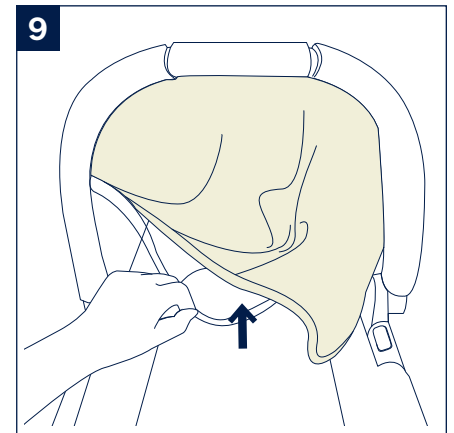
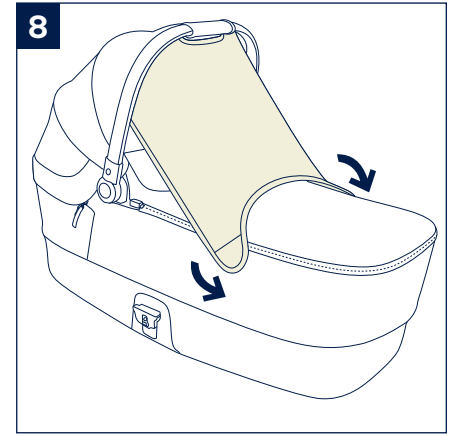
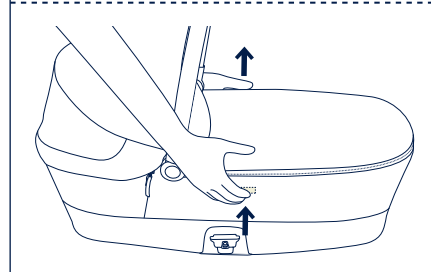
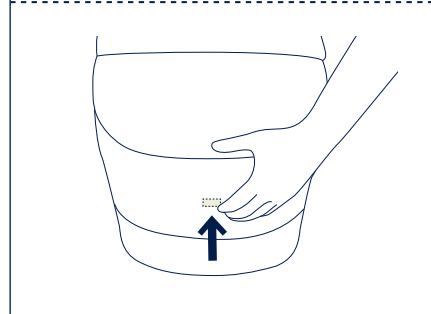
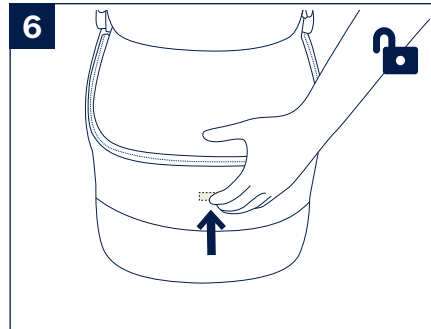
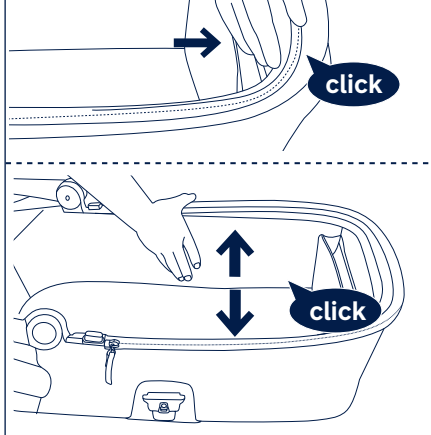
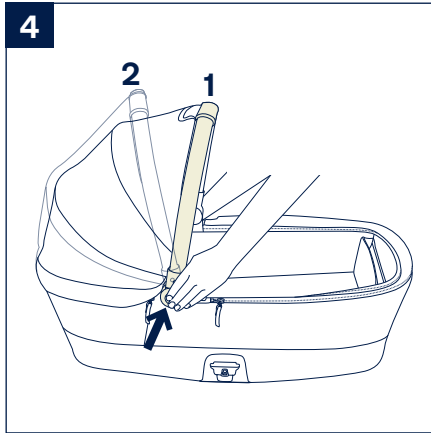
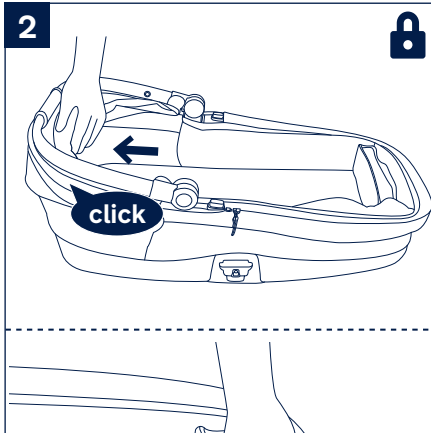
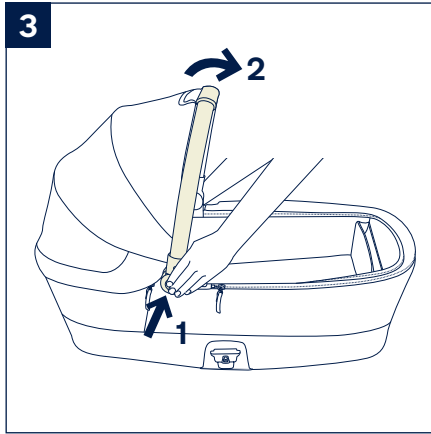
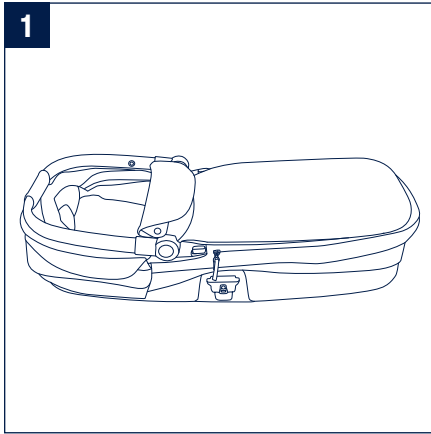

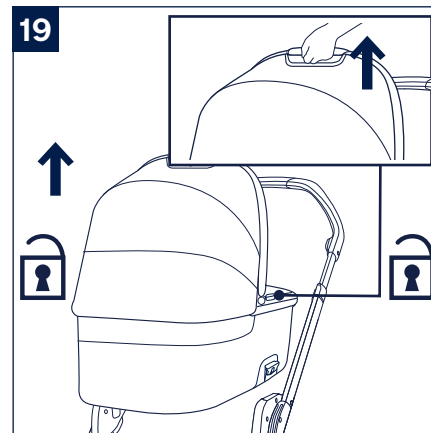
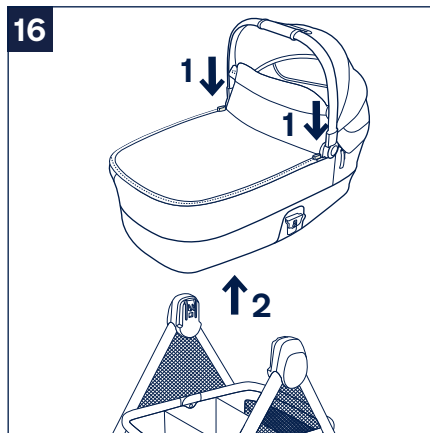
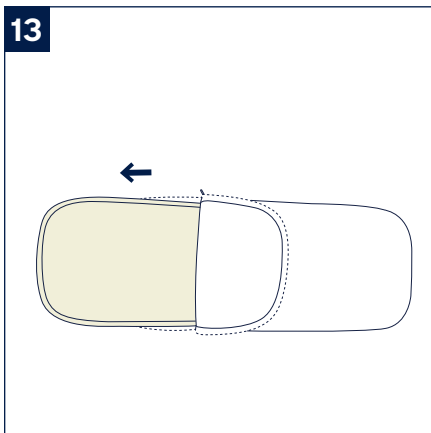
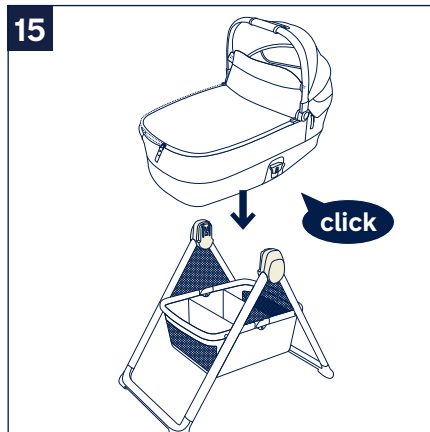
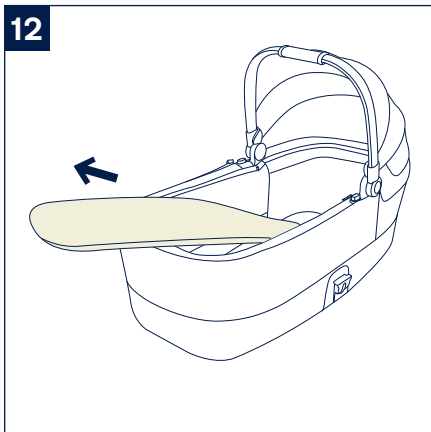
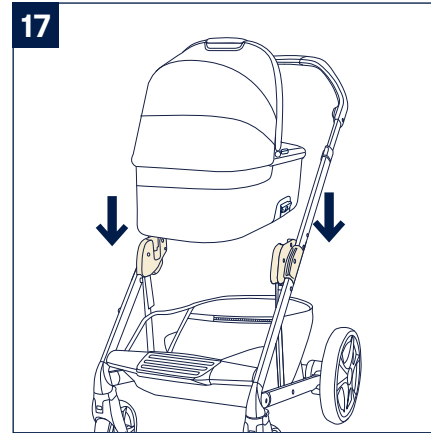
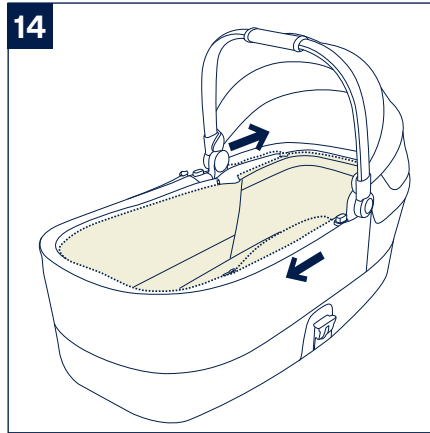
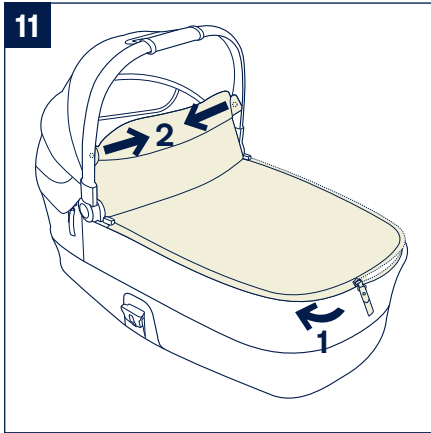

Designed
around your life



Contents	
Product Information	3
Warranty	
Contact	
Child Usage Requirements	3
Warnings	3
Product Set Up	6
Product Use	6
Cleaning and Maintenance	6
Parts List	7
Français (FR)	8
Deutsch (DE)	13
Nederlands (NL)	18
Italiano (IT)	23
Español (ES)	28
Português (PT)	33
Polski (PL)	38
Česky (CZ)	43
Slovenčina (SK)	48
Hrvatski (HR)	53
Slovenščina (SL)	58
Русский (RU)	63
Norsk (NO)	68
Svenska (SV)	73
Suomi (FI)	78
Dansk (DK)	83
Română (RO)	88
Ελληνικά (EL)	93
Türkçe (TR)	99
Hungarian (HU)	104
Български (BG)	109
١١٦	
(AR) عربي	
한국어 (KO)	121
繁中	126
简中	131

Product Information

Model Number: _____

Manufactured Date: _____

Warranty

We have purposely designed our high-quality products so that they can grow with both your child and your family. Because we stand by our product, our gear is covered by a custom warranty per product, starting from the day it was purchased. Please have the proof of purchase, model number and manufactured date available when you contact us.

For warranty information please visit:

www.nunababy.com

Click the "Warranty" link on the homepage.

Contact

For replacement parts, service, or additional warranty questions, please contact our customer service department.

info@nunababy.com

www.nunababy.com

In the EU

Bright Children's Products GmbH
Barthstr. 4
80339 Munich
Germany
info@brightchildrensproducts.com

In the UK

Allison Baby UK Ltd,
Venture Point, Towers Business Park
Rugeley, Staffordshire, WS15 1UZ
info.uk@nunababy.eu

Child Usage Requirements

This carry cot is suitable for use with children who meet the following requirements:

Weight: Up to 9 kg

Height: Up to 68.5 cm

WARNING

Failure to follow these warnings and the instructions could result in serious injury or death.

Any damage caused by the use of accessories not supplied by Nuna will not be covered in terms of warranty.

A child's safety is your responsibility.

Be aware of the risk of open fire or other source of strong heat, such as electric bar fires, gas fires, etc., in the near vicinity of carry cot.

Before carrying or lifting, make sure that the handle is in the correct position of use.

Check that the attachment devices are correctly engaged before use.

Ensure that all the locking devices are engaged before use.

Keep small parts away from children as they pose a choking hazard.

Only use on a firm, horizontal level, flat and dry surface.

Overloading, incorrect folding, and the use of accessories e.g. child seats, bag hooks, rain covers, buggy boards, etc... other than those approved by Nuna may damage or make carry cot unsafe.

The carry cot is **NOT** to be used for long term sleeping.

The carry cot is not suitable for running or skating.

The carry cot is only suitable for a child who cannot sit up unaided, roll over and cannot push itself up on its hands and knees. Maximum weight of the child: 9kg. Maximum height of the child: 68.5cm.

The handle and the bottom should be inspected regularly for signs of damage and wear.

The head of the child in the carry cot should never be lower than the body.

To avoid any danger of suffocation, remove all plastic covers before using this item and destroy or keep away from babies and children.

To avoid injury ensure that your child is kept away when unfolding and folding the carry cot.

NEVER leave the child unattended.

DO NOT store the carry cot in a damp place. Always allow the fabric to dry naturally away from direct heat.

DO NOT carry additional children, goods, accessories in or on the carry cot except as permitted in this leaflet. They may cause the carry cot to become unstable.

DO NOT use or add any mattress other than the one supplied with the carry cot by Nuna.

DO NOT let the child play with the carry cot.

DO NOT use the carry cot if any part of the carry cot is broken, torn or missing.

DO NOT let other children play unattended near the carry cot and stand.

DO NOT place the carry cot near an open fire or other source of strong heat.

NEVER place the child with their head at the foot end of the carry cot.

NEVER leave a child in the carry cot when ascending or descending stairs or escalators, or when traveling on other forms of transport.

NEVER carry more than one child at a time in the carry cot. **USE** original Nuna parts and accessories only.

USE ONLY replacement parts supplied or approved by Nuna.

WARNING Any load attached to the handle or canopy affects the stability of the carry cot.

Be aware of the hazard of hitting the baby e.g. when putting on floor, going through the doors.

Do not leave anything in the carry cot that could present a danger of suffocation e.g. non-rigid toys, pillows...

Do not place the carry cot close to another product, which could present a danger of strangulation e.g. strings, blind/ curtain cords...

Overheating can endanger the life of your child! Take into account the ambient temperature and the child's clothing and ensure that the child is not too cold or too warm.

Ask a health professional for advice on safe sleeping.

The film protects the emblem during transport. Remove completely before first use. Dispose of removed film out of reach of children. (The emblem film is not standard for all models, some models may not have it. Please check your product when you purchase it.)

Product Set Up

- 1- Take the carry cot out. (1)
- 2- A "click" sound means the support mount is attached completely. (2)
- 3- Pull up the canopy as illustrated while pressing the buttons on both sides. (3)
- 4- Check to make sure the handle is secure before placing the child in the carry cot. (4)
 - ! Make sure that the handle is in the correct position of use before carrying or lifting. (4)-1
- 5- Attach the cover to the carry cot with zipper (5)-1, then attach snap buttons to the both sides of the handle (5)-2.
- 6- To fold the carry cot, release the support mounts (6) and fold the canopy while pressing the handle adjustment button (7).

Product Use

Canopy

- 1- To use the dream drape™, secure it to the two sides of carry cot with magnets. (8)
 - Store the dream drape™ under the canopy when not in use. (9)
- 2- Fold the rear panel of the canopy up, and the rear panel of the carry cot down for more ventilation. (10)

Soft Goods Removal

- 1- Detach the snap buttons and unzip the carry cot cover to remove it. (11)
- 2- Take out the mattress pad and remove the cover. (12)(13)
 - ! Mattress cover can easily be removed to wash.
- 3- To remove the carry cot lining. Unzip the zippers on the carry cot. (14)

Carry Cot Use on a Stand

For stand assembly and usage, please refer to the stand instructions.

The carry cot can be attached both ways on MIXX series stand.

- 1- To attach the carry cot, align the sides of the carry cot with the stand mounts. (15)
 - Place the carry cot directly down until it clicks into place.
 - A "click" sound means the carry cot is attached.
- 2- To remove the carry cot, squeeze the carry cot release buttons (16)-1 and lift up (16)-2.
 - ! Remove the carry cot before folding the stand.

Carry Cot Attachment on Stroller Frame

The carry cot can be attached in a rear-facing or forward-facing mode when on MIXX series stroller frame.

- 1- To attach carry cot to the stroller frame, align the sides of the carry cot with the seat mounts. (17)
 - Place the carry cot directly down until it clicks into place.
- 2- A "click" sound means the carry cot is attached completely. (18)

Carry Cot Removal

- 3- To remove carry cot, press the carry cot release buttons and lift up. (19)
 - ! Remove carry cot before folding stroller.

Rain Cover

To assemble the carry cot rain cover, place it over the carry cot, and attach the hook and loop fasteners on the front of rain cover. (20)

- ! **ALWAYS** check ventilation when the rain cover is on the product.
- ! **ALWAYS** check that the rain cover has been cleaned and dried before folding.

Cleaning and Maintenance

Clean the frame, plastic parts, and fabric with a damp cloth, but do not use abrasives or bleach. Do not use silicon lubricants as they will attract dirt and grime. Do not store the carry cot in a damp place.

To ensure long-lasting use, wipe this product off with a soft, absorbent cloth after using it in rainy weather and before storing away.

Refer to the care labels attached to the soft goods for washing and drying instructions.

It is normal for fabric to color from sunlight and to show wear and tear after a long period of use, even when used normally.

For reasons of safety, only use original Nuna parts.

Check regularly if everything functions properly. If any parts are torn, broken, or missing, stop using this product.

Parts List

Make sure all parts are available before assembly.
If any part is missing, please contact local retailer. No tools are required for assembly.

1	Canopy	5	Dream Drape™	9	Rain Cover
2	Handle	6	Carry Cot Cover	10	Storage Compartment (maximum load = 1.3 kg)
3	Handle Adjustment Button	7	Mattress Pad		
4	Carry Cot Release Button	8	Carry Cot Lining		

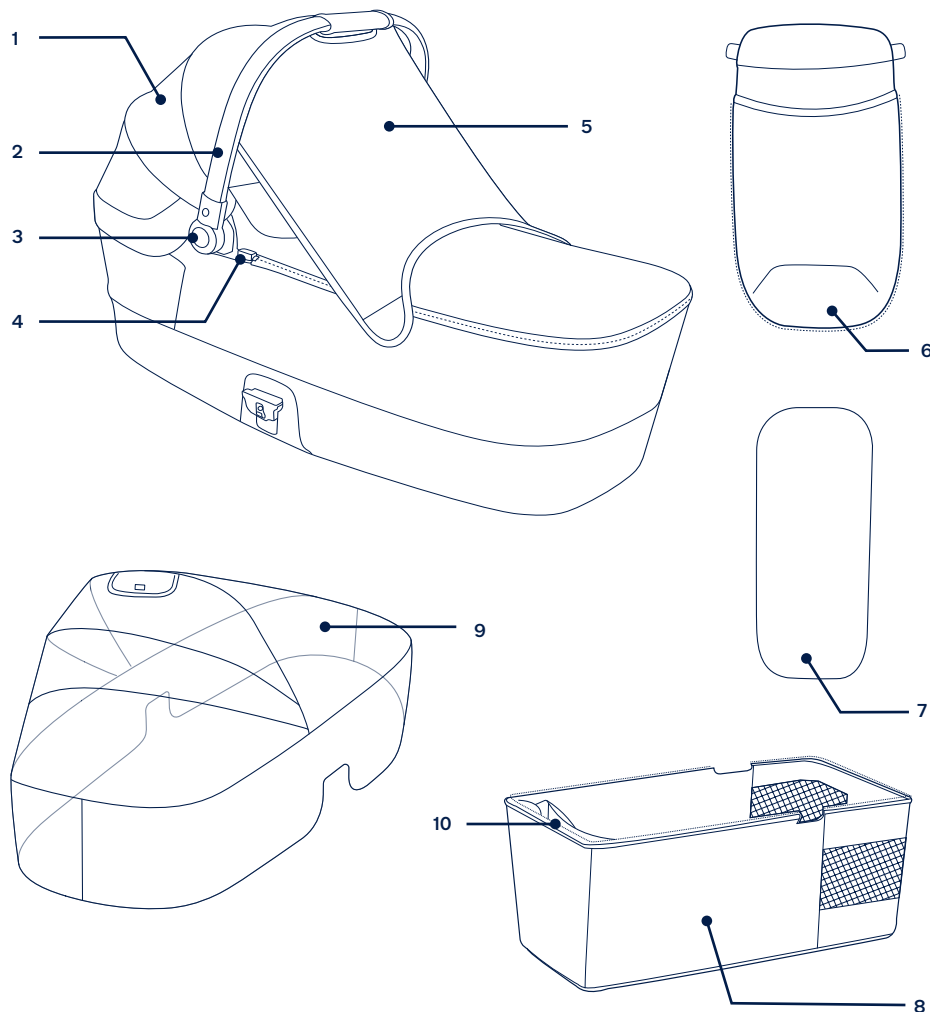

Nuna and all associated logos are trademarks.

IMPORTANT - LISEZ ATTENTIVEMENT ET CONSERVEZ CES INSTRUCTIONS POUR RÉFÉRENCE ULTÉRIEURE.

Informations sur le produit

Numéro de modèle : _____

Date de fabrication : _____

Garantie

Nous avons conçu spécialement nos produits de haute qualité afin qu'ils puissent accompagner le développement de votre enfant et de votre famille. Nous soutenons notre produit en couvrant notre matériel par une garantie personnalisée, commençant le jour de son achat. Ayez la preuve d'achat, le numéro de modèle et la date de fabrication à disposition lorsque vous nous contactez.

Pour des informations sur la garantie, veuillez visiter : www.nunababy.com
Cliquez sur le lien « Garantie » dans la page d'accueil.

Contact

Pour des informations sur les pièces de rechange, le service ou des questions supplémentaires sur la garantie, veuillez contacter notre service client.

info@nunababy.com
www.nunababy.com

Conditions d'utilisation avec un enfant

Cette nacelle convient aux enfants répondant aux exigences suivantes :

Poids : Jusqu'à 9 kg
Taille : Jusqu'à 68,5 cm

⚠ AVERTISSEMENT

Ne pas suivre ces avertissements et les instructions peut conduire à de sérieuses blessures ou à la mort.

Tout dommage causé par l'utilisation d'accessoires non fournis par Nuna ne seront pas couverts en termes de garantie.

La sécurité de votre enfant est votre responsabilité.

Soyez vigilants aux risques liés au feu ou à d'autres sources de chaleur, comme les incendies électriques, les gaz combustibles... situés à proximité de la nacelle.

Avant de transporter ou de soulever, assurez-vous que la ou les poignées sont dans la bonne position d'utilisation.

Assurez-vous que les attaches sont correctement enclenchées avant l'utilisation.

Assurez-vous que tous les verrous sont actionnés avant l'utilisation.

Gardez les petites pièces à l'écart des enfants car elles présentent des risques d'étouffement.

Utilisez uniquement sur une surface ferme, horizontale, plane et sèche.

Une surcharge, un pliage incorrect et l'utilisation d'accessoires tels que des sièges enfants, des crochets pour sacs, des housses de pluie, des marche-pieds, etc. autres que ceux approuvés par Nuna peuvent endommager ou compromettre la sécurité de la nacelle.

La nacelle ne doit **PAS** être utilisée pour le sommeil prolongé.

La nacelle ne convient pas pour faire du jogging ou des promenades en rollers.

La nacelle est uniquement adaptée aux enfants qui ne parviennent pas à s'asseoir, se retourner ou se dresser sur leurs mains et genoux sans assistance. Poids maximal de l'enfant : 9 kg. Taille maximale de l'enfant : 68,5 cm.

Les poignées et le revers doivent être inspectés régulièrement à la recherche de signes de dommages et d'usure.

La tête de l'enfant dans la nacelle ne doit jamais être plus basse que le corps.

Pour éviter tout risque de suffocation, retirez toutes les protections en plastique avant d'utiliser ce produit et détruisez-les ou bien conservez-les hors de portée des bébés et des enfants.

Pour éviter toute blessure, veillez à ce que votre enfant ne s'approche pas lorsque vous dépliez et repliez la nacelle.

NE LAISSEZ PAS votre enfant sans surveillance.

NE LAISSEZ PAS la nacelle dans un endroit humide. Laissez toujours sécher naturellement le tissu à l'écart des sources directes de chaleur.

NE TRANSPORTEZ PAS d'autres enfants, marchandises ou accessoires dans ou sur la nacelle, sauf dans les cas autorisés dans cette notice. Ils pourraient compromettre la stabilité de la nacelle.

N'UTILISEZ PAS et n'ajoutez pas d'autre matelas que celui fourni avec la nacelle de Nuna.

NE LAISSEZ PAS l'enfant jouer avec la nacelle.

N'UTILISEZ PAS la nacelle si des pièces sont cassées, abimées ou manquantes.

NE LAISSEZ PAS d'autre enfant jouer à proximité de la nacelle.

NE PLACEZ PAS la nacelle près d'un feu ouvert ou d'une autre source de chaleur intense.

NE PLACEZ JAMAIS l'enfant dans la nacelle avec sa tête tournée vers le pied de la nacelle.

NE LAISSEZ JAMAIS un enfant dans la nacelle lorsque vous montez ou descendez des escaliers ou des escalators, ou lorsque vous voyagez dans d'autres moyens de transport.

NE TRANSPORTEZ JAMAIS plus d'un enfant à la fois dans la nacelle. **UTILISEZ** uniquement les pièces et accessoires de Nuna.

UTILISEZ UNIQUEMENT des pièces de rechange fournies ou approuvées par Nuna.

AVERTISSEMENT Toute charge attachée sur la poignée ou le canopy affectera la stabilité de la nacelle.

Soyez toujours vigilant quant à la sécurité du bébé, par exemple lorsque vous le posez sur le sol ou lorsque vous passez une porte.

Ne laissez rien dans la nacelle qui pourrait créer un risque de suffocation, par exemple des jouets non rigides, des oreillers.

Ne placez pas la nacelle à proximité d'un autre produit qui pourrait créer un risque de strangulation, par exemple des cordes, des cordons de stores ou des rideaux...

La surchauffe peut mettre en danger la vie de votre enfant ! Vérifiez la température ambiante et des vêtements de l'enfant et veillez à ce qu'il n'ait ni trop froid ni trop chaud.

Demandez à un professionnel de la santé de vous conseiller sur comment faire pour dormir en toute sécurité.

Le film protège l'emblème pendant le transport. Retirez-le complètement avant la première utilisation. Jetez le film retiré hors de portée des enfants. (Le film de l'emblème n'est pas standard sur tous les modèles, certains peuvent ne pas en avoir. Veuillez vérifier votre produit lors de l'achat.)

Liste des pièces

Assurez-vous que toutes les pièces sont présentes avant l'assemblage.

Si une pièce est manquante, contactez votre revendeur local. Aucun outil n'est requis pour l'assemblage.

1	Canopy	4	Bouton de déverrouillage de la nacelle	8	Doublure de la nacelle
2	Poignée	5	Dream Drape™	9	Housse de pluie
3	Bouton d'ajustement de la poignée	6	Couverture de la nacelle	10	Compartment de rangement (charge maximale = 1,3 kg)
		7	Coussin de matelas		

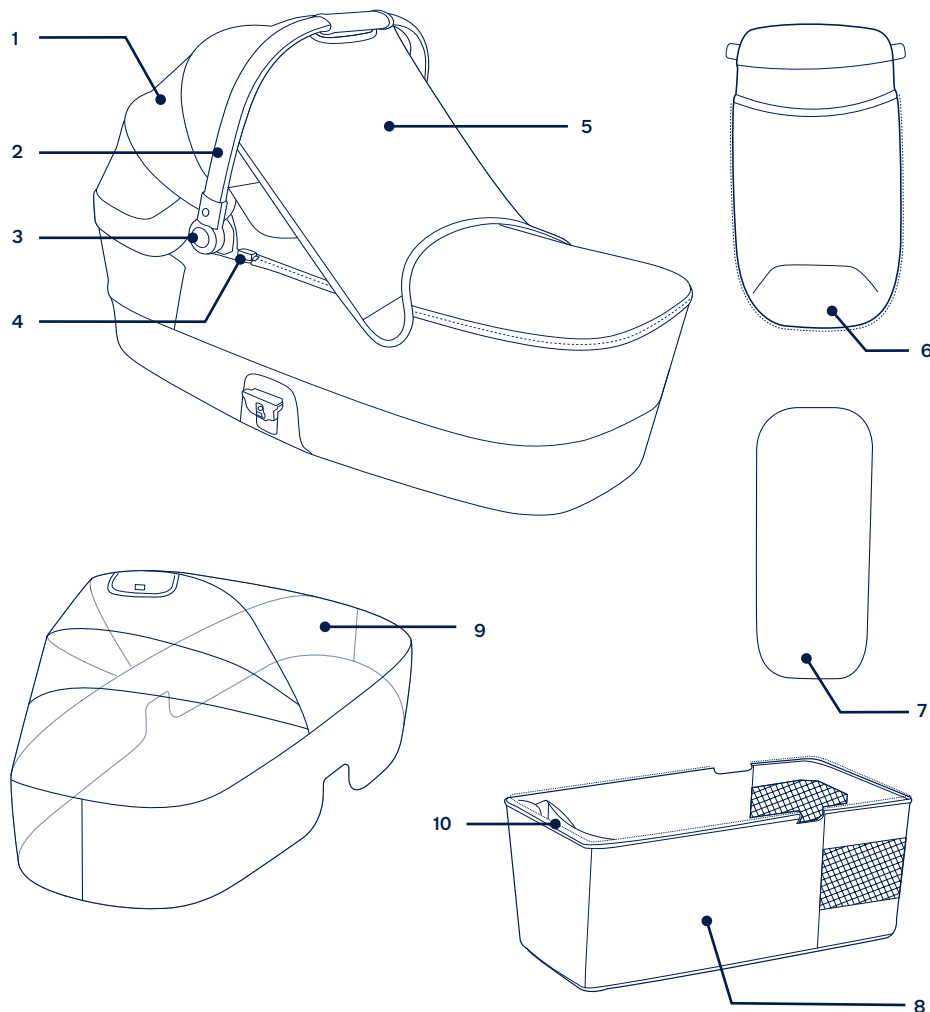

Installation de la nacelle

- 1- Sortez la nacelle. (1)
 - 2- Un « clic » signifie que le support est fixé correctement. (2)
 - 3- Tirez le canopy comme indiqué tout en appuyant sur les boutons des deux côtés. (3)
 - 4- Vérifiez que la poignée de transport est bien fixée avant de placer l'enfant dans la nacelle. (4)
- ! Assurez-vous que la poignée est dans la bonne position d'utilisation avant de porter ou de soulever la nacelle. (4)-1
- 5- Fixez la housse sur la nacelle avec la fermeture éclair (5)-1, puis fixez les supports aux extrémités de la poignée (5)-2.
 - 6- Pour plier la nacelle, déclipsez les supports aux extrémités (6) et repliez le canopy tout en appuyant sur le bouton de réglage de la poignée (7).

Utilisation de la nacelle

Canopy

- 1- Avant d'utiliser le dream drape™, fixez-le sur les deux côtés de la nacelle à l'aide des aimants. (8)
Rangez le dream drape™ sous le canopy lorsque vous ne l'utilisez pas. (9)
- 2- Repliez le panneau arrière du canopy vers le haut et le panneau arrière de la nacelle vers le bas pour une meilleure ventilation. (10)

Retrait des parties souples

- 1- Détachez les boutons à pression et ouvrez la fermeture éclair de la housse de la nacelle pour la retirer. (11)
- 2- Retirez le coussin de matelas et enlevez la housse. (12)(13)
! La couverture du matelas peut être retirée et lavée facilement.
- 3- Pour enlever le revêtement de la nacelle. Dézippez les fermetures éclair de la nacelle. (14)

Utilisation du couffin sur une poussette

Pour l'assemblage et l'utilisation du support, veuillez vous référer aux instructions du support.

La nacelle peut être fixée dans les deux sens sur le support de la série MXXX.

- 1- Pour attacher sur la nacelle, alignez les côtés de la nacelle sur les fixations du support. (15)
Placez la nacelle directement vers le bas jusqu'à ce que les verrous s'enclenchent.
Un « clic » signifie que la nacelle est fixée correctement.
- 2- Pour retirer la nacelle, appuyez sur les boutons de déverrouillage (16)-1 et soulevez (16)-2.
! Retirez la nacelle avant de plier le support.

Fixation de la nacelle sur le châssis d'une poussette

La nacelle peut être installée face aux parents ou face à la route sur le châssis de la poussette de la série MXXX.

- 1- Pour fixer la nacelle sur le châssis de la poussette, alignez les côtés de la nacelle avec les fixations du siège. (17)
Placez la nacelle directement vers le bas jusqu'à ce que les verrous s'enclenchent.
- 2- Un « clic » signifie que la nacelle est fixée correctement. (18)

Retirer la nacelle

- 3- Pour retirer la nacelle, appuyez sur les boutons de déverrouillage de la nacelle et soulevez-la. (19)

! Retirez la nacelle avant de plier la poussette.

Utilisation de l'habillage pluie

Pour assembler l'habillage pluie de la nacelle, placez-le sur la nacelle et fixez les 2 paires de crochets et de fixations à boucle sur l'avant de l'habillage pluie. (20)

! Vérifiez TOUJOURS qu'il y a une ventilation appropriée, surtout lorsqu'il fait chaud, lorsque l'habillage pluie est placé sur le produit.

! Vérifiez TOUJOURS que l'habillage pluie a été nettoyé et séché avant de le replier.

Nettoyage et maintenance

Nettoyez le cadre, les pièces en plastique et le tissu à l'aide d'un chiffon humide, mais n'utilisez pas d'abrasifs ou d'eau de Javel. N'utilisez pas de lubrifiants à base de silicone, car ils attirent la saleté et la crasse. Ne laissez pas la nacelle dans un endroit humide.

Pour garantir une longue durée d'utilisation, essayez ce produit avec un chiffon doux et absorbant après l'avoir utilisé par temps pluvieux et avant de le ranger.

Consultez l'étiquette d'entretien sur les pièces souples pour obtenir les instructions de lavage et de séchage.

La coloration du tissu exposé au soleil est normale, tout comme les signes d'usure et de déchirement après une longue période d'utilisation, même normale.

Pour des raisons de sécurité, n'utilisez que les pièces Nuna originales.

Vérifiez régulièrement si tout fonctionne correctement. Si des pièces sont déchirées, endommagées ou manquantes, arrêtez d'utiliser ce produit.

WICHTIG – BITTE SORGFÄLTIG LESEN UND FÜR SPÄTERES NACHLESEN UNBEDINGT AUFBEWAHREN

DE

Produktinformationen

Modellnummer: _____

Fertigungsdatum: _____

Garantie

Wir haben unsere hochwertigen Produkte so entwickelt, dass Sie mit Ihrem Kind und Ihrer Familie wachsen. Da wir uns durch unsere Produkte hervorheben, ist unser Sortiment je nach Produkt durch eine angepasste Garantie ab Kaufdatum abgedeckt. Bitte halten Sie bei Kontaktaufnahme mit uns Kaufbeleg, Modellnummer und Fertigungsdatum bereit.

Garantieinformationen finden Sie unter:

www.nunababy.com

Klicken Sie auf der Startseite auf den „Garantie“-Link.

Kontakt

Wenden Sie sich für Ersatzteile, Service und weitere Garantiefragen an unseren Kundendienst.

info@nunababy.com

www.nunababy.com

Anforderungen an die Nutzung mit Kind

Diese Babywanne eignet sich für Kinder, die folgende Anforderungen erfüllen:

Gewicht: Bis zu 9 kg

Körpergröße: Bis zu 68,5 cm

⚠️ WARNUNG

Nichtbeachtung dieser Warnhinweise und Anweisungen kann zu schweren oder sogar tödlichen Verletzungen führen.

Schäden, die durch den Einsatz von Zubehörteilen entstehen, die nicht von Nuna bereitgestellt wurden, sind von der Garantie ausgeschlossen.

Die Sicherheit Ihres Kindes liegt in Ihrer Verantwortung.

Halten Sie das Produkt fern von offenem Feuer und anderen Hitzequellen (z. B. eingeschaltete Elektro- oder Gasherde), insbesondere in der Nähe der Babywanne.

Bevor Sie das Produkt tragen oder heben, vergewissern Sie sich, dass der Griff fest eingerastet und in der richtigen Nutzungsposition ist.

Prüfen Sie vor der Benutzung, ob die Befestigungsvorrichtungen richtig eingerastet sind.

Stellen Sie vor der Benutzung sicher, dass alle Verriegelungen eingerastet sind.

Halten Sie Kleinteile von Kindern fern; es besteht Verschluckungsgefahr.

Verwenden Sie es nur auf einem festen, horizontalen, flachen und trockenen Untergrund.

Überlastung, unsachgemäßes Aufklappen sowie die Verwendung von nicht von Nuna zugelassenem Zubehör (z. B. Kindersitzen, Taschenhaken, Regenschutz, Buggyhalterungen) können die Babywanne beschädigen und Gefahren verursachen.

Die Babywanne ist nur für Kinder geeignet, die sich nicht selbstständig aufsetzen, drehen oder mit Händen und Knien abstützen können. Maximales Gewicht des Kindes: 9 kg

Prüfen Sie regelmäßig Griff und Unterseite auf Beschädigungen oder Abnutzungserscheinungen.

Achten Sie darauf, dass der Kopf des Kindes stets über dem Körper liegt und nicht abgesenkt wird.

Entfernen Sie vor jeder Benutzung sämtliche Kunststoffabdeckungen, um Erstickungsgefahr zu vermeiden. Bewahren Sie sie zerstört oder außer Reichweite von Kindern auf.

Sorgen Sie dafür, dass sich das Kind während des Zusammen- oder Auseinanderklappens der Babywanne nicht in der Nähe befindet, um Verletzungen zu vermeiden.

Lassen Sie das Kind **NICHT** unbeaufsichtigt.

Bewahren Sie die Babywanne **NICHT** an feuchten Orten auf. Lassen Sie die Textilien stets an der Luft trocknen und vermeiden Sie direkte Hitzeeinwirkung (z. B. Heizkörper, Sonne).

Transportieren Sie **KEINE** weiteren Kinder, Wagen oder Zubehör in oder auf der Babywanne, sofern dies in diesem Handbuch nicht ausdrücklich erlaubt ist. Andernfalls kann die Babywanne instabil werden.

Verwenden oder ergänzen Sie **KEINE** andere als die mit der Babywanne von Nuna bereitgestellte Matratze.

Lassen Sie das Kind **NICHT** mit der Babywanne spielen.

Verwenden Sie die Babywanne **NICHT**, wenn ein Teil der Babywanne defekt oder verschlissen ist bzw. fehlt.

DE

Stellen Sie die Babywanne **NICHT** in die Nähe von offenem Feuer oder anderen starken Hitzequellen.

Lassen Sie andere Kinder nicht unbeaufsichtigt in der Nähe der Babywanne und des Gestells spielen.

Legen Sie ein Kind **NIEMALS** mit dem Kopf zum Fußende in die Babywanne.

Transportieren Sie **NIEMALS** mehr als ein Kind auf einmal in der Babywanne. **VERWENDEN** Sie nur Originalteile und -zubehör von Nuna.

VERWENDEN SIE NUR von Nuna bereitgestellte oder genehmigte Ersatzteile.

WARNUNG Jede Belastung von Griff oder Verdeck beeinträchtigt die Stabilität der Babywanne.

Achten Sie darauf, das Baby nicht zu stoßen – z. B. beim Abstellen auf dem Boden oder beim Durchgehen durch Türen.

Bewahren Sie keine Gegenstände in der Babywanne auf, die Erstickungsgefahr bergen (z. B. weiche Spielzeuge, Kissen).

Platzieren Sie die Babywanne nicht in der Nähe eines anderen Gegenstands, der Strangulationsgefahr bergen könnte, z. B. Fäden, Schnüre, Kordeln von Vorhängen/Jalousien usw.

Eine Überhitzung kann das Leben Ihres Kindes gefährden! Berücksichtigen Sie die Umgebungstemperatur und die Kleidung des Kindes und stellen Sie sicher, dass das Kind nicht zu kalt oder zu warm ist.

Lassen Sie sich in Bezug auf sicheres Schlafen von einem Gesundheitsexperten beraten.

Die Folie schützt das Emblem während des Transports. Vor dem ersten Gebrauch vollständig entfernen. Entfernte Folie außerhalb der Reichweite von Kindern entsorgen. (Die Emblemfolie ist nicht bei allen Modellen Standard, einige Modelle haben sie möglicherweise nicht. Bitte überprüfen Sie Ihr Produkt beim Kauf.)

Teileliste

Überprüfen Sie vor der Montage, ob alle Teile vorhanden sind.

Falls etwas fehlen sollte, wenden Sie sich an Ihren Händler vor Ort. Für die Montage werden keine Werkzeuge benötigt.

1	Verdeck	5	Dream Drape™	9	Regenschutz
2	Griff	6	Babywannenbezug	10	Aufbewahrungsfach (maximale Last = 1,3 kg)
3	Griffeinstellknopf	7	Matratzenpolster		
4	Babywannen-Freigabeknopf	8	Opbergcompartment		

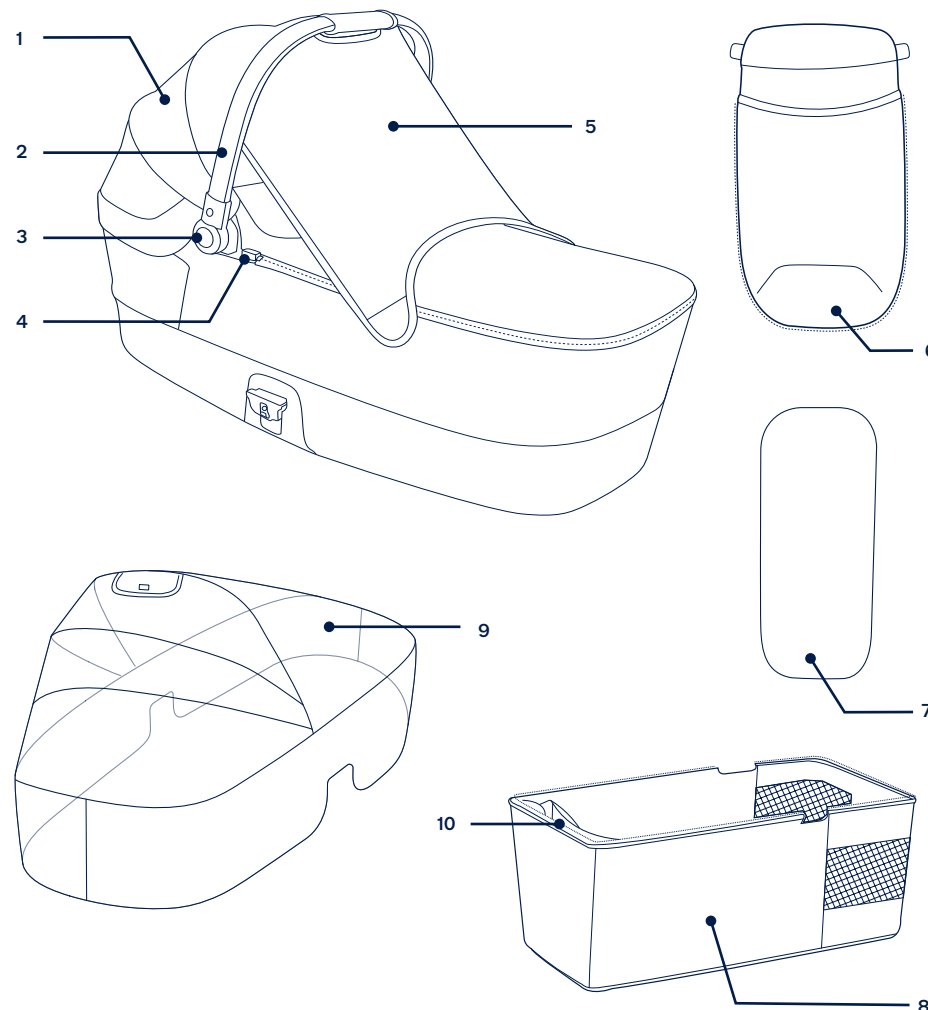

Babywanne vorbereiten

- 1- Nehmen Sie die Babywanne heraus. (1)
 - 2- Ein **Klickgeräusch** zeigt an, dass die Verriegelungen der Babywanne vollständig eingerastet sind. (2)
 - 3- Ziehen Sie das Verdeck wie abgebildet, während Sie die Knöpfe an beiden Seiten drücken. (3)
 - 4- Stellen Sie sicher, dass der Griff befestigt ist, bevor Sie das Kind in die Babywanne legen. (4)
- ! Achten Sie vor dem Tragen oder Anheben darauf, dass sich der Griff in der richtigen Nutzungsposition befindet. (4)-1
- 5- Bringen Sie den Bezug mit dem Reißverschluss an der Babywanne an (5)-1, befestigen Sie dann die Druckknöpfe an beiden Seiten des Griffs (5)-2.
 - 6- Klappen Sie die Babywanne zusammen, indem Sie die Verriegelungen lösen (6) und das Verdeck zusammenklappen, während Sie den Griffverstellknopf drücken (7).

Babywanne verwenden

Verdeck

- 1- Verwenden Sie das dream drape™, indem Sie es mit Magneten an den beiden Seiten der Babywanne befestigen. (8)
Verstauen Sie das dream drape™ bei Nichtbenutzung unter dem Verdeck. (9)
- 2- Klappen Sie die Rückwand des Verdecks nach oben und die Rückwand der Babywanne für eine bessere Belüftung nach unten. (10)

Textilteile entfernen

- 1- Öffnen Sie die Druckknöpfe und den Reißverschluss des Babywannebezugs, um ihn zu entfernen. (11)
- 2- Nehmen Sie das Matratzenpolster heraus und entfernen Sie den Bezug. (12)(13)
! Der Matratzenbezug kann zum Waschen einfach entfernt werden.
- 3- Öffnen Sie zum Entfernen des Babywannebezugs die Reißverschlüsse an der Babywanne. (14)

Verwendung der Babywanne auf einem Kinderwagen

Für die Montage und Verwendung des Ständers beachten Sie bitte die Ständeranleitung.

Die Babywanne kann in beide Richtungen auf dem Gestell eines Kinderwagens der MIXX-Serie.

- 1- Bringen Sie die Babywanne an, indem Sie die Seiten der Babywanne an den Ständerhalterungen aufrichten. (15)
Drücken Sie die Babywanne direkt nach unten, bis sie hörbar einrastet.
Ein **Klickgeräusch** zeigt an, dass die Babywanne angebracht ist.

- 2- Entfernen Sie die Babywanne, indem Sie die Freigabeknöpfe der Babywanne zusammendrücken (16)-1 und die Babywanne anheben (16)-2.

! Entfernen Sie die Babywanne, bevor Sie das Gestell zusammenklappen.

Babywanne am Kinderwagengestell anbringen

Die Babywanne kann auf dem MIXX-Kinderwagengestell entweder rückwärts- oder vorwärtsgerichtet befestigt werden.

- 1- Bringen Sie die Babywanne am Kinderwagengestell an, indem Sie die Seiten der Babywanne an den Sitzhalterungen anbringen. (17)
Drücken Sie die Babywanne direkt nach unten, bis sie hörbar einrastet.
- 2- Ein **Klickgeräusch** zeigt an, dass die Babywanne vollständig angebracht wurde. (18)

Babywanne entfernen

- 3- Entfernen Sie die Babywanne, indem Sie die Freigabeknöpfe der Babywanne drücken und die Babywanne anheben. (19)

! Entfernen Sie die Babywanne, bevor Sie den Kinderwagen zusammenklappen.

Regenschutz verwenden

Zur Befestigung des Regenschutzes legen Sie ihn über die Babyschale und bringen dann 2 Hakenpaare und Schlaufenbefestiger vorne am Regenschutz an. (20)

! Prüfen Sie **IMMER** die Belüftung, wenn sich der Regenschutz am Produkt befindet.

! Stellen Sie **IMMER** sicher, dass der Regenschutz gereinigt und getrocknet ist, bevor Sie ihn zusammenklappen.

Reinigung und Pflege

Reinigen Sie Gestell, Kunststoffteile und Textilien mit einem feuchten Tuch. Verzichte Sie auf Scheuer- und Bleichmittel. Verwenden Sie keine Silikonöle, da diese Schmutz und Dreck anziehen. Bewahren Sie die Babywanne nicht an einem feuchten Ort auf.

Zur Gewährleistung einer langen Einsatzzeit Ihres Produktes sollten Sie es nach Benutzung bei Regenwetter und vor Lagerung mit einem weichen, saugfähigen Tuch abwischen.

Beachten Sie beim Reinigen und Trocknen die Pflegeetiketten an den Textilteilen.

Es ist selbst bei gewöhnlichem Gebrauch normal, dass Textilien nach langer Benutzung durch Sonnenlicht verblassen und Verschleißerscheinungen aufweisen.

Verwenden Sie aus Sicherheitsgründen nur Nuna-Originalteile.

Prüfen Sie regelmäßig, ob alles richtig funktioniert. Verwenden Sie das Produkt nicht länger, falls Teile verschlissen oder beschädigt sind oder fehlen.

BELANGRIJK - ZORGVULDIG LEZEN EN BEWAREN VOOR RAADPLEGING IN DE TOEKOMST.

Productinformatie

Modelnummer: _____

Fabricagedatum: _____

Garantie

Wij hebben onze hoogwaardige producten opzettelijk zo ontworpen dat ze kunnen mee kunnen groeien met zowel uw kind als uw familie. Omdat wij achter ons product staan, wordt onze uitrusting gedekt door een aangepaste garantie per product, beginnend op de dag van aanschaf. Houd het aankoopbewijs, het modelnummer en de fabricagedatum klaar als u contact met ons opneemt.

Ga voor **garantie-informatie** naar:
www.nunababy.com

Klik op de link "Garantie" op de homepage.

Contact

Neem contact op met onze klantenservice afdeling voor vervangende onderdelen, service of aanvullende vragen over de garantie.

info@nunababy.com
www.nunababy.com

Vereisten kindergebruik

Deze reiswieg is geschikt voor gebruik met kinderen die aan de volgende eisen voldoen:

Gewicht: Tot 9 kg
Langte: Tot 68,5 cm

WAARSCHU- WING

Niet-naleving van deze waarschuwingen en de instructies kan ernstig letsel of de dood veroorzaken.

Alle schade als gevolg van het gebruik van accessoires die niet door Nuna zijn geleverd, wordt niet gedekt door de garantie.

De veiligheid van uw kinderen is uw verantwoordelijkheid!

Houd rekening met het gevaar van open vuur of andere bronnen van grote warmte, zoals elektrische straalkachels, gaskachels, enz. in de buurt van de draagwieg.

Voorafgaand aan dragen of optillen moet u ervoor zorgen dat het handvat in de juiste gebruiksstand staat.

Controleer voor het gebruik of de verbonden accessoires goed zijn vastgezet.

Controleer voor het gebruik of alle sluitingen goed vast zitten.

Houd kleine onderdelen uit de buurt van kinderen want deze vormen een gevaar voor verstikking.

Alleen gebruiken op een stevig, horizontaal, vlak en droog oppervlak.

Overbelasten, onjuist opvouwen, en het gebruik van accessoires zoals kinderzitjes, tashaken, regenkappen, meerrijdplankjes, enz. anders dan goedgekeurd door Nuna, kunnen deze draagwieg beschadigen of onveilig maken.

De draagwieg mag **NIET** worden gebruikt voor langdurig slapen.

De draagwieg is niet geschikt om mee hard te lopen of te skaten.

De draagwieg is alleen geschikt voor een kind dat niet zonder hulp rechtop kan zitten, om kan rollen of zichzelf op handen en knieën opdrukken. Maximum gewicht van het kind: 9 kg. Maximum lengte van het kind: 68,5cm.

De handgreep en bodem moet regelmatig gecontroleerd worden op tekenen van schade en slijtage.

Het hoofd van het kind in de draagwieg mag zich nooit lager bevinden dan het lichaam.

Om gevaar voor verstikking te voorkomen, moet u alle plastic afdekkingen verwijderen voordat u dit product gebruikt en deze vernietigen of uit de buurt van baby's en kinderen houden.

Om letsel te voorkomen, moet u uw kind uit de buurt houden tijdens het open- of samenvouwen van de draagwieg.

Laat uw kind **NIET** zonder toezicht achter.

Bewaar de draagwieg **NIET** in een vochtige omgeving. Laat het materiaal altijd op natuurlijke wijze drogen, uit de buurt van warmtebronnen.

Vervoer **GEEN** extra kinderen, goederen, accessoires in of aan de draagwieg behalve op de manier zoals toegestaan in deze handleiding. Hierdoor kan de draagwieg instabiel worden.

GEEN ander matras gebruiken dan is meegeleverd met de draagwieg van Nuna.

Laat het kind **NIET** spelen met de draagwieg.

De draagwieg **NIET** gebruiken als een onderdeel van de draagwieg kapot of gescheurd is, of ontbreekt.

Laat andere kinderen **NIET** zonder toezicht spelen in de buurt van de reiswieg en het onderstel.

Plaats de draagwieg **NIET** in de buurt van open vuur of een andere krachtige warmtebron.

NOOIT het kind met het hoofd aan het voeteneinde van de draagwieg leggen.

Laat een kind **NOOIT** achter in de draagwieg als u omhoog of omlaag gaat over trappen of roltrappen, of bij reizen in andere transportmiddelen.

NOOIT meer dan één kind tegelijk in de draagwieg dragen. **GEBRUIK** alleen originele onderdelen en accessoires van Nuna.

ALLEEN vervangende onderdelen gebruiken die door Nuna zijn geleverd of goedgekeurd.

WAARSCHUWING Elke last die aan de handgreep of kap is bevestigd, beïnvloedt de stabiliteit van de draagwieg.

Wees bewust van het gevaar van raken van de baby bij plaatsen op de vloer, door de deuren gaan.

Laat niets in de draagwieg liggen dat een gevaar van verstikking zou kunnen stellen, bijv. niet-rigide speelgoed, kussens.

Plaats de draagwieg niet dicht bij een ander product dat gevaar op wurging kan veroorzaken bijv. touwtjes, zonwering-/ gordijnkoorden.

Oververhitting kan het leven van uw kind in gevaar brengen! Houd rekening met de omgevingstemperatuur en de kleding van het kind en zorg ervoor dat het kind niet te koud of te warm is.

Vraag een professional in de gezondheidszorg voor advies over veilig slapen.

De folie beschermt het embleem tijdens het transport. Verwijder volledig vóór het eerste gebruik. Gooi de verwijderde folie weg buiten bereik van kinderen. (De embleemfolie is niet standaard bij alle modellen, sommige modellen hebben deze mogelijk niet. Controleer uw product bij aankoop.)

Onderdelenlijst

Zorg dat alle onderdelen voor het opslaan droog zijn.

Als er items ontbreken of beschadigd zijn, kunt u contact opnemen met uw leverancier. Voor de montage is geen gereedschap nodig.

1	Kap	5	Dream Drape™	9	Regenkap
2	Handgreep	6	Afdekking draagwieg	10	Opbergcompartiment (maximale belasting = 1,3 kg)
3	Instelknop handgreep	7	Matrasvulling		
4	Ontgrendelknop draagwieg	8	Voering draagwieg		

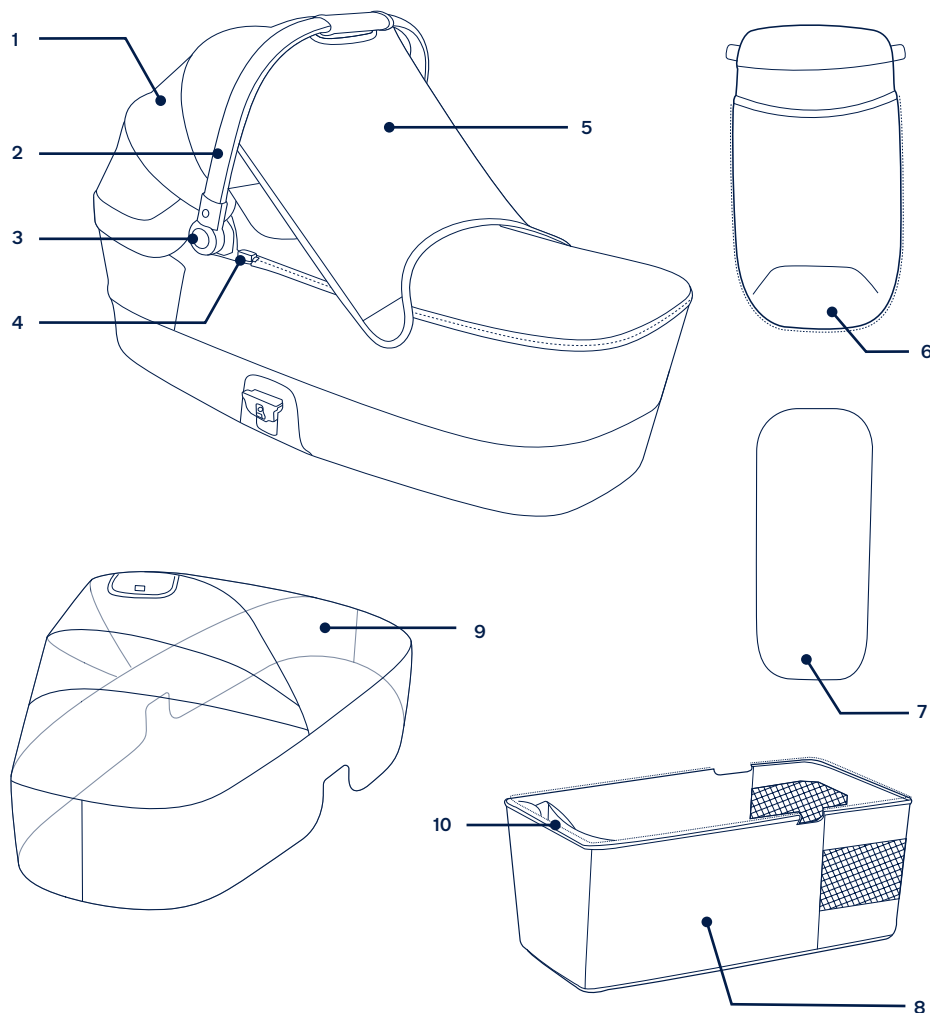

Productinstallatie draagwieg

- 1- Neem de draagwieg eruit. (1)
 - 2- Een "klikkend" geluid betekent dat de steunhouder volledig is bevestigd. (2)
 - 3- Trek de kap als weergegeven omhoog terwijl u op de knoppen aan beide zijden drukt. (3)
 - 4- Controleer om ervoor te zorgen dat het handvat stevig vast zit voordat u het kind in de draagwieg plaatst. (4)
- ! Zorg ervoor dat het handvat in de juiste gebruiksstand staat voorafgaand aan dragen of optillen. (4)-1
- 5- Bevestig de afdekking op de draagwieg met een rits (5)-1, en bevestig vervolgens de klikknoppen aan beide zijden van de handgreep (5)-2.
 - 6- Voor het opvouwen van de draagwieg, ontgrendelt u de steunhouders (6) en vouwt u de kap op terwijl u drukt op de instelknop handgreep (7).

Productgebruik draagwieg

Kap

- 1- Voor het gebruik van de dream drape™, zet u het met magneten aan de twee kanten van de draagwieg vast. (8) Bewaar de dream drape™ onder de kap wanneer het niet wordt gebruikt. (9)
- 2- Vouw het achterpaneel van de kap omhoog, en het achterpaneel van de draagwieg omlaag voor meer ventilatie. (10)

Verwijderen zachte voorwerpen

- 1- Maak de klikknoppen los en rits de afdekking van de draagwieg open om het te verwijderen. (11)
 - 2- Haal de matrasvulling eruit en verwijder de afdekking. (12)(13)
- ! U kunt het matrasdek afnemen om te wassen.
- 3- Het verwijderen van de voering van de draagwieg. Doe de rits op de draagwieg open. (14)

Gebruik van de draagwieg op een kinderwagen

Voor montage en gebruik van de standaard, raadpleeg de instructies van de standaard.

De reiswieg kan in beide richtingen op de standaard van de MIXX-serie worden bevestigd.

- 1- Lijn de zijkanten van de draagwieg uit met de onderstelmontages om de draagwieg te bevestigen. (15) Plaats de draagwieg direct op de grond totdat deze vastklikt. Een "klikkend" geluid betekent dat de draagwieg is bevestigd.
 - 2- Om de draagwieg te verwijderen, knijpt u in de ontgrendelknoppen van de draagwieg (16)-1 en tilt u omhoog (16)-2.
- ! Verwijder de draagwieg voordat u het onderstel opvouwt.

Draagwieg bevestigen op wandelwagen

De reiswieg kan op het MIXX-kinderwagenframe zowel achterwaarts als voorwaarts worden bevestigd.

- 1- Lijn om de draagwieg op het frame van de wandelwagen te bevestigen de zijkanten van de draagwieg uit met de zitbeugels. (17) Plaats de draagwieg direct op de grond totdat deze vastklikt.
- 2- Een "klikkend" geluid betekent dat de draagwieg volledig bevestigd is. (18)

Demontage draagwieg

- 3- Om de draagwieg te verwijderen, knijpt u de ontgrendelknoppen in en tilt u de draagwieg op. (19)

! Verwijder de draagwieg voordat u de kinderwagen opvouwt.

Regenkap gebruiken

Om de regenkap van de draagwieg te monteren, plaatst u deze over de draagwieg, waarna u de 2 haken en lussen aan de voorkant van de kap vastzet. (20)

! Controleer **ALTIJD** de ventilatie met name bij warm weer als het product is afgedekt door de regenkap.

! Controleer **ALTIJD** of de regenkap schoon en droog is voor u deze weer opvouwt.

Reiniging en onderhoud

Reinig het frame, de plastic onderdelen en de bekleding met een vochtige doek, maar gebruik geen schurende middelen of bleekwater. Gebruik geen silicone smeermiddelen omdat ze vuil aantrekken. Bewaar de draagwieg niet in een vochtige omgeving.

Om er voor te zorgen dat de wandelwagen lang meegaat, moet u hem na gebruik in de regen en voorafgaand aan opbergen afvegen met een zachte absorberende doek.

Raadpleeg de verzorgingslabels die aan de zachte goederen zijn bevestigd voor was- en drooginstructies.

Het is normaal dat materialen verkleuren door blootstelling aan zonlicht en na langdurig gebruik slijtage vertonen, zelfs bij gangbaar gebruik.

Uit veiligheidsoverwegingen mag u uitsluitend originele onderdelen van Nuna gebruiken.

Controleer regelmatig of alles nog goed werkt. Gebruik de kinderwagen niet meer als onderdelen zijn gescheurd, gebroken of ontbreken.

IMPORTANTE - LEGGERE ATTENTAMENTE E CONSERVARE PER RIFERIMENTO FUTURO.

Informazioni sul prodotto

Numero modello: _____

Data di produzione: _____

Garanzia

Abbiamo progettato appositamente i nostri prodotti di alta qualità in modo che crescano con il bambino e con la famiglia. Poiché crediamo nel nostro prodotto, i dispositivi sono coperti da una garanzia personalizzata per prodotto che comincia dal giorno dell'acquisto. Al momento di contattarci, sono necessari la prova d'acquisto, il numero di modello e la data di produzione.

Per informazioni sulla garanzia, visitare il sito:
www.nunababy.com
Fare clic sul link "Garanzia" nella homepage.

Contatti

Per la sostituzione di parti, manutenzione o domande sulla garanzia, contattare il dipartimento di assistenza al cliente.

info@nunababy.com
www.nunababy.com

Requisiti del bambino per l'utilizzo

Questa navicella è adatta per l'utilizzo con bambini con i seguenti requisiti:

Peso: Fino a 9 kg
Altezza: Fino a 68,5 cm

AVVERTENZA

La mancata osservanza delle seguenti avvertenze e istruzioni potrebbe causare lesioni gravi o decesso.

Eventuali danni causati dall'utilizzo di accessori non forniti da Nuna non saranno coperti dalla garanzia.

La sicurezza dei bambini è vostra responsabilità.

Evitare di avvicinare la navicella a fiamme libere o ad altre fonti di forte calore, come gli accenditori elettrici o fornelli a gas, ecc.

Prima di trasportare o sollevare la navicella, assicurarsi che la maniglia sia in posizione corretta di utilizzo.

Prima dell'utilizzo, assicurarsi che i dispositivi di bloccaggio siano correttamente agganciati.

Prima dell'utilizzo, assicurarsi che tutti i dispositivi di blocco siano inseriti.

Tenere lontano dai bambini i piccoli componenti, perché possono costituire un pericolo di soffocamento.

Utilizzare esclusivamente su una superficie solida, in piano e asciutta.

Il sovraccarico, l'errata chiusura e l'utilizzo di accessori, come per es. seggiolini per bambini, ganci per borse, parapigioggia, pedane per passeggini, ecc..., diversi da quelli approvati da Nuna possono danneggiare la navicella o renderla non sicura.

La navicella **NON** deve essere utilizzata per sonni lunghi.

La navicella non è adatta per correre o pattinare.

La navicella è adatta per un bambino che non è ancora in grado di stare seduto da solo, si gira e non può rialzarsi con le mani e mettersi in ginocchio. Peso massimo del bambino: 9 kg. Altezza massimo del bambino: 68,5 cm.

Il maniglione di spinta e il fondo devono essere controllati regolarmente per l'eventuale presenza di segni di danno e usura.

La testa del bambino nella navicella non deve mai essere più bassa del corpo.

Per evitare il pericolo di soffocamento, prima di ogni utilizzo togliere tutte le coperture di plastica ed eliminarle o tenerle lontane da neonati e bambini.

Per evitare lesioni, assicurarsi che il bambino venga allontanato quando si chiude o si apre la navicella.

NON lasciare mai il bambino incustodito.

NON riporre la navicella in luoghi umidi. Lasciare sempre che il tessuto si asciughi naturalmente lontano da fonti di calore dirette.

NON trasportare altri bambini, prodotti o accessori nella o sulla navicella, salvo nei casi ammessi nel presente opuscolo. Possono causare l'instabilità della navicella.

NON utilizzare o aggiungere materassini diversi da quello fornito con la navicella Nuna.

NON lasciare che altri bambini giochino con la navicella.

NON usare la navicella se una parte della navicella è rotta, strappata o mancante.

NON lasciare che altri bambini giochino incustoditi vicino alla navicella e al supporto.

NON collocare la navicella accanto ad una fiamma libera o altre fonti di calore elevato.

NON mettere il bambino con la testa sull'estremità dei piedi della navicella.

NON lasciare mai il bambino dentro la navicella nel salire o scendere le scale o le scale mobili o se si utilizzano altre forme di trasporto.

NON trasportare mai più di un bambino per volta sulla navicella .
UTILIZZARE esclusivamente parti ed accessori originali Nuna.

UTILIZZARE SOLO pezzi di ricambio forniti o approvati da Nuna.

AVVERTENZA Un peso attaccato al maniglione di spinta o alla capottina può influire sulla stabilità della navicella.

Tenere presente il rischio di colpire il bambino, ad esempio quando si colloca sul pavimento o si attraversano le porte.

Non lasciare alcun oggetto nella navicella che possa rappresentare pericolo di soffocamento, ad es. giocattoli non rigidi, cuscini.

Non collocare la navicella accanto a un altro prodotto che potrebbe costituire un pericolo di soffocamento, ad esempio lacci, cordoni di veneziane/tende.

Il surriscaldamento può mettere a rischio la vita del tuo bambino! Tenere conto della temperatura ambientale e degli indumenti del bambino e assicurarsi che non abbia né troppo freddo né troppo caldo.

Consultare un medico per consigli su come farlo dormire in sicurezza.

La pellicola protegge l'emblema durante il trasporto. Rimuoverla completamente prima del primo utilizzo. Smaltire la pellicola rimossa lontano dalla portata dei bambini. (La pellicola sull'emblema non è standard per tutti i modelli, alcuni potrebbero non averla. Controllare il prodotto al momento dell'acquisto.)

Elenco delle parti

Assicurarsi che tutti i pezzi siano disponibili prima dell'assemblaggio.

Se manca qualche pezzo, contattare il rivenditore locale. Per l'assemblaggio non è necessario nessun attrezzo.

1	Capottina	4	Pulsante di sgancio della navicella	7	Materassino
2	Maniglia di trasporto	5	Dream Drape™	8	Imbottitura culla portatile
3	Pulsante di regolazione della maniglia di trasporto	6	Coprigambe della navicella	9	Copertura anti-pioggia
				10	Tasca laterale (carico massimo = 1,3 kg)

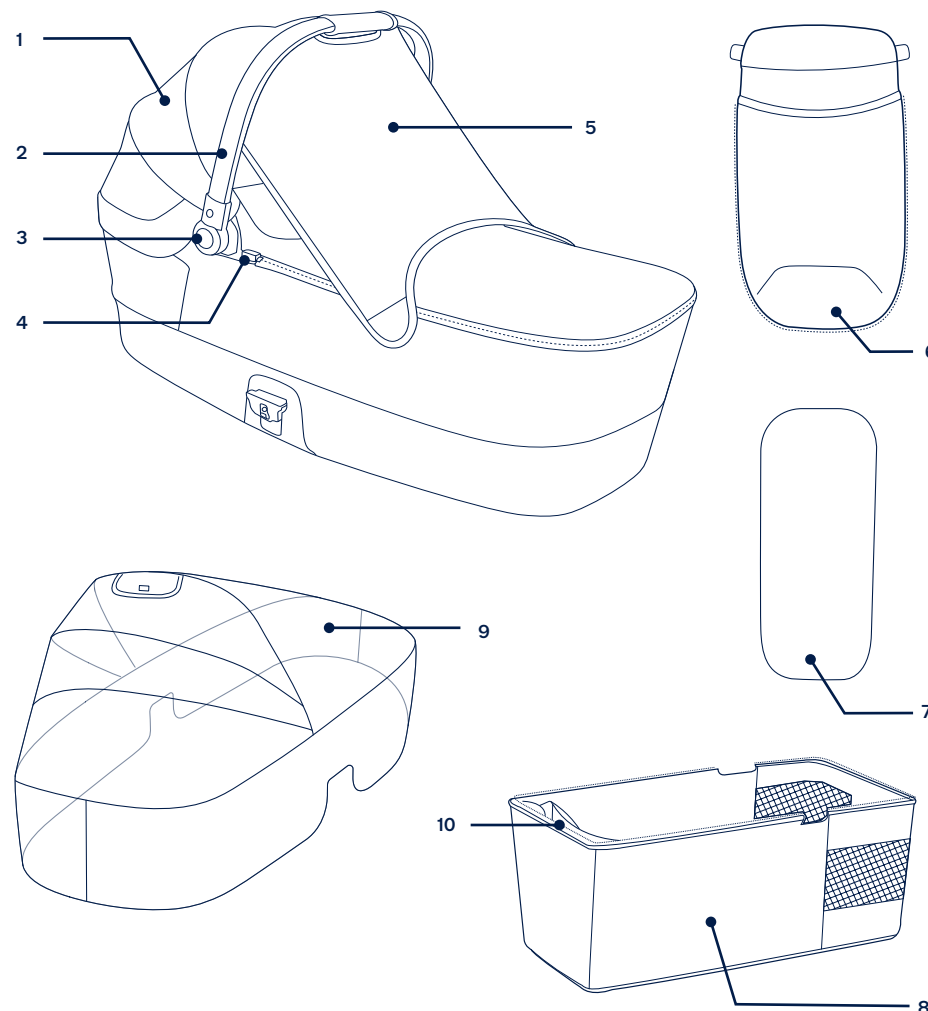

Configurazione del prodotto navicella

- 1- Estrarre la navicella. (1)
- 2- Quando si sente un "clic" significa che il supporto è fissato completamente. (2)
- 3- Sollevare la capottina come mostrato in figura premendo i pulsanti su entrambi i lati. (3)
- 4- Verificare che la maniglia di trasporto sia agganciato saldamente prima di mettere il bambino nella navicella. (4)
! Assicurarsi che la maniglia sia nella corretta posizione di utilizzo prima di trasportarla o sollevarla. (4)-1
- 5- Fissare il coprigambe alla navicella con la cerniera (5)-1, quindi fissare i bottoni a pressione su entrambi i lati del maniglione di spinta (5)-2.
- 6- Per chiudere la navicella, sganciare i supporti (6) e chiudere la capottina mentre si preme il pulsante di regolazione della maniglia di trasporto (7).

Utilizzo della navicella

Capottina

- 1- Per utilizzare dream drape™, fissarlo sui due lati della navicella con magneti. (8)
Conservare dream drape™ sotto la capottina quando non è in uso. (9)
- 2- Chiudere il pannello posteriore della capottina verso l'alto e il pannello posteriore della navicella verso il basso per una maggiore ventilazione. (10)

Rimozione del rivestimento imbottito

- 1- Staccare i bottoni a pressione e aprire la cerniera del coprigambe della navicella per rimuoverla. (11)
- 2- Estrarre l'imbottitura del materassino e rimuovere la copertura. (12)(13)
! La coperta del materassino è facilmente estraibile per il lavaggio.
- 3- Rimuovere l'imbottitura della navicella. Aprire le cerniere sulla navicella. (14)

Utilizzo della navicella sul passeggino

Per il montaggio e l'uso del supporto, fare riferimento alle istruzioni del supporto.

La navicella può essere fissata in entrambe le direzioni sul supporto della serie MIXX.

- 1- Per fissare la navicella, allineare i lati della navicella con i supporti. (15)
Appoggiare direttamente la navicella finché non scatta in posizione con un clic.
Quando si sente il "clic" significa che la navicella è fissata.
- 2- Per rimuovere la navicella, premere i pulsanti di sgancio (16)-1 e sollevare la navicella (16)-2.
! Rimuovere la navicella prima di chiudere lo stand.

Fissaggio della navicella sul telaio del passeggino

La navicella può essere fissata sul telaio di un passeggino della serie MIXX sia in posizione fronte genitore che fronte strada.

- 1- Per fissare la navicella sul telaio del passeggino, allineare i lati della navicella con i supporti della seduta. (17)
Appoggiare direttamente la navicella finché non scatta in posizione con un clic.
- 2- Quando si sente il "clic" significa che la navicella è montata completamente. (18)

Rimozione della navicella

- 3- Per rimuovere la navicella, premere i pulsanti di sgancio e sollevare la navicella. (19)
! Rimuovere la navicella prima di chiudere il passeggino.

Uso del parapigioggia

Per montare il parapigioggia della navicella posizionarlo sopra la navicella quindi inserire i 2 ganci e le chiusure in velcro sulla parte anteriore del parapigioggia. (20)

- !** Con il parapigioggia applicato al passeggino, controllare **SEMPRE** la ventilazione.
- !** Controllare **SEMPRE** che il parapigioggia sia pulito e asciutto prima di ripiegarla.

Pulizia e manutenzione

Pulire il telaio, le parti in plastica e il tessuto con un panno umido, ma senza utilizzare prodotti abrasivi o candeggina. Non utilizzare lubrificanti al silicone, in quanto attraggono sporcizia e polvere. Non riporre la navicella in luoghi umidi.

Per assicurare una lunga durata, dopo averlo usato con la pioggia e prima di coniarlo, strofinare il prodotto con un panno assorbente morbido.

Fare riferimento alle etichette sui rivestimenti imbottiti per le istruzioni di lavaggio e asciugatura.

È normale che i tessuti si scoloriscano per effetto della luce solare e che presentino tracce di usura dopo un lungo periodo di utilizzo, anche se utilizzati in modo normale.

Per ragioni di sicurezza, utilizzare soltanto ricambi originali Nuna.

Controllare periodicamente se tutto funziona correttamente. Se alcune parti sono danneggiate, rotte o mancanti, cessare di utilizzare questo prodotto.

IMPORTANTE: LEER DETENIDAMENTE Y CONSERVAR PARA FUTURAS CONSULTAS.

Información del producto

Número de modelo: _____

Fecha de fabricación: _____

Garantía

Hemos diseñado a propósito nuestros productos de alta calidad para que puedan crecer tanto con su hijo como con su familia. Como respaldamos nuestros productos, nuestros artículos están cubiertos por una garantía a medida para cada producto, a partir de la fecha en la que fue adquirido. Tenga preparada la prueba de compra, el número de modelo y la fecha de fabricación cuando se ponga en contacto con nosotros.

Para obtener información acerca de la garantía, visite: www.nunababy.com
Haga clic en el enlace "Garantía" en la página de inicio.

Contacto

Para obtener información sobre piezas de repuesto y servicio técnico, o para resolver dudas acerca de la garantía adicional, póngase en contacto con nuestro departamento de atención al cliente.

info@nunababy.com
www.nunababy.com

Requisitos de los niños para su uso

Este capazo es apto para su uso con niños que cumplan los siguientes requisitos:

Peso: hasta 9 kg
Altura: hasta 68,5 cm

⚠️ ADVERTENCIA

Si no sigue estas advertencias e instrucciones, podría provocar graves lesiones o, incluso, la muerte.

Cualquier daño causado por el uso de accesorios no suministrados por Nuna no estará cubierto por la garantía.

La seguridad del niño es su responsabilidad.

Evite utilizar en las cercanías de chimeneas u otras fuentes de calor intenso como calefactores eléctricos, calentadores de gas, etc...

Antes de transportar o levantar, asegúrese de que el asa se encuentran la posición correcta de uso.

Asegúrese de que los dispositivos de fijación estén bien sujetos antes del uso.

Asegúrese de que todos los dispositivos de bloqueo están bloqueados antes de usarlos.

Mantenga las piezas pequeñas fuera del alcance de los niños, ya que existe el riesgo de asfixia.

Utilice solamente una superficie firme, nivelada en horizontal, plana y seca.

Si sobrecarga, pliega de forma incorrecta o utiliza accesorios como asientos para niños, enganches para bolsos, capotas impermeables, patinetes Buggy Board, etc. que no estén aprobados por Nuna, podría dañar el capazo o provocar que este ya no sea seguro.

El capazo **NO** se deberá utilizar para dormir durante un periodo prolongado de tiempo.

El capazo no es adecuado para correr ni patinar.

El capazo es adecuado únicamente para niños que no puedan sentarse sin ayuda, darse la vuelta ni levantarse sobre sus manos y rodillas. Peso máximo del niño: 9 kg. Altura máxima del niño: 68,5 cm.

Inspeccione regularmente el asa y la parte inferior para comprobar la presencia de señales de daños o desgaste.

La cabeza del niño en la cuna portátil nunca debe estar por debajo del cuerpo.

Para evitar el riesgo de asfixia, retire los plásticos que lo recubren antes de utilizar este producto y destrúyalos o manténgalos fuera del alcance de bebés y niños.

Para evitar lesiones, asegúrese de que su hijo está alejado del capazo cuando lo pliegue y lo despliegue.

NO deje a su hijo sin supervisión.

NO guarde el capazo en lugares húmedos. Deje siempre que su tejido se seque al aire libre, alejado del calor directo.

NO deberá llevar más niños, objetos o accesorios en el capazo, a excepción de lo que se indica en este folleto. Si lo hace, podría provocar que el capazo se vuelva inestable.

NO lo utilice con ningún colchón (ni añada ningún otro) que no sea el que se incluye con el capazo de Nuna.

NO permita que otros niños jueguen con el capazo.

NO utilice el capazo si cualquier parte de la cuna portátil está rota, rasgada o falta.

NO permita que otros niños jueguen sin supervisión cerca del capazo y del soporte.

NO coloque el capazo cerca de un fuego activo u otra fuente de calor intenso.

NUNCA coloque al niño con su cabeza en el extremo de los pies del capazo.

NUNCA deje a un niño en el capazo cuando suba o baje escaleras o escaleras mecánicas, o cuando viaje en otras formas de transporte.

NUNCA lleve a más de un niño al mismo tiempo en el capazo. **USE** solamente piezas y accesorios originales de Nuna.

UTILICE SOLAMENTE piezas de recambio suministradas o aprobadas por Nuna.

ADVERTENCIA Si sujeta algún objeto al asa o a la capota, la estabilidad del capazo se verá afectada.

Tenga en cuenta el riesgo de golpear al bebé, por ejemplo, al ponerlo en el suelo o a pasar por las puertas.

No deje en el capazo nada que pudiera presentar peligro de asfixia, por ejemplo, juguetes no rígidos o almohadas...

No coloque el capazo cerca de otro producto que pueda suponer un peligro de estrangulamiento, por ejemplo, cordones, cuerdas de persianas...

¡El sobrecalentamiento puede poner en peligro la vida de su hijo! Tenga en cuenta la temperatura ambiente y la ropa del niño y asegúrese de que no tenga demasiado frío ni demasiado calor.

Pide consejo a un profesional sanitario sobre cómo dormir de forma segura.

La película protege el emblema durante el transporte. Retírela completamente antes del primer uso. Deseche la película retirada fuera del alcance de los niños. (La película del emblema no es estándar en todos los modelos, algunos pueden no tenerla.)

Liste des pièces

Assurez-vous que toutes les pièces sont présentes avant l'assemblage.

Si une pièce est manquante, contactez votre revendeur local. Aucun outil n'est requis pour l'assemblage.

1	Canopy	4	Bouton de déverrouillage de la nacelle	8	Funda del capazo
2	Poignée	5	Dream Drape™	9	Capota impermeable
3	Bouton d'ajustement de la poignée	6	Couverture de la nacelle	10	Compartimento de almacenamiento (carga máxima: 1,3 kg)
		7	Coussin de matelas		

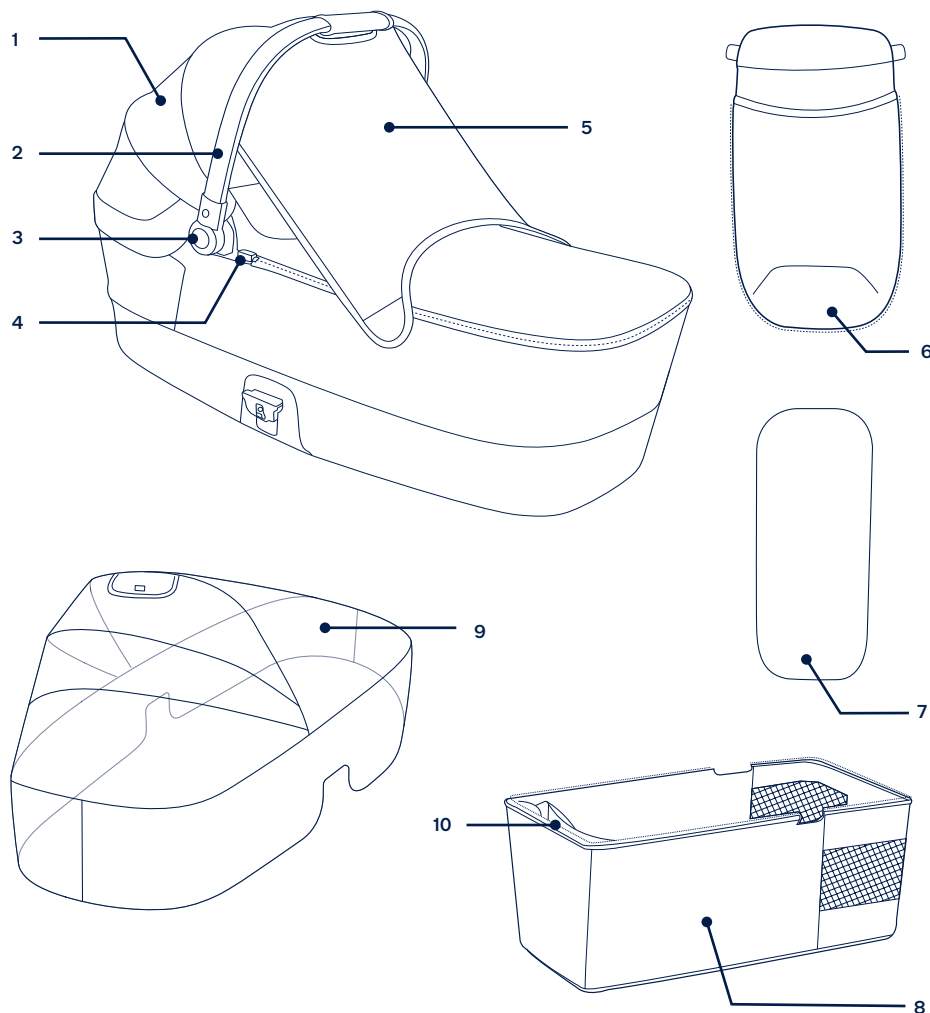

Montaje del capazo

- 1- Saque el capazo. (1)
- 2- Cuando escuche un "clic", significará que el soporte está completamente acoplado. (2)
- 3- Tire de la capota como se muestra en la imagen pulsando al mismo tiempo los botones situados a ambos lados. (3)
- 4- Asegúrese de que el asa esté bien fijada antes de colocar al bebé en el capazo. (4)
- ! Asegúrese de que el manillar esté en la posición correcta de uso antes de transportar o levantar el capazo. (4)-1
- 5- Coloque la cubierta al capazo con la cremallera (5)-1 y, a continuación, coloque los automáticos a ambos lados del asa (5)-2.
- 6- Para plegar el capazo, libere los soportes de apoyo (6) y pliegue la capota mientras presiona el botón de ajuste del mango. (7).

Uso del capazo

Capota

- 1- Para usar el dream drape™, asegúrelo a los dos lados del capazo con imanes. (8)
Guarde el dream drape™ debajo de la capota cuando no lo use. (9)
- 2- Pliegue el panel trasero de la capota hacia arriba y hacia abajo para una mayor ventilación. (10)

Retirada del acolchado

- 1- Suelte los automáticos y desabroche la cremallera de la cubierta del capazo para quitarla. (11)
- 2- Saque el acolchado del colchón y retire la funda. (12)(13)
! Podrá quitar fácilmente la funda del colchón para lavarla.
- 3- Para quitar el forro del capazo. Abra las cremalleras situadas en el capazo. (14)

Uso del capazo en un cochecito

Para el montaje y uso del soporte, consulte las instrucciones del soporte.

El capazo puede colocarse en ambas direcciones en el soporte de la serie MIXX.

- 1- Para acoplar el capazo, alinee sus laterales con los soportes del caballete. (15)
Coloque el capazo directamente hacia abajo hasta que quede sujeto en su posición.
Cuando escuche un "clic" significará que el capazo está completamente acoplado.
- 2- Para quitar el capazo, apriete sus botones de desbloqueo (16)-1 y levante (16)-2.
! Quite el capazo antes de plegar el caballete.

Sujeción del capazo en la estructura del cochecito

El capazo puede colocarse en el chasis de un cochecito de la serie MIXX tanto en posición orientada hacia los padres como hacia adelante.

- 1- Para acoplar el capazo a la estructura del cochecito, alinee los laterales del capazo con los soportes del asiento. (17)
Coloque el capazo directamente hacia abajo hasta que quede sujeto en su posición.
- 2- Cuando escuche un "clic" significará que el capazo está completamente acoplado. (18)

Retirada del capazo

- 3- Para quitar el capazo, pulse sus botones de desbloqueo y levántelo. (19)
! Quite el capazo antes de plegar el cochecito.

Uso de la capota impermeable

Para montar la capota impermeable del capazo, colóquela sobre el capazo y cierre los 2 pares de enganches y los velcros de la parte delantera de la capota impermeable. (20)

- ! SIEMPRE asegúrese de que haya una ventilación adecuada cuando coloque la capota impermeable en el producto.
- ! SIEMPRE asegúrese de que la capota impermeable está limpia y seca antes de plegarla.

Limpieza y mantenimiento

Limpie la estructura, las piezas de plástico y el tejido con un paño húmedo, pero no utilice productos abrasivos ni lejía. No utilice lubricantes con silicona ya que atraerán la suciedad. No guarde el capazo en lugares húmedos.

Para garantizar un uso duradero, limpie este producto con un paño suave y absorbente después de usarlo en un día lluvioso y antes de guardarlo.

Consulte las etiquetas de cuidados cosidas al acolchado para conocer las instrucciones de lavado y secado.

Es normal que la tela se decolore debido a la luz del sol, y se desgaste y se rompa después de un largo periodo de uso, incluso si se utiliza de una forma normal.

Por razones de seguridad, utilice únicamente piezas originales de Nuna.

Compruebe periódicamente que todo funciona correctamente. Si falta alguna pieza o si alguna de ellas está rota o desgastada, deje de utilizar este producto.

IMPORTANTE - LEIA ATENTAMENTE E GUARDE PARA REFERÊNCIA FUTURA.

Informações sobre o produto

Número de modelo: _____

Data de fabrico: _____

Garantia

Concebemos propositadamente os nossos produtos de alta qualidade para que possam acompanhar o crescimento do seu filho e da sua família. Porque confiamos nos nossos produtos, os nossos equipamentos estão cobertos por uma garantia personalizada por produto, a partir do dia da sua compra. Quando nos contactar, tenha disponíveis o comprovativo de compra, o número do modelo e a data de fabrico.

Para obter informações sobre a garantia, visite: www.nunababy.com
Clique na hiperligação "Garantia" na página inicial.

Contactos

Para peças de substituição, assistência técnica ou outras questões sobre a garantia, contacte o nosso departamento de apoio ao cliente.

info@nunababy.com
www.nunababy.com

Requisitos de utilização por crianças

Esta alcofa é adequada para crianças que cumpram os seguintes requisitos:

Peso: Até 9 kg
Altura: Até 68,5 cm

AVISO

O incumprimento dos avisos e instruções pode resultar em lesões graves ou morte.

Os danos causados pela utilização de acessórios não fornecidos pela Nuna não estão cobertos pela garantia.

A segurança da criança é da sua responsabilidade.

Tenha atenção ao risco de fogo ou a outras fontes de calor intenso nas proximidades da alcofa, como aquecedores elétricos, lareiras a gás, etc.

Antes de transportar ou levantar o produto, certifique-se de que a pega está na posição correta de utilização.

Verifique se os dispositivos de encaixe estão devidamente acionados antes de utilizar a alcofa.

Certifique-se de que os dispositivos de bloqueio estão acionados antes de utilizar a alcofa.

Mantenha as peças pequenas fora do alcance das crianças, pois representam um risco de asfixia.

Utilize apenas sobre uma superfície seca, plana, nivelada, firme e horizontal.

A sobrecarga, fecho incorreto e utilização de acessórios como cadeiras para criança, ganchos para sacos, capas impermeáveis, plataformas, etc., que não sejam aprovados pela Nuna podem danificar ou tornar esta alcofa insegura.

A alcofa **NÃO** se destina a ser utilizada para períodos de sono prolongados.

A alcofa não é adequada para correr ou patinar.

A alcofa é indicada apenas para crianças que não são capazes de se sentar sozinhas, rolar e que não conseguem levantar-se apoiando-se nas mãos e nos joelhos. Peso máximo da criança: 9 kg. Altura máxima da criança: 68,5 cm.

A pega e a parte inferior devem ser inspecionadas regularmente, procurando sinais de danos e desgaste.

Durante a utilização da alcofa, a cabeça da criança nunca deve ficar numa posição inferior ao corpo.

Para evitar o risco de asfixia, remova todos os revestimentos de plástico antes de utilizar este artigo e destrua-os ou mantenha-os fora do alcance de bebés e crianças.

Para evitar ferimentos, certifique-se de que mantém a criança afastada ao dobrar e desdobrar a alcofa.

NÃO deixe a criança sem supervisão.

NÃO guarde a alcofa num lugar húmido. Permita sempre que o tecido seque naturalmente afastado de fontes de calor direto.

NÃO transporte crianças, bens ou acessórios adicionais dentro ou sobre a alcofa, exceto conforme permitido neste folheto. Se o fizer, a alcofa pode ficar instável.

NÃO utilize ou adicione um colchão diferente do fornecido com a alcofa da Nuna.

NÃO deixe a criança brincar com a alcofa.

NÃO utilize a alcofa se alguma parte da mesma estiver partida, rasgada ou em falta.

NÃO permita que outras crianças brinquem sem supervisão perto do berço portátil e do suporte.

NÃO coloque a alcofa próximo de fogo aberto ou de outra fonte de calor intenso.

NUNCA coloque a criança com a cabeça na zona da alcofa onde devem estar os pés.

NUNCA deixe uma criança na alcofa quando subir ou descer escadas ou escadas rolantes, ou quando viajar noutras formas de transporte.

NUNCA transporte mais do que uma criança de cada vez na alcofa. **UTILIZE** apenas peças e acessórios originais da Nuna.

UTILIZE APENAS peças fornecidas ou aprovadas pela Nuna.

AVISO Qualquer carga colocada na pega ou na cobertura afeta a estabilidade da alcofa.

Esteja consciente do perigo de bater no bebé, por exemplo, ao colocá-lo no chão ou ao atravessar portas.

Não deixe nada na alcofa que possa representar um perigo de asfixia, como brinquedos moles, almofadas...

Não coloque a alcofa próximo de outro produto, pois pode representar um perigo de asfixia, como cordéis, cordões de cortinas/persianas...

A criança pode correr risco de vida se sobreaquecer! Esteja consciente da temperatura ambiente e da roupa da criança e certifique-se de que a criança não está demasiado fria ou demasiado quente.

Peça conselhos a um profissional de saúde sobre como pode dormir em segurança.

O filme protege o emblema durante o transporte. Remova completamente antes do primeiro uso. Descarte o filme removido fora do alcance das crianças. (O filme do emblema não é padrão em todos os modelos, alguns podem não tê-lo. Verifique seu produto ao comprá-lo.)

Lista de peças

Certifique-se de que todas as peças estão disponíveis antes da montagem.

Se alguma peça estiver em falta, contacte o revendedor local. Não são necessárias ferramentas para a montagem.

1	Cobertura	5	Dream Drape™	9	Capa impermeável
2	Pega	6	Capa da alcofa	10	Compartimento de armazenamento (carga máxima = 1,3 kg)
3	Botão de ajuste da pega	7	Colchão		
4	Botão de desbloqueio da alcofa	8	Revestimento da alcofa		

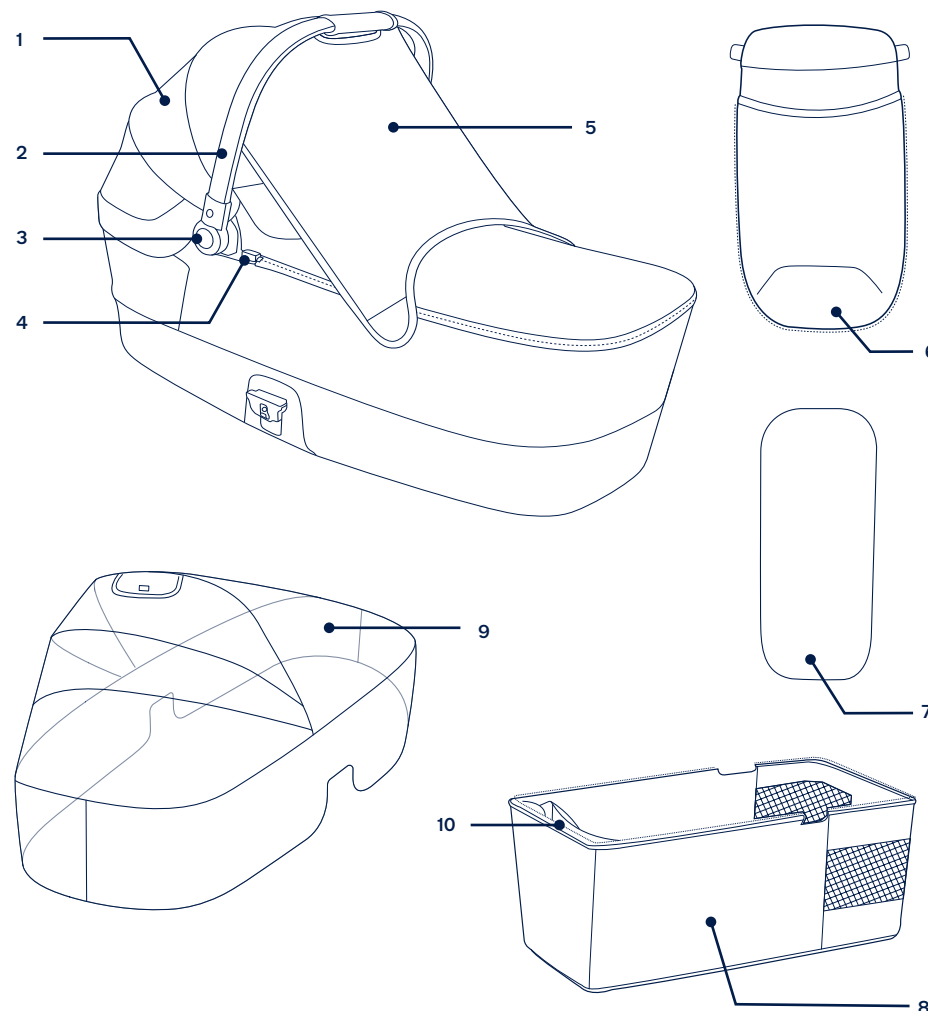

Montagem da alcofa

- 1- Retire a alcofa. (1)
- 2- Um som de "clique" indica que o apoio do suporte está totalmente encaixado. (2)
- 3- Puxe a cobertura para cima, conforme ilustrado, enquanto pressiona os botões em ambos os lados. (3)
- 4- Certifique-se de que a pega está fixa antes de colocar a criança na alcofa. (4)
- ! Certifique-se de que a pega está na posição correta de utilização antes de transportar ou levantar. (4)-1
- 5- Fixe a capa da alcofa com o fecho de correr (5)-1 e, em seguida, aperte os botões de pressão de ambos os lados da pega (5)-2.
- 6- Para dobrar a alcofa, solte o apoios do suporte (6) e dobre a cobertura enquanto pressiona o botão de ajuste da pega (7).

Utilização da alcofa

Cobertura

- 1- Para utilizar o dream drape™, fixe-o em ambos os lados da alcofa com ímanes. (8)
- Guarde o dream drape™ sob a cobertura quando não estiver a ser utilizado. (9)
- 2- Dobre o painel traseiro da cobertura para cima e o painel traseiro da alcofa para baixo para maior ventilação. (10)

Retirar capas de tecido

- 1- Abra os botões de pressão e abra o fecho da capa da alcofa para a remover. (11)
- 2- Retire o colchão e remova a cobertura. (12)(13)
- ! A capa do colchão é fácil de remover para lavar.
- 3- Para remover o revestimento da alcofa. Abra os fechos da alcofa. (14)

Uso do berço portátil num carrinho de bebé

Para montagem e uso do suporte, consulte as instruções do suporte.
O berço pode ser fixado em ambas as direções no suporte da série MIXX.

- 1- Para fixar a alcofa, alinhe as laterais da alcofa com os apoios do suporte. (15)
- Coloque a alcofa diretamente para baixo até ouvir um clique e ficar no lugar.
- Um som de "clique" indica que a alcofa está encaixada.
- 2- Para retirar a alcofa, aperte os botões de desbloqueio da alcofa (16)-1 e puxe para cima (16)-2.
- ! Retire a alcofa antes de dobrar o suporte.

Encaixe da alcofa na estrutura do carrinho de passeio

O berço pode ser instalado no chassis de um carrinho da série MIXX, voltado tanto para os pais quanto para a frente.

- 1- Para fixar a alcofa à estrutura do carrinho de bebé, alinhe as laterais da alcofa com os apoios do assento. (17)
- Coloque a alcofa diretamente para baixo até ouvir um clique e ficar no lugar.
- 2- Um som de "clique" indica que a alcofa está totalmente encaixada. (18)

Remoção da alcofa

- 3- Para retirar a alcofa, aperte os botões de desbloqueio da alcofa e puxe para cima. (19)

! Remova a alcofa antes de dobrar o carrinho de passeio.

Capa impermeável

Para instalar a capa impermeável da alcofa, coloque-a sobre a alcofa e una os velcros na parte frontal da capa impermeável. (20)

- ! Verifique **SEMPRE** a ventilação quando a capa impermeável estiver instalada no produto.
- ! Verifique **SEMPRE** se a capa impermeável foi limpa e seca antes de a dobrar.

Limpeza e manutenção

Limpe a estrutura, peças de plástico e o tecido com um pano humedecido sem utilizar produtos abrasivos ou lixívia. Não utilize lubrificantes de silicone, pois os mesmos atraem sujidade e gordura. Não guarde a alcofa num lugar húmido.

Para garantir uma utilização duradoura, limpe este produto com um pano macio e absorvente após a utilização em tempo chuvoso e antes de o armazenar.

Consulte as instruções de lavagem e secagem nas etiquetas afixadas na capa de tecido.

É normal que o tecido exiba cores desvanecidas devido à luz solar e que apresente desgaste após um longo período de utilização, mesmo quando utilizado de forma normal.

Por motivos de segurança, utilize apenas peças originais da Nuna.

Verifique regularmente se tudo funciona corretamente. Se alguma peça estiver rasgada, partida ou em falta, interrompa a utilização deste produto.

WAŻNE - DOKŁADNIE PRZECZYTAJ I ZACHOWAJ DO PRZYSZŁEGO WYKORZYSTANIA.

Informacje o produkcie

Numer modelu: _____

Data produkcji: _____

Gwarancja

Nasze wysokiej jakości produkty zaprojektowaliśmy tak, aby mogły rosnąć razem z Twoim dzieckiem jak również z całą rodziną. Ponieważ jesteśmy przekonani o jakości naszych produktów, nasz produkt objęty jest gwarancją konsumencką już od dnia jego zakupu. W razie kontaktu z nami prosimy o przygotowanie dowodu zakupu, numeru modelu oraz daty produkcji.

W celu uzyskania informacji na temat gwarancji, odwiedź naszą stronę internetową:
www.nunababy.com
Kliknij łącze "Gwarancja" na stronie głównej.

Kontakt

W celu uzyskania informacji na temat części zamiennych, serwisu lub jakichkolwiek dodatkowych pytań skontaktuj się z naszym działem obsługi klienta.

info@nunababy.com
www.nunababy.com

Wymagania dotyczące używania przez dzieci

Fotelik sportowy nadaje się dla dzieci spełniających następujące wymagania:

Waga: Do 9 kg
Wysokość: Do 68,5 cm

⚠️ OSTRZEŻENIE

Niestosowanie się do tych ostrzeżeń i instrukcji, może spowodować poważne obrażenia lub śmierć.

Jakiegolwiek zniszczenie spowodowane użytkowaniem akcesoriów niezatwierdzonych przez firmę Nuna nie będzie naprawione w ramach umowy gwarancyjnej.

Bezpieczeństwo dziecka zależy od ciebie.

Miej świadomość ryzyka stwarzanego przez otwarty ogień lub inne źródła silnego ciepła takie jak kominki elektryczne, kominki gazowe itp., znajdujące się w pobliżu gondoli wózka.

Przed przenoszeniem lub podnoszeniem, upewnij się, że uchwyt jest we właściwej pozycji użycia.

Przed użyciem gondoli sprawdź, czy elementy mocujące gondolę do wózka są poprawnie zamocowane.

Przed rozpoczęciem używania produktu, należy się upewnić, że są zamknięte wszystkie blokady.

Trzymaj małe elementy poza zasięgiem dzieci, gdyż stwarzają ryzyko zadławienia.

Należy używać wyłącznie na twardej, poziomej, płaskiej i suchej powierzchni.

Przeładowanie, niepoprawne złożenie oraz używanie akcesoriów innych niż te rekomendowane przez firmę Nuna mogą spowodować zniszczenie gondoli i w rezultacie sprawić, że nie będzie ona bezpieczna.

Gondola **NIE** jest przeznaczona do długotrwałego spania.

Nosidełko nie jest odpowiednie do biegania lub jazdy na rolkach.

Gondola nadaje się wyłącznie dla dziecka, które nie może usiąść bez pomocy, przewraca się i nie może raczkować na własnych rękach i kolanach. Maksymalna masa dziecka: 9 kg. Maksymalna wysokość dziecka: 68,5 cm.

Uchwyt oraz spód gondoli powinny być regularnie sprawdzane pod kątem oznak uszkodzenia i zużycia produktu.

Podczas przewożenia w gondoli głowa dziecka nigdy nie może być niżej niż reszta ciała.

Aby uniknąć możliwości uduszenia, przed użyciem tego elementu należy usunąć i zniszczyć albo umieścić z dala od niemowląt i dzieci, wszelkie plastikowe pokrywy.

Upewnij się, że Twoje dziecko znajduje się w bezpiecznej odległości podczas składania i rozkładania tego produktu, aby uniknąć obrażeń ciała.

NIE pozostawiaj dziecka bez nadzoru.

NIE przechowuj gondoli w wilgotnych miejscach. Pozwól, aby wszystkie materiały wyschły naturalnie z dala od bezpośredniego źródła ciepła.

Pod żadnym pozorem **NIE** przewoź dodatkowych dzieci, przedmiotów czy akcesoriów w lub na gondoli (chyba, że są one dozwolone w tej instrukcji obsługi). Mogą one spowodować niestabilność gondoli.

NIE używaj i nie dokładaj żadnego innego materaca niż ten, który znajduje się oryginalnie w gondoli.

NIE pozwalaj dziecku na bawienie się gondolą.

NIE używaj gondoli jeśli którakolwiek część jest uszkodzona, rozerwana lub jej brakuje.

NIE pozwalaj, aby inne dzieci bawiły się bez nadzoru w pobliżu gondoli i stojaka.

Gondoli **NIE** należy umieszczać w pobliżu otwartego ognia lub innego źródła wysokiej temperatury.

NIGDY nie należy umieszczać dzieci w gondoli z główką w części przeznaczonej na nogi.

NIGDY nie należy pozostawiać dziecka w gondoli podczas schodzenia lub wchodzenia po schodach czy schodach ruchomych lub podczas podróży innymi środkami transportu.

NIGDY nie należy przenosić w gondoli jednocześnie więcej niż jednego dziecka. **NALEŻY** używać wyłącznie oryginalne części i akcesoria Nuna.

NALEŻY UŻYWAĆ TYLKO części zamienne dostarczone lub zatwierdzone przez Nuna.

OSTRZEŻENIE Każdy dodatkowy ciężar zawieszony na uchwycie lub na daszku wpływa na stabilność gondoli.

Należy pamiętać o niebezpieczeństwie możliwego uderzenia dziecka, np. podczas ustawiania na podłodze lub wyjmowania przechodzenia przez drzwi.

W nosidełku nie należy zostawiać niczego, co mogłoby spowodować niebezpieczeństwo uduszenia, np. niesztynne zabawki, poduszki.

Gondoli nie należy umieszczać w pobliżu innego produktu, który stwarza zagrożenie uduszenia, np. sznurków, linek żaluzji/zastłon.

Przegrzanie może zagrozić życiu dziecka! Należy wziąć pod uwagę temperaturę otoczenia i ubranie dziecka i upewnić się, że dziecku nie jest ani za zimno, ani za ciepło.

Należy poprosić pracownika służby zdrowia o poradę dotyczącą bezpiecznego snu.

Folia chroni emblemat podczas transportu. Usuń ją całkowicie przed pierwszym użyciem. Zużyta folię wyrzuć w miejscu niedostępnym dla dzieci. (Folia na emblemacie nie jest standardem we wszystkich modelach, niektóre mogą jej nie mieć. Sprawdź swój produkt przy zakupie.)

Lista części

Upewnij się, że posiadasz wszystkie części zanim rozpoczniesz proces montażu.

Jeśli którejś z części brakuje, należy się skontaktować z lokalnym sprzedawcą. Montaż nie wymaga użycia żadnych dodatkowych narzędzi.

1	Daszek	5	Dream Drape™	9	Folia przeciwdeszczowa
2	Uchwyt	6	Oslona gondoli	10	Torba na akcesoria, maksymalne obciążenie – 1,3kg
3	Przycisk regulacji uchwytu	7	Wkładka materaca		
4	Przycisk zwalniania gondoli	8	Wyścielenie gondoli		

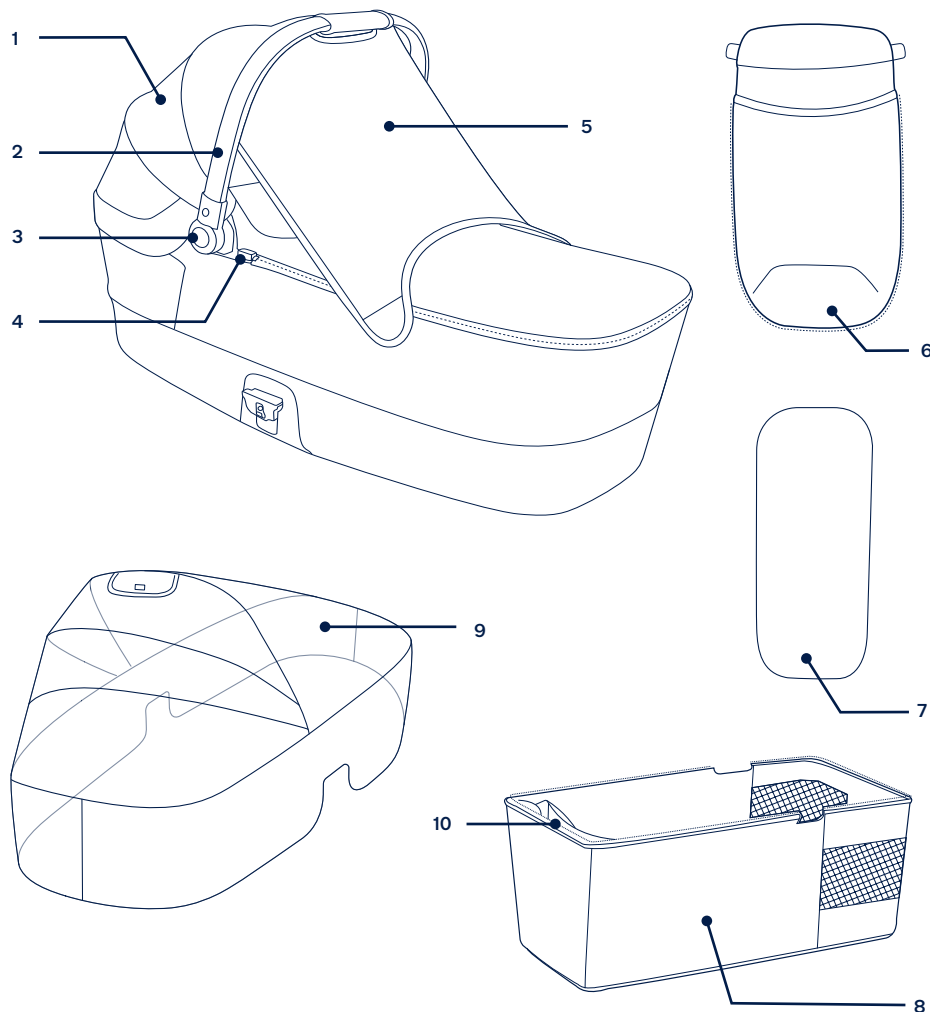

Ustawienia produktu - gondola

- 1- Wyjmij gondolę z opakowania. (1)
 - 2- Dźwięk "kliknięcia" oznacza, że wspornik podtrzymujący jest całkowicie zamontowany. (2)
 - 3- Podnieś daszek naciskając przyciski po obu stronach, jak na ilustracji. (3)
 - 4- Przed umieszczeniem dziecka w gondoli, sprawdź czy uchwyt jest prawidłowo zamontowany. (4)
- ! Przed przenoszeniem lub podnoszeniem należy się upewnić, że uchwyt gondoli jest zablokowany w odpowiedniej pozycji do noszenia. (4)-1
- 5- Przymocuj osłonę do gondoli za pomocą zamka błyskawicznego (5)-1, a następnie przymocuj zatrzaski po obu stronach uchwytu (5)-2.
 - 6- Aby złożyć gondolę, zwolnij wsporniki podtrzymujące (6) i złóż daszek naciskając przycisk regulacji uchwytu (7).

Używanie produktu - gondola

Daszek

- 1- Aby użyć osłony dream drape™, przymocuj ją magnesami do dwóch boków gondoli. (8)
Gdy nie jest używany, osłonę dream drape™ należy umieścić pod daszkiem. (9)
- 2- Złóż tylny panel daszka w górę, a tylny panel nosidełka w dół, aby zapewnić lepszą wentylację. (10)

Wymywanie miękkich wkładek

- 1- Odepnij przyciski zatrzaskowe i rozepnij osłonę gondoli, aby ją zdjąć. (11)
- 2- Wyjmij wkładkę materaca i zdejmij osłonę. (12)(13)
! Pokrowiec na materac można łatwo zdjąć do prania.
- 3- Aby wyjąć wyściółkę gondoli. Rozepnij zamki błyskawiczne na gondoli. (14)

Użycie gondoli na wózku dziecięcym

W celu montażu i użytkowania stojaka należy zapoznać się z instrukcją stojaka.

Gondolę można zamontować na stojaku serii MIXX w obu kierunkach.

- 1- Aby zamocować gondolę, wyrównaj boki gondoli z mocowaniami podstawy. (15)
Włóż gondolę bezpośrednio w dół, aż do jej zatrzaśnięcia na miejsce.
Dźwięk "kliknięcia" oznacza, że gondola została założona.
- 2- W celu zdjęcia gondoli, ściśnij przyciski zwalniania gondoli (16)-1 i podnieś ją w górę (16)-2.
! Przed złożeniem podstawy należy zdjąć gondolę.

Montaż gondoli na stelażu wózka

Gondolę można zamontować na stelażu wózka z serii MIXX zarówno tyłem, jak i przodem do kierunku jazdy.

- 1- Aby przymocować gondolę do ramy wózka, wyrównaj boki gondoli z mocowaniami siedzenia. (17)
Włóż gondolę bezpośrednio w dół, aż do jej zatrzaśnięcia na miejsce.
- 2- Dźwięk "kliknięcia" oznacza, że gondola została całkowicie założona. (18)

Demontaż gondoli

- 3- Aby zdjąć gondolę, naciśnij przyciski zwalnające gondolę i podnieś ją. (19)
! Gondolę należy zdjąć przed złożeniem wózka.

Folia przeciwdeszczowa

Aby zamontować folię przeciwdeszczową narzuć ją na gondolę, a następnie zabezpiecz elastycznymi gumkami pod spodem gondoli. Zabezpiecz folię dwoma hakami i pętlami z przodu folii. (20)

! Kiedy na produkcie znajduje się osłona przeciwdeszczowa, należy ZAWSZE sprawdzić wentylację.

! Przed złożeniem należy ZAWSZE sprawdzić, czy osłona przeciwdeszczowa jest czysta i sucha.

Czyszczenie i konserwacja

Ramę, elementy plastikowe oraz materiały można czyścić zwilżoną szmatką, ale nie należy używać szorstkich szmatek lub wybielacza. Nie należy używać lubrykantów ponieważ będą one gromadziły brud. Nie przechowuj gondoli w wilgotnych miejscach.

Aby zapewnić produktowi długą żywotność, przetrzyj go miękką ściereczką, aby usunąć wilgoć po każdym użyciu w deszczu i przed przechowywaniem.

Należy sprawdzić metki przymocowane do miękkich materiałów w celu uzyskania informacji dotyczących mycia i suszenia.

Kolory materiału mogą wyblaknąć z powodu oddziaływania promieni słonecznych, a po długim czasie używania mogą wystąpić przetarcia, nawet przy normalnym używaniu.

Ze względów bezpieczeństwa, używaj tylko oryginalnych części Nuna.

Regularnie sprawdzaj czy wszystko działa jak należy. Jeśli jakkolwiek część jest rozerwana, uszkodzona lub gdy czegoś brakuje natychmiast zaprzestań dalszego korzystania z produktu.

DŮLEŽITÉ - POZORNĚ SI PŘEČTETE TENTO NÁVOD A USCHOVEJTE JEJ PRO BUDOUCÍ POUŽITÍ.

Informace o produktu

Číslo modelu: _____

Datum výroby: _____

Záruka

Naše vysoce kvalitní produkty jsou navrženy tak, aby mohly růst s vaším dítětem i s vaší rodinou. Protože si za svým produktem stojíme, vztahuje se na něj individuální záruka na produkt, která začíná platit dnem jeho zakoupení. Než nás budete kontaktovat, připravte si doklad o zakoupení, číslo modelu a datum výroby.

Informace o záruce najdete na webu:

www.nunababy.com

Klikněte na odkaz „Záruka“ na domovské stránce.

Kontakt

V případě náhradních dílů, servisu nebo dalších dotazů k záruce kontaktujte prosím naše oddělení zákaznického servisu.

info@nunababy.com

www.nunababy.com

Požadavky na používání s dítětem

Tato hluboká korba je vhodná pro děti, které splňují následující požadavky:

Hmotnost: do 9 kg

Výška: do 68,5 cm

VAROVÁNÍ

Nerespektování těchto varování a pokynů může vést k vážnému poranění nebo úmrtí.

Na jakékoli poškození způsobené používáním příslušenství, které nebylo dodáno společností Nuna, se nebude vztahovat záruka.

Nesete odpovědnost za bezpečnost dítěte.

Pozor na nebezpečí otevřeného ohně nebo dalších zdrojů silného žáru, například elektrických stojanových topidel, plynových krbů atd. v těsné blízkosti této hluboké korby.

Před přenášením nebo zvedáním zkontrolujte, zda se držadlo nachází ve správné poloze pro použití.

Před použitím zkontrolujte, zda jsou správně zajištěny upevňovací prvky.

Před použitím zkontrolujte, zda jsou všechny pojistky aktivovány. Malé předměty, které představují nebezpečí udušení, uchovávejte mimo dosah dětí.

Používejte pouze na pevném, rovném a suchém povrchu.

Přetěžování, nesprávné skládání a používání příslušenství, například dětských sedaček, háčků na tašky, pláštěnek, stupátek atd..., které nebyly schváleny společností Nuna, mohou tuto hlubokou korbu poškodit nebo omezit jeho bezpečnost.

Tato hluboká korba **NENÍ** určena pro dlouhodobé spaní.

Tato hluboká korba není vhodná pro běhání nebo bruslení.

Tato hluboká korba je vhodná pouze pro dítě, které nedokáže sedět bez pomoci, nedokáže se přetočit a nedokáže se samo zvednout na ruku a kolenu. Maximální hmotnost dítěte: 9 kg. Maximální výška dítěte: 68,5 cm.

Pravidelně kontrolujte, zda není poškozená nebo opotřebovaná rukojeť a spodní strana.

Hlava dítěte v hluboké korbě se v žádném případě nesmí nacházet níže, než tělo.

Aby se zabránilo nebezpečí udušení, před používáním tohoto předmětu odstraňte a zlikvidujte všechny plastové kryty nebo je uchovávejte mimo dosah novorozenců a dětí.

Rozkládání a skládání této hluboké korby provádějte v bezpečné vzdálenosti od dítěte, aby se zabránilo zranění.

NENECHÁVEJTE dítě bez dozoru.

NESKLADUJTE hlubokou korbu na vlhkém místě. Textil nechte vždy uschnout přirozeně mimo přímého tepla.

NEVOZTE další děti, zboží, příslušenství v nebo na této hluboké korbě vyjma případů, které jsou v tomto letáku povoleny. Mohlo by dojít k omezení stability hluboké korby.

NEPOUŽÍVEJTE ani nepřidávejte jinou matraci, než byla dodána s touto hlubokou korbou Nuna.

ZABRAŇTE, aby si s hlubokou korbou hrálo dítě.

NEPOUŽÍVEJTE hlubokou korbu, pokud je některá její součást poškozená, roztržená nebo chybí.

NENECHÁVEJTE jiné děti hrát si bez dozoru v blízkosti korbičky a stojanu.

NEUMÍSTUJTE hlubokou korbu do blízkosti otevřeného ohně nebo jiných zdrojů intenzivního tepla.

V ŽÁDNÉM PŘÍPADĚ neumísťujte dítě hlavou do nožní části hluboké korbky.

V ŽÁDNÉM PŘÍPADĚ nenechávejte dítě v této hluboké korbě při vystupování nebo sestupování ze schodů nebo eskalátorů nebo při cestování jinými způsoby dopravy.

V ŽÁDNÉM PŘÍPADĚ nepřenášejte v této hluboké korbě více dětí najednou. **POUŽÍVEJTE** pouze originální díly a příslušenství Nuna.

POUŽÍVEJTE POUZE náhradní součásti dodávané nebo schválené společností Nuna.

VAROVÁNÍ Jakákoli zátěž připevněná na rukojeť nebo stříšku omezuje stabilitu hluboké korbky.

Pozor na nebezpečí vystavení dítěte úderu, například při pokládání na podlahu, při procházení dveřmi.

V hluboké korbě neponechávejte cokoli, co by mohlo představovat nebezpečí udušení, například měkké hračky, polštářky...

Hlubokou korbku neumísťujte do blízkosti jiného produktu, který by mohl představovat nebezpečí uškrcení, například provázky, lanka závěsů/rolet...

Přehřívání může ohrozit život vašeho dítěte! Vezměte v úvahu okolní teplotu a oblečení dítěte a zajistěte, aby dítěti nebylo ani příliš chladno, ani příliš teplo.

Požádejte odborného zdravotnického pracovníka o radu ohledně bezpečného spánku.

Fólie chrání emblém během přepravy. Před prvním použitím ji zcela odstraňte. Odstraněnou fólii zlikvidujte mimo dosah dětí. (Fólie na emblému není standardní u všech modelů, některé ji nemusí mít. Zkontrolujte svůj výrobek při koupi.)

Seznam součástí

Před sestavením se ujistěte, že nechybí žádné součásti.

V případě, že některá součást chybí, kontaktujte prodejce. K sestavení nejsou zapotřebí žádné nástroje.

1	Stříška	5	Zástěna Dream Drape™	8	Vložka hlubokého lůžka
2	Rukojeť	6	Kryt hluboké korbky (různá provedení)	9	Pláštěnka
3	Tlačítko nastavení držadla	7	Matrace	10	Úložný prostor (maximální zatížení = 1,3 kg)
4	Uvolňovací tlačítko hluboké korbky				

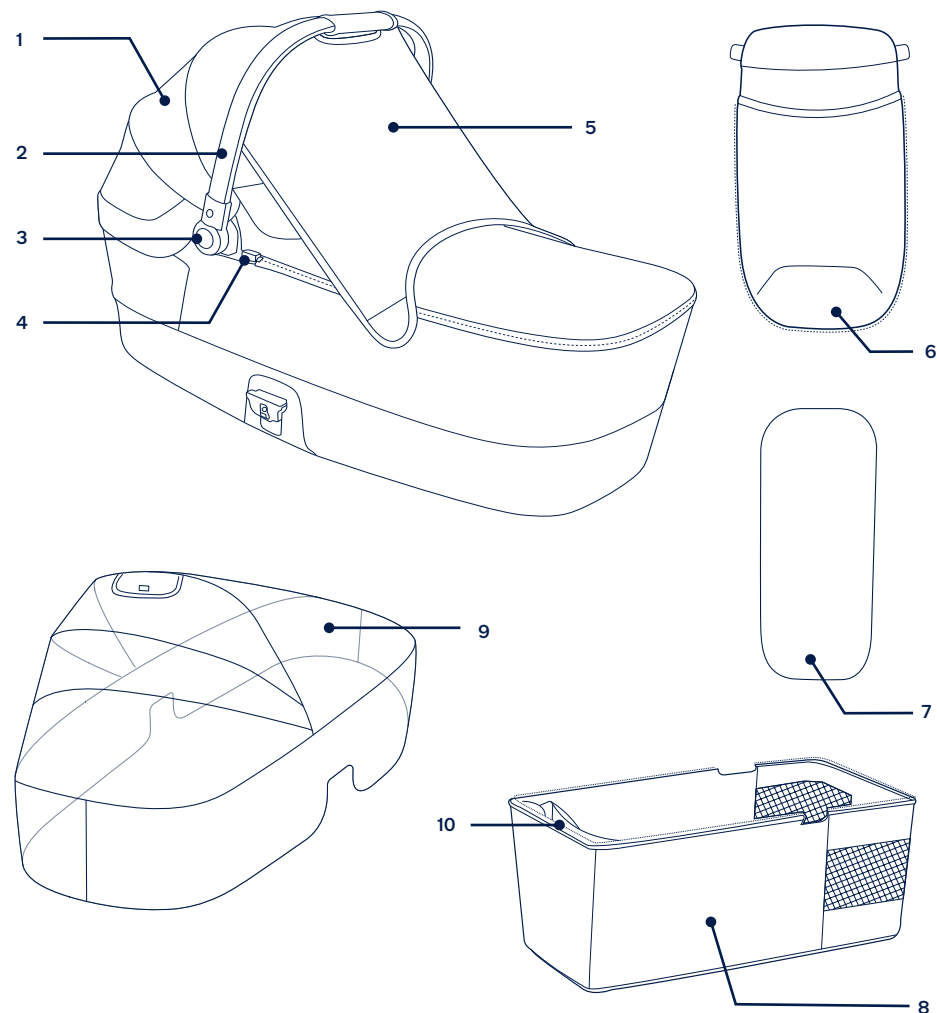

Sestavení hluboké korby

- 1- Vyměte hlubokou korbu. (1)
- 2- „Cvaknutí“ znamená, že opěrný držák je zcela připojen. (2)
- 3- Stiskněte tlačítka na obou stranách a zvedněte stříšku podle obrázku. (3)
- 4- Než vložíte dítě do hluboké korby, zkontrolujte, zda je držadlo zajištěné. (4)
! Před přenášením nebo zvedáním zkontrolujte, že se držadlo nachází ve správné poloze. (4)-1
- 5- Připevněte kryt k hluboké korbě pomocí zipu (5)-1, potom připněte patenty na obě strany rukojeti (5)-2.
- 6- Chcete-li hlubokou korbu složit, uvolněte opěrné držáky (6) a složte stříšku a zároveň tiskněte stavěcí tlačítko rukojeti (7).

Používání hluboké korby

Stříška

- 1- Chcete-li použít zástěnu dream drape™, zajistěte ji magnety na obou stranách hluboké korby. (8)
Když zástěnu dream drape™ nepoužíváte, uložte ji pod stříšku. (9)
- 2- Otočte zadní panel stříšky hluboké korby nahoru. Pro zvýšení intenzity větrání otočte zadní panel stříšky hluboké korby dolů. (10)

Snímání látkových částí

- 1- Chcete-li potah hluboké korby sejmout, rozepte patenty a rozepte zip krytu. (11)
- 2- Vyměte podložku matrace a sejměte potah. (12)(13)
! Potah matrace lze snadno sejmout a vyprat.
- 3- Pokyny pro vyjmutí vložky hluboké korby. Rozepte patenty na hluboké korbě. (14)

Použití korbičky na kočárku

Pro montáž a použití stojanu si prosím přečtěte pokyny ke stojanu.

Korbičku lze na stojan řady MIXX připevnit oběma směry.

- 1- Chcete-li hlubokou korbu připojit, zorientujte strany korby s držáky stojanu. (15)
Umístěte hlubokou korbu přímo dolů tak, aby zacvakla na místo.
„Cvaknutí“ znamená, že hluboká korba je připojena.
- 2- Chcete-li hlubokou korbu sejmout, stiskněte uvolňovací tlačítka hluboké korby (16)-1 a zvedněte ji (16)-2.
! Před složením stojanu sejměte hlubokou korbu.

Instalace hluboké korby na rám kočárku

Korbičku lze na podvozku kočárku ze série MIXX připevnit jak proti směru jízdy, tak po směru jízdy.

- 1- Chcete-li nainstalovat hlubokou korbu na rám kočárku, zorientujte strany korby s držáky sedátka. (17)
Umístěte hlubokou korbu přímo dolů tak, aby zacvakla na místo.
- 2- „Cvaknutí“ znamená, že hluboká korba je zcela připojena. (18)

Demontáž hluboké korby

- 3- Chcete-li hlubokou korbu odpojit, stiskněte uvolňovací tlačítka korby a zvedněte. (19)

! Hluboké korbu sejměte před rozložením kočárku.

Pláštěnka

Pláštěnku nasadte přes hluboké lůžko a zapněte suché zipy na přední straně pláštěnky. (20)

! Když je na kočárku nasazena pláštěnka, **VŽDY** kontrolujte větrání.

! Před složením pláštěnky ji **VŽDY** očistěte a vysušte.

Čištění a údržba

Rám, plastové části a potah můžete čistit vlhkým hadříkem. Nepoužívejte abrazivní prostředky ani bělidlo. Nepoužívejte silikonová maziva, která přitahují prach a nečistoty. Neskladujte hlubokou korbu na vlhkém místě.

Aby byla zajištěna dlouhá životnost, po používání v deštivém počasí a před uložením otřete kočárek měkkým savým hadříkem.

Pokyny pro praní a sušení jsou uvedeny na štítcích s pokyny pro péči a údržbu, které jsou připevněny na textilních částech.

Je normální, že barva potahu časem vybledne a opotřebuje se v důsledku praní a/nebo slunečního záření, a to i při běžném používání.

Z bezpečnostních důvodů používejte pouze originální díly Nuna.

Pravidelně kontrolujte, zda vše funguje správně. Pokud se některá část produktu roztrhne, praskne nebo se ztratí, přestaňte produkt používat.

DÔLEŽITÉ - POZORNE SI PREČÍTAJTE A UCHOVAJTE PRE NESKORŠIE POUŽITIE.

Informácie o výrobku

Číslo modelu: _____

Dátum výroby: _____

Záruka

Záverne sme navrhli naše výrobky vysokej kvality tak, aby mohli rásť s vašim dieťaťom aj vašou rodinou. Pretože si stojíme za našim výrobkom, naše vybavenie je kryté vlastnou zárukou na každý výrobok, začínajúc dňom zakúpenia. Ak nás budete kontaktovať, pripravte si doklad o kúpe, číslo modelu a dátum výroby.

Viac informácií o záruke nájdete na stránke:

www.nunababy.com

Na domovskej stránke kliknite na odkaz „Záruka“.

Kontakt

Ohľadne náhradných dielov, servisu alebo ďalších otázok o záruke sa obráťte na naše oddelenie služieb zákazníkom.

info@nunababy.com

www.nunababy.com

Požiadavky na používanie s deťmi

Táto prenosná postieľka je vhodná na používanie s deťmi, ktoré spĺňajú nasledujúce požiadavky:

Hmotnosť: Do 9 kg

Výška: Do 68,5 cm

⚠ VÝSTRAHA

Neradenie sa týmito výstrahami a pokynmi môže viesť k vážnemu poraneniu alebo smrti.

Na žiadne poškodenie spôsobené používaním príslušenstva, ktoré nie je dodávané spoločnosťou Nuna, sa nebudú vzťahovať podmienky záruky.

Bezpečnosť dieťaťa je vašou zodpovednosťou.

Majte na pamäti riziko otvoreného ohňa alebo iného zdroja intenzívneho tepla, ako napríklad elektrické a plynové krby v blízkosti prenosnej postieľky.

Pred nesením alebo zdvíhaním sa uistite, že je rukoväť v správnej polohe používania.

Pred použitím skontrolujte, či sú upevňovacie prvky správne zapojené.

Pred použitím skontrolujte, či sú zapojené všetky zaistovacie zariadenia.

Malé časti uchovávajte mimo dosahu detí, pretože predstavujú nebezpečenstvo zadusenía.

Používajte len na pevnej, vodorovnej, plochej a suchej ploche.

Preťaženie, nesprávne skladanie a používanie príslušenstva, napr. detských sedačiek, háčikov na tašky, krytov proti dažďu, závesných stúpadiel atď..., okrem tých, ktoré schválila spoločnosť Nuna, môže prenosnú postieľku poškodiť alebo spôsobiť, že nebude bezpečná.

Prenosná postieľka **SA NESMIE** používať na dlhodobé spanie.

Prenosná postieľka nie je vhodná na behanie alebo korčuľovanie.

Prenosná postieľka je vhodná len pre dieťa, ktoré nemôže sedieť bez pomoci, prevrátiť sa a nemôže sa vytlačiť na ruky a kolena. Maximálna hmotnosť dieťaťa: 9kg. Maximálna výška dieťaťa: 68,5 cm.

Pravidelne sa musí kontrolovať, či rukoväť a spodná časť nenesú známky poškodenia a opotrebovania.

Hlava dieťaťa v prenosnej postieľke nesmie byť nikdy nižšie ako telo.

Aby ste zabránili akémukoľvek nebezpečenstvu udusenía, pred použitím tejto položky odstráňte všetky plastové kryty a zničte ich alebo ich držte ďalej od bábätiek a detí.

Aby ste sa vyhli poraneniu, uistite sa, že je vaše dieťa pri rozkladaní a skladaní prenosnej postieľky v bezpečnej vzdialenosti.

NENECHÁVAJTE dieťa bez dozoru.

NESKLADUJTE prenosnú postieľku na vlhkom mieste. Textil nechajte vždy prirodzene vyschnúť mimo priameho tepla.

NENOSTE ďalšie deti, tovar ani príslušenstvo v prenosnej postieľke ani na nej iným spôsobom, ako je povolený v tomto letáku. Môžu spôsobiť, že sa prenosná postieľka stane nestabilnou.

NEPOUŽÍVAJTE ani nepridávajte žiadny iný matrac ako ten, ktorý sa dodáva s prenosnou postieľkou spoločnosťou Nuna.

NENECHÁVAJTE dieťa hrať sa s prenosnou postieľkou.

NEPOUŽÍVAJTE prenosnú postieľku, ak sú akékoľvek časti prenosnej postieľky zlomené, roztrhané alebo chýbajú.

NENECHÁVAJTE iné deti hrať sa bez dozoru v blízkosti vaničky a stojana.

NEUMIESTŇUJTE prenosnú postieľku do blízkosti otvoreného ohňa ani iného zdroja intenzívneho tepla.

NIKDY neukladajte dieťa tak, aby malo hlavu na konci prenosnej postieľky, ktorý je určený pre nohy.

NIKDY nenechávajte dieťa v prenosnej postieľke pri chôdzi hore alebo dole po schodoch alebo na eskalátoroch, alebo pri cestovaní inými spôsobmi dopravy.

NIKDY neprenášajte v prenosnej postieľke naraz viac ako jedno dieťa. **POUŽÍVAJTE** len originálne diely a príslušenstvo od spoločnosti Nuna.

POUŽÍVAJTE LEN náhradné diely dodávané alebo schválené spoločnosťou Nuna.

VÝSTRAHA: akékoľvek zaťaženie pripevnené k rukoväti alebo strieške ovplyvňuje stabilitu prenosnej postieľky.

Dávajte pozor na nebezpečenstvo udretia dieťaťa, napríklad pri ukladaní na podlahu, prechádzaní dverami.

V prenosnej postieľke nenechávajte nič, čo by mohlo predstavovať nebezpečenstvo udusenía, napr. hračky z mäkkého materiálu, vankúše...

Neumiestňujte prenosnú postieľku do blízkosti iného výrobku, ktorý by mohol predstavovať nebezpečenstvo uškrtenia, napr. šnúry, šnúry od žalúzií/záclon...

Prehriatie môže ohroziť život vášho dieťaťa! Berte do úvahy okolitú teplotu a oblečenie dieťaťa a zabezpečte, aby dieťaťu nebola príliš zima ani príliš teplo.

Ohľadne bezpečného spánku sa obráťte na zdravotníka.

Fólia chráni emblém počas prepravy. Pred prvým použitím ju úplne odstráňte. Odstránenú fóliu zlikvidujte mimo dosahu detí. (Fólia na embléme nie je štandardná pre všetky modely, niektoré ju nemusia mať. Skontrolujte svoj produkt pri kúpe.)

Zoznam častí

Pred zostavením skontrolujte, či máte všetky časti.
Ak chýba ktorákoľvek časť, obráťte sa na miestneho predajcu. Na zostavenie nie sú potrebné žiadne nástroje.

1	Strieška	5	Clona Dream Drape™	9	Pláštenka
2	Rukoväť	6	Kryt prenosnej postielky	10	Úložný priestor (maximálne zaťaženie = 1,3 kg)
3	Tlačidlo na nastavenie rukoväte	7	Čalúnenie matraca		
4	Uvoľňovacie tlačidlo prenosnej postielky	8	Podšívka hlbkej korby		

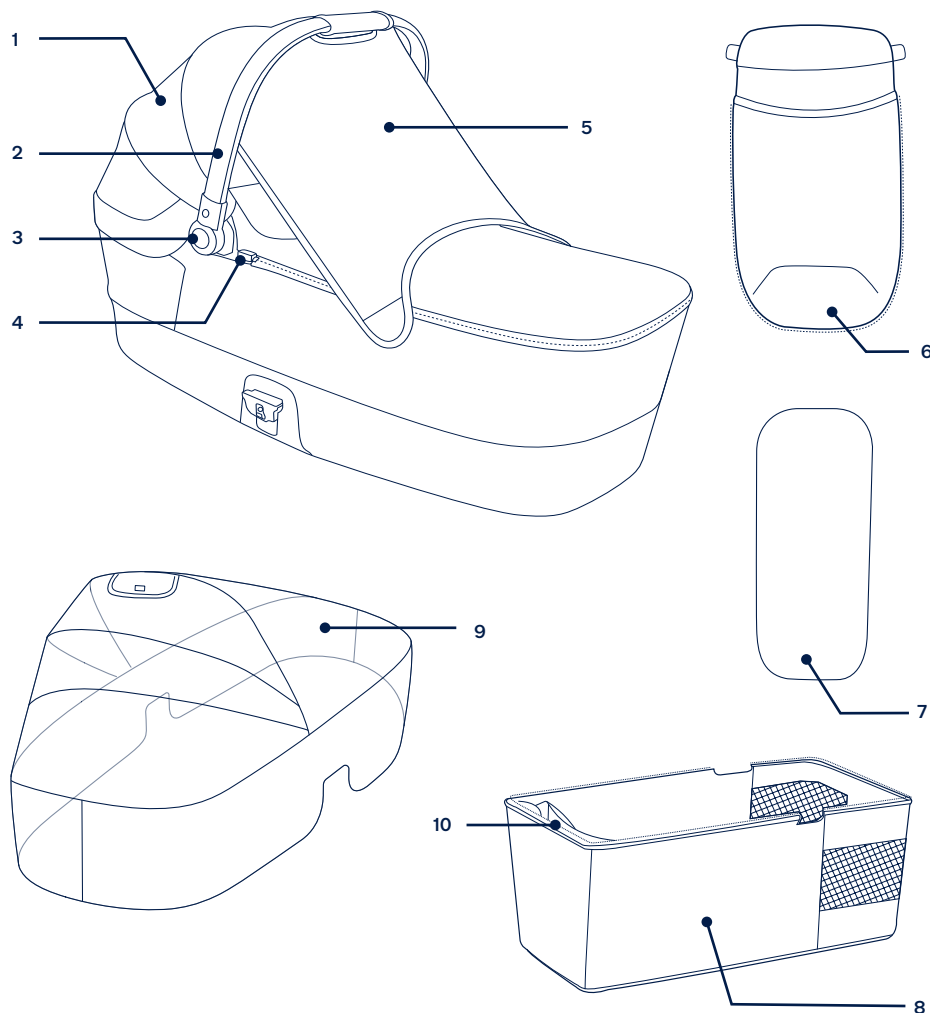

Zostavenie prenosnej postielky

- 1- Vyberte prenosnú postielku. (1)
- 2- Zvuk „cvaknutia“ znamená, že je nosný držiak úplne pripojený. (2)
- 3- Vytiahnite striešku, ako to je zobrazené na obrázku, a zároveň stlačte tlačidlá na oboch stranách. (3)
- 4- Pred vložením dieťaťa do prenosnej postielky sa kontrolou uistite, že je rukoväť zaistená. (4)
- ! Pred nesením alebo zdvíhaním sa uistite, že je rukoväť v správnej polohe na používanie. (4)-1
- 5- Pripievte kryt k prenosnej postielke pomocou zipsu (5)-1 a potom pripievte zacvakávacie gombíky na obe strany rukoväte (5)-2.
- 6- Ak chcete prenosnú postielku zložiť, uvoľnite podperné držiaky (6) a zložte striešku, pričom držte stlačené tlačidlo nastavenia rukoväte (7).

Používanie prenosnej postielky

Strieška

- 1- Ak chcete použiť clonu dream drape™, zaistite ju na oboch stranách prenosnej postielky pomocou magnetov. (8)
Keď sa clona dream drape™ nebude používať, uložte ju pod plátennú striešku. (9)
- 2- Zadný panel striešky zložte dohora a zadný panel prenosnej postielky nadol, aby ste dosiahli lepšie vetranie. (10)

Odstránenie mäkkých textílií

- 1- Odopnite zacvakávacie gombíky a rozopnite kryt prenosnej postielky, aby ste ho dali dole. (11)
- 2- Vyberte čalúnenie matraca a dajte dole poľah. (12)(13)
! Kryt matraca sa dá ľahko vybrať kvôli praniu.
- 3- Ak chcete vybrať podšívku prenosnej postielky. Rozopnite zipsy na prenosnej postielke. (14)

Použitie vaničky na kočíku

Na montáž a používanie stojana si prečítajte pokyny k stojanu.

Vaničku je možné pripievať na stojan série MIXX v oboch smeroch.

- 1- Ak chcete pripievať prenosnú postielku, zarovnajete boky prenosnej postielky s držiakmi stojana. (15)
Zatlačte prenosnú postielku priamo nadol tak, aby zacvakla na miesto.
Zvuk „cvaknutia“ znamená, že je prenosná postielka pripievaná.
- 2- Ak chcete prenosnú postielku vybrať, stlačte uvoľňovacie tlačidlá prenosnej postielky (16)-1 a zdvihnite ju (16)-2.
! Pred zložením stojana vyberte prenosnú postielku.

Pripevnenie prenosnej postielky na rám kočíka

Vaničku je možné pripievať na rám kočíka zo série MIXX v smere aj proti smeru jazdy.

- 1- Ak chcete pripievať prenosnú postielku k rámu kočíka, zarovnajete boky prenosnej postielky s držiakmi sedačky. (17)
Zatlačte prenosnú postielku priamo nadol tak, aby zacvakla na miesto.
- 2- Zvuk „cvaknutia“ znamená, že je prenosná postielka úplne pripievaná. (18)

Odstránenie prenosnej postielky

- 3- Ak chcete prenosnú postielku vybrať, zatlačte na uvoľňovacie tlačidlá prenosnej postielky a zdvihnite ju. (19)
! Pred zložením kočíka vyberte prenosnú postielku.

Pláštenka

Ak chcete nasadiť pláštenku na hlbokú korbu umiestnite ju nad hlbokou korbu a pripojte háčikové a pútkové upínacie prvky na prednej strane pláštenky. (20)

! Keď je kryt proti dažďu na výrobku, **VŽDY** skontrolujte vetranie.

! Pred zložením **VŽDY** skontrolujte, či je kryt proti dažďu vyčistený a vysušený.

Čistenie a údržba

Očistite rám, plastové časti a textil vlhkou handričkou, ale nepoužívajte brúsne čistiace prostriedky ani bieliadlo. Nepoužívajte silikónové mazivá, pretože viažu na seba nečistoty a špinu. Neskladujte prenosnú postielku na vlhkom mieste.

Aby ste zaistili dlhodobé používanie, po použití v daždivom počasí a pred uskladnením utrite tento výrobok mäkkou absorpčnou handričkou.

Pozrite si štítky s návodom na ošetrovanie, ktoré sú pripievané k mäkkým textíliám, a kde sú uvedené pokyny na umývanie a sušenie.

Je normálne, že sa farba textilu zmení pôsobením slnečného žiarenia a po dlhom používaní bude vykazovať opotrebovanie aj pri normálnom používaní.

Z bezpečnostných dôvodov používajte len originálne diely od spoločnosti Nuna.

Pravidelne kontrolujte, či všetko funguje ako má. Ak sú ktorékoľvek časti roztrhnuté, zlomené alebo chýbajú, prestaňte tento výrobok používať.

VAŽNO – PROČITAJTE PAŽLJIVO I SAČUVAJTE ZA BUDUĆU UPORABU.

Podaci o proizvodu

Broj modela: _____

Datum proizvodnje: _____

Jamstvo

Osmislili smo i proizveli naše proizvode visoke kvalitete kako bi mogli rasti s vašim djetetom i obitelji. Budući da stojimo iza našeg proizvoda, naša je oprema pokrivena jamstvom za proizvod, počevši od dana kupnje. Prije no što nas kontaktirate pripremite dokaz o kupnji, broj modela i datum proizvodnje.

Za informacije o jamstvu posjetite:

www.nunababy.com

Kliknite na vezu „Jamstvo“ na početnoj stranici.

Kontakt

Za zamjenske dijelove, servis ili moguća pitanja u svezi jamstva kontaktirajte našu službu za korisnike.

info@nunababy.com

www.nunababy.com

Uvjeti za upotrebu

Ova košara za bebu prikladna je za nošenje djece koja su sljedećih mjera:

Težina: Do 9 kg

Visina: Do 68,5 cm

⚠ UPOZOR- ENJE

Nepoštivanje ovih upozorenja i uputa može predstavljati opasnost od ozbiljnih ozljeda sa smrtnim ishodom.

Svaka šteta uzrokovana korištenjem dodatne opreme koju nije isporučila tvrtka Nuna neće biti pokrivena jamstvom.

Sigurnost djeteta vaša je odgovornost.

Pazite na opasnost od otvorene vatre ili drugih jakih izvora topline poput električnih grijalica, plinskih grijalica i sličnih u blizini košare za bebu.

Prije nošenja ili podizanja provjerite je li ručka u pravilnom položaju za uporabu.

Prije uporabe provjerite jesu li uređaji za pričvršćivanje pravilno aktivirani.

Prije uporabe provjerite jesu li uređaji za blokadu aktivirani.

Male dijelove držite izvan dohvata djece jer predstavljaju opasnost od gušenja.

Koristite isključivo na čvrstoj, ravnoj, vodoravnoj i suhoj površini.

Preopterećenje, nepravilno preklapanje i upotreba pribora, na primjer dječje sjedalice, kukica za torbu, pokrova protiv kiše, dodatnih nosača za veće dijete i sl. osim onih koje je odobrila tvrtka Nuna mogu oštetiti košaru za bebu ili je učiniti nesigurnom.

Košara za bebu **NE** smije se koristiti za dulje spavanje.

Košara za bebu nije prikladna za trčanje ili rolanje osobe koja je nosi.

Košara za bebu prikladna je samo za dijete koje ne može samostalno sjediti, koje se ne može prekrenuti niti odgurnuti kao niti držati se na svojim ručicama i koljenima. Maksimalna težina djeteta: 9 kg. Maksimalna visina djeteta: 68,5 cm.

Ručku i dno košare za bebu treba redovito provjeravati kako bi se uočili znakovi oštećenja i istrošenosti.

Kad stavljate dijete u košaru za bebu pazite da mu je glava na višem položaju od tijela.

Kako biste spriječili opasnost od gušenja uklonite sve plastične navlake prije korištenja i uništite ili držite izvan dohvata beba i djece.

Prilikom sklapanja i rasklapanja nosiljke udaljite djecu kako se ne bi ozlijedila

NE ostavljajte dijete bez nadzora.

NE spremajte nosiljku na vlažno mjesto. Uvijek pustite neka se tkanina osuši prirodno, daleko od izvora topline.

NE nosite još koje dijete, namirnice i druge predmete u ili na košari za bebu osim kako je navedeno u ovom letku. U suprotnome to može prouzročiti nestabilnost košare za bebu.

NE koristite niti ne dodajte nikakve madrace osim onog koji je isporučen s košarom za bebu Nuna.

NE dopuštajte djeci da se igraju košarom za bebu.

NE koristite košaru za bebu ako je bilo koji dio slomljen, istrošen ili nedostaje.

NE dopustite da se druga djeca igraju bez nadzora u blizini košare i postolja.

NE stavljajte košaru za bebu blizu otvorene vatre ili drugog jakog izvora topline.

NIKAD ne stavljajte dijete u košaru za bebu s nogama na uzglavlju, a glavom na stražnjem kraju košare.

NIKAD ne ostavljajte dijete u košari za bebu prilikom penjanja ili spuštanja stepenicama ili pokretnim stepenicama ili tijekom putovanja drugim transportnim sredstvima.

NIKAD istodobno ne nosite više djece u ovoj košari za bebu. **KORISTITE ISKLJUČIVO** originalne Nuna dijelove i dodatnu opremu.

KORISTITE ISKLJUČIVO zamjenske dijelove koje isporučuje ili je odobrila tvrtka Nuna.

UPOZORENJE Svako opterećenje postavljeno na ručku ili krovčić utječe na stabilnost košare za bebu.

Budite svjesni opasnosti od udarca bebe, na primjer kada je stavljate na pod, prolazite kroz vrata.

U košari za bebu ne ostavljajte ništa što bi moglo predstavljati opasnost od gušenja, na primjer mekane igračke, jastuke...

Ne ostavljajte košaru za bebu u blizini drugog proizvoda koji bi mogao predstavljati opasnost od davljenja, na primjer uzica, užadi i traka za sjenila/zavjese...

Pregrijavanje može ugroziti život vašeg djeteta! Vodite računa o temperaturi okoline i djetetovoj odjeći te pazite da djetetu nije niti prehladno ni pretoplo.

Pitajte zdravstvenog djelatnika za savjet o sigurnom spavanju.

Fólia chráni emblém počas prepravy. Pred prvým použitím ju úplne odstráňte. Odstránenú fóliu zlikvidujte mimo dosahu detí. (Fólia na embléme nie je štandardná pre všetky modely, niektoré ju nemusia mať. Skontrolujte svoj produkt pri kúpe.)

Popis dijelova

Prije sastavljanja provjerite jesu li raspoloživi svi dijelovi. Ako bilo koji dio nedostaje kontaktirajte lokalnog prodavača. Za sastavljanje nije potreban alat.

1	Krovčić	5	Dream Drape™	9	Pokrov protiv kiše
2	Ručka	6	Pokrivalo košare za bebu	10	Torba za pribor (maksimalno opterećenje = 1,3 kg)
3	Gumb za podešavanje ručke	7	Jastuk madraca		
4	Gumb za oslobađanje košare za bebu	8	Obloga nosiljke		

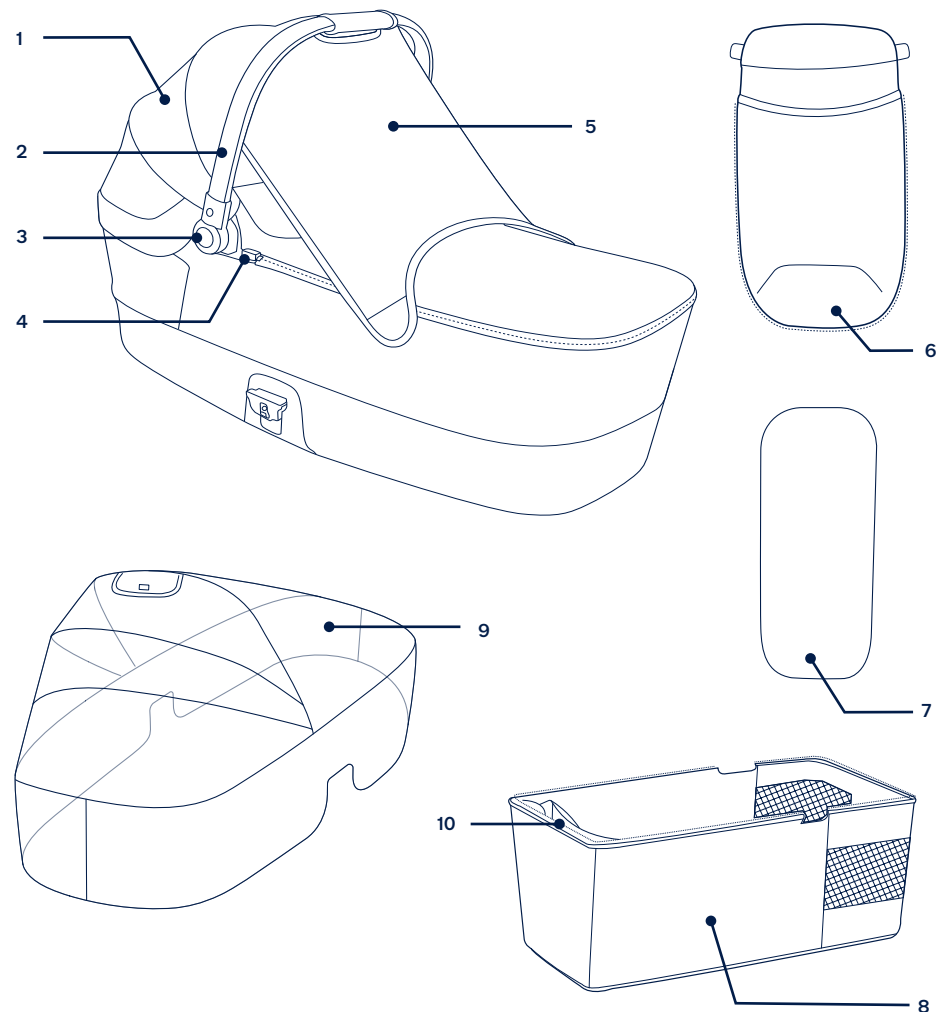

Postavljanje košare za bebu

- 1- Izvadite košaru za bebu. (1)
- 2- Zvuk „klik“ znači da su potporni nosači pravilno učvršćeni. (2)
- 3- Povucite krovčić prema gore kako je prikazano slikom dok pritišćete gumb na obje strane. (3)
- 4- Prije stavljanja djeteta u košaru za bebu provjerite jesu li ručke sigurno učvršćene. (4)
! Prije nošenja ili podizanja provjerite je li ručka u pravilnom položaju za korištenje. (4)-1
- 5- Patentnim zatvaračem pričvrstite pokrivalo na košaru za bebu (5)-1, zatim pričvrstite pritiskače na obje strane ručke (5)-2.
- 6- Za preklapanje krovčića nosiljke oslobodite potporne nosače (6) i preklapite krovčić dok pritišćete gumb za podešavanje ručke (7).

Korištenje košare za bebu

Krovčić

- 1- Da biste se koristili sjenilom dream drape™ magnetima ga učvrstite na obje strane košare za bebe. (8)
Kada ne koristite sjenilo dream drape™ pohranite ga ispod krovčića. (9)
- 2- Preklapite stražnju ploču krovčića prema gore, a stražnju ploču košare za bebu prema dolje radi boljeg prozračivanja. (10)

Uklanjanje obloga i pokrova

- 1- Otkopčajte pritiskače i otvorite patentni zatvarač pokrivala košare za bebu da biste ga skinuli. (11)
- 2- Izvadite jastuk madraca i skinite oblogu. (12)(13)
! Obloga madraca jednostavno se skida radi pranja.
- 3- Za skidanje obloge košare za bebu. Otvorite patentne zatvarače na košari za bebu. (14)

Korištenje nosiljke na kolicima

Za sastavljanje i korištenje postolja pogledajte upute za postolje.

Košara se može postaviti na stalak iz serije MIXX u oba smjera.

- 1- Da biste pričvrstili košaru za bebu poravnajte njezine stranice s nosačima za stalak. (15)
Stavite i pritisnite košaru za bebu izravno prema dolje dok se sigurno ne učvrsti na mjesto.
Zvuk „klik“ znači da je košara za bebu pričvršćena.
- 2- Da biste skinuli košaru za bebu pritisnite gumb za njeno oslobađanje (16)-1 i podignite je (16)-2.
! Prije sklapanja stalka skinite košaru za bebu.

Postavljanje košare za bebu na okvir dječjih kolica

Košara se može postaviti na okvir kolica iz serije MIXX okrenuta prema roditelju ili prema naprijed.

- 1- Da biste košaru za bebu pričvrstili na okvir dječjih kolica poravnajte njezine stranice s nosačima za sjedalicu. (17)
Stavite i pritisnite košaru za bebu izravno prema dolje dok se sigurno ne učvrsti na mjesto.
- 2- Zvuk „klik“ znači da je košara za bebu pravilno učvršćena. (18)

Skidanje košare za bebu

- 3- Da biste skinuli košaru za bebu pritisnite gumb za njezino oslobađanje i podignite je. (19)

! Prije sklapanja kolica skinite košaru za bebu.

Pokrov protiv kiše

Da biste na nosiljku postavili pokrov protiv kiše, postavite je preko nosiljke i pričvrstite čičak trake na prednjoj strani pokrova protiv kiše. (20)

! **UVIJEK** provjeravajte prozračivanje dok je na nosiljku postavljen pokrov protiv kiše.

! **UVIJEK** prije sklapanja provjerite je li pokrov protiv kiše očišćen i suh.

Čišćenje i održavanje

Očistite okvir, plastične dijelove i tkaninu vlažnom krpom, ali nemojte koristiti abrazivna sredstva ili izbjeljivač. Ne koristite silikonska sredstva za podmazivanja jer će privlačiti prljavštinu i prašinu. Ne spremajte nosiljku na vlažno mjesto.

Kako biste osigurali dugotrajnu uporabu košare za bebu nakon korištenja po kišnom vremenu i prije pohrane obrišite je mekanom, upijajućom krpom.

Pogledajte upute za pranje i sušenje na naljepnicama pričvršćenim na obloge.

Normalno je da nakon duljeg normalnog korištenja tkanina promijeni boju zbog sunčeve svjetlosti te da pokazuje znakova trošenja i habanja.

Radi sigurnosti koristite isključivo originalne Nuna dijelove.

Redovito provjeravajte pravilno funkcioniranje svih dijelova. Ako je bilo koji dio istrošen, slomljen ili nedostaje prestanite koristiti ovaj proizvod.

POMEMBNO – NATANČNO PREBERITE IN SHRANITE ZA POZNEJŠO UPORABO.

Informacije o izdelku

Številka modela: _____

Datum izdelave: _____

Garancija

Naše visokokakovostne izdelke smo namenoma oblikovali tako, da lahko rastejo skupaj z vašim otrokom in vašo družino. Ker zagotavljamo kakovost naših izdelkov, našo opremo od dneva nakupa krije garancija, ki je narejena po meri za vsak izdelek. Ko stopite v stik z nami, imejte pri roki potrdilo o nakupu, številko modela in datum izdelave.

Podatke o garanciji najdete na:

www.nunababy.com

Na začetni strani kliknite povezavo „Garancija“.

Stik

Za vprašanja o nadomestnih delih in servisu ali za dodatna vprašanja o garanciji stopite v stik z oddelkom za stike s strankami.

info@nunababy.com

www.nunababy.com

Zahteve pri uporabi za otroke

Ta košara za voziček je primerna za uporabo pri otrocih, ki izpolnjujejo naslednje zahteve:

Teža: do 9 kg

Višina: do 68,5 cm

⚠ OPOZORILO

Neupoštevanje teh opozoril in navodil lahko povzroči resne poškodbe ali smrt.

Pogoji garancije ne krijejo nobenih poškodb, ki jih povzroči uporaba dodatne opreme, ki je ni dobavila družba Nuna.

Za varnost otroka ste odgovorni sami.

Zavedajte se nevarnosti odprtega plamena ali drugih virov močne vročine, kot so električni in plinski grelci itd., v bližini košare za voziček.

Pred nošenjem ali dvigovanjem se prepričajte, da je ročaj v pravilnem položaju za uporabo.

Pred uporabo preverite, ali so priključne naprave pravilno nameščene.

Pred uporabo se prepričajte, ali so vse zaklepne naprave aktivirane.

Majhne dele hranite izven dosega otrok, ker predstavljajo nevarnost zadušitve.

Uporabljajte samo na čvrsti, vodoravni, ravni in suhi površini.

Preobremenitev, nepravilno zlaganje in uporaba dodatne opreme, kot so otroški sedeži, držala za torbo, dežna pregrinjala, dodatne deske za voziček itd., ki je ni odobrila družba Nuna, lahko poškodujejo košaro za voziček ali jo naredijo nevarno za uporabo.

Te košare za voziček **NE** smete uporabljati za daljši spanec.

Košara za voziček ni primerna za uporabo pri teku ali rolanju.

Ta košara za voziček je primerna le za otroka, ki ne more sedeti brez opore, se ne more prevaliti in se ne more dvigniti na roke in kolena. Največja teža otroka: 9 kg. Največja višina otroka: 68,5 cm.

Ročaj in dno redno preverjajte glede znakov poškodb in obrabe.

Otrokova glava ne sme biti v košari za voziček nikoli nižje od otrokovega telesa.

Da bi preprečili nevarnost zadušitve, pred uporabo tega izdelka odstranite vse plastične ovoje in jih uničite ali hranite izven dosega dojenčkov in otrok.

Med odpiranjem in zlaganjem košare za voziček se prepričajte, da v bližini ni otroka, in tako preprečite telesne poškodbe.

Otroka **NE** puščajte brez nadzora.

Košare za voziček **NE** shranjujte v vlažnem prostoru. Tekstil naj se vedno posuši naravno, stran od neposrednega toplotnega vira.

V košari za voziček ali na njej **NE** prenašajte dodatnih otrok, izdelkov ali dodatkov, razen če je to dovoljeno v teh navodilih za uporabo. Košara za voziček lahko postane nestabilna.

NE uporabljajte ali dodajajte nobenih vzmetnic, razen vzmetnice, ki jo dobavi družba Nuna s košaro za voziček.

Otrok se s košaro za voziček **NE** sme igrati.

Košare za voziček **NE** uporabljajte, če je kateri koli del poškodovan, raztrgan ali manjka.

NE dovolite, da se drugi otroci igrajo brez nadzora v bližini košare in stojala.

Košare za voziček **NE** postavljajte v bližino odprtega ognja ali drugega vira močne toplote.

Košare za voziček **NIKOLI** ne uporabljajte na stojalu.

Otroka **NIKOLI** ne odlagajte z glavo na vznožje košare za voziček.

Otroka **NIKOLI** ne puščajte v košari za voziček, ko se vzpenjate ali spuščate po stopnicah ali tekočih stopnicah oziroma ko potujete z drugimi oblikami prevoza.

V košari za voziček **NIKOLI** ne prenašajte več kot enega otroka. **UPORABLJAJTE** le originalne dele in dodatke družbe Nuna.

UPORABLJAJTE LE nadomestne dele, ki jih dobavlja ali odobri družba Nuna.

OPOZORILO Vsakršno breme, nameščeno na ročaj ali strehico, vpliva na stabilnost košare za voziček.

Upoštevajte nevarnost udarca otroka, npr. pri polaganju izdelka na tla, prehodu skozi vrata.

V košari za voziček ne puščajte ničesar, kar bi lahko predstavljalo nevarnost za zadušitev, npr. mehke igrače, blazine ...

Košare za voziček ne postavljajte v bližino drugega izdelka, ki bi lahko predstavljal nevarnost za zadavljenje, npr. zraven vrvi, vrvic zatemnitvenih zaves...

Pregrevanje lahko ogrozi otrokovo življenje! Upoštevajte temperaturo okolice in otrokova oblačila ter poskrbite, da otroku ni prehladno ali prevroče.

Zdravstveno osebje vprašajte za nasvet glede varnega spanja.

Folija med prevozom ščiti emblem. Pred prvo uporabo jo popolnoma odstranite. Odstranjeno folijo zavržite izven dosega otrok. (Folija na emblemu ni standardna za vse modele, nekateri je morda nimajo. Preverite svoj izdelek ob nakupu.)

Seznam delov

Prepričajte se, da imate pred sestavljanjem izdelka na voljo vse dele.

Če kateri od delov manjka, se obrnite na lokalnega prodajalca. Za sestavljanje izdelka ne potrebujete nobenega orodja.

1	Strehica	5	Dream Drape™	9	Dežno pregrinjalo
2	Ročaj	6	Pokrivalo košare za voziček	10	Odlagalna vrečka (največja nosilnost = 1,3 kg)
3	Gumb za nastavev ročaja	7	Vzmetnica		
4	Gumb za sprostitvev košare za voziček	8	Notranja prevleka košare za voziček		

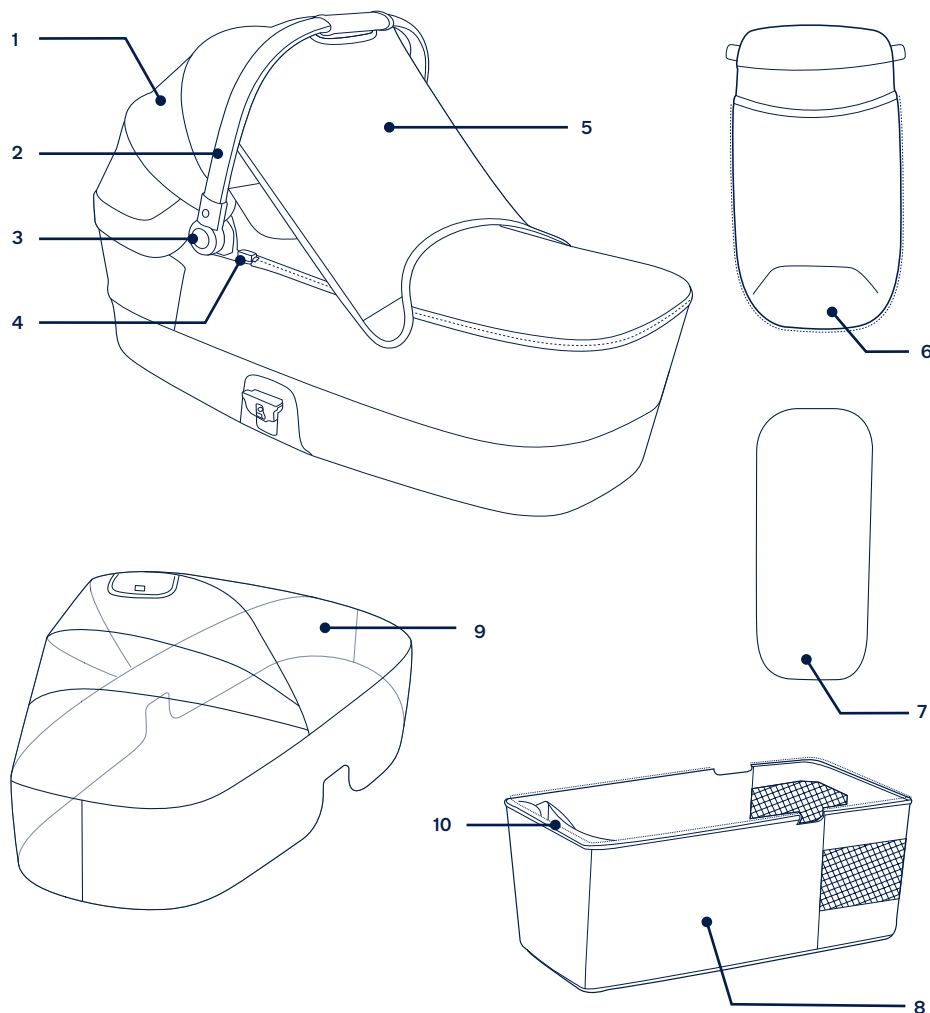

Priprava košare za voziček

- 1 - Košaro za voziček vzemite iz embalaže. (1)
 - 2 - Zvočni »klik« pomeni, da je podporni nastavev v celoti pritrjen. (2)
 - 3 - Strehico dvignite, kot je prikazano na sliki, pri čemer hkrati pritisnite stranska gumba. (3)
 - 4 - Prepričajte se, da je ročaj stabilen, preden otroka položite v košaro za voziček. (4)
- ! Prepričajte se, da je ročaj v pravem položaju, preden košaro nosite ali dvigate. (4)-1
- 5 - Pokrivalo pritržite na košaro za voziček z zadrgo (5)-1, nato pa pritržite pritiskača na obe strani ročaja (5)-2.
 - 6 - Košaro za voziček zložite tako, da sprostite podpore nastavke (6) in strehico zložite, medtem ko pritisnete na gumb za nastavev ročaja (7).

Uporaba košare za voziček

Strehica

- 1 - Dream drape™ uporabite tako, da ga na obeh straneh košare za voziček pripnete z magnetoma. (8)
Kadar dream drape™ ne uporabljate, ga shranite pod strehico. (9)
- 2 - Za večjo zračnost zložite zadnjo stran strehice navzgor in zadnjo stran košare za voziček navzdol. (10)

Odstranjevanje mehkega blaga

- 1 - Odpnite pritiskača in zadrgo na pokrivalu košare za voziček, da ga odstranite. (11)
- 2 - Vzemite ven vzmetnico in odstranite prevleko. (12)(13)
! Prevleko vzmetnice lahko preprosto odstranite, da jo operete.
- 3 - Notranjo prevleko košare za voziček odstranite tako, da odpnete zadrgo na košari za voziček. (14)

Uporaba košare na vozičku

Za sestavljanje in uporabo stojala si oglejte navodila za stojalo. Košaro je mogoče na stojalo serije MIXX namestiti v obe smeri.

- 1 - Košaro za voziček pritržite tako, da stranici košare za voziček poravnate z držalom na stojalu. (15)
Košaro za voziček postavite naravnost navzdol, da se zaskoči.
Slišen »klik« pomeni, da je košara za voziček pritrjena.
- 2 - Košaro za voziček odstranite tako, da stisnete sprostitvena gumba košare za voziček (16)-1 in jo dvignete (16)-2.
! Košaro za voziček odstranite, preden zložite stojalo.

Pritrditev košare za voziček na ogrodje vozička

Košaro je mogoče na ogrodje vozička iz serije MIXX namestiti tako v smeri vožnje kot tudi v nasprotni smeri.

- 1 - Košaro za voziček na ogrodje vozička pritržite tako, da stranici košare za voziček poravnate z nastavki na sedežu. (17)
Košaro za voziček postavite naravnost navzdol, da se zaskoči.
- 2 - Zvočni »klik« pomeni, da je košara za voziček v celoti pritrjena. (18)

Odstranjevanje košare za voziček

- 3 - Košaro za voziček odstranite tako, da pritisnete sprostitvena gumba košare za voziček in jo dvignete. (19)
! Odstranite košaro za voziček, preden zložite voziček.

Dežno pregrinjalo

Za uporabo dežne prevleke jo napnite čez prenosno otroško košaro in sprednji del dežne prevleke pritržite s kaveljčkom in zankami. (20)

! VEDNO preverite zračenje, ko je dežno pregrinjalo na izdelku.

! VEDNO preverite, da je dežno pregrinjalo pred zlaganjem očiščeno in suho.

Čiščenje in vzdrževanje

Okvir, plastične dele in tekstil čistite z vlažno krpo. Ne uporabljajte abrazivnih sredstev ali belila. Ne uporabljajte silikonskih maziv, saj se bo na njih prijela umazanija. Košare za voziček ne shranjujte v vlažnem prostoru.

Za zagotavljanje dolgotrajne uporabe izdelke po uporabi v dežju in pred shranjevanjem obrišite z mehko in vpojno krpo.

Za navodila glede pranja in sušenja mehkih delov glejte oznako za vzdrževanje na mehkih delih.

Čisto običajno je, da tudi ob normalni uporabi tkanina spremeni barvo zaradi izpostavljenosti sončni svetlobi in da se po daljši uporabi pokažejo znaki obrabe.

Iz varnostnih razlogov uporabljajte samo originalne dele Nuna. Redno preverjajte, ali vsi deli delujejo pravilno. Izdelek neahajte uporabljati, če je kateri od delov strgan, zlomljen ali manjka.

ВАЖНО! ВНИМАТЕЛЬНО ПРОЧИТАЙТЕ И СОХРАНИТЕ НА БУДУЩЕЕ.

Информация об изделии

Номер модели: _____

Дата изготовления: _____

Гарантия

Мы специально разрабатываем наши высококачественные изделия так, чтобы они росли вместе с вашим ребенком и вашей семьей. Мы гарантируем качество своих изделий, и поэтому на механизмы наших устройств предоставляется гарантия клиента, начиная с момента их покупки. Обращаясь к нам, предъявите кассовый чек и сообщите номер модели и дату изготовления.

Для просмотра сведений о гарантии посетите веб-сайт: www.nunababy.com
Щелкните ссылку "Гарантия" на главной странице.

Контактные данные

Для приобретения запасных частей, услуг или дополнительных разъяснений по гарантии обращайтесь в отдел обслуживания клиентов.

info@nunababy.com
www.nunababy.com

Требования к росту, весу и возрасту ребенка

Переносная люлька предназначена для детей, отвечающих следующим требованиям.

Вес: до 9 кг
Рост: до 68,5 см

▲ ПРЕДУПРЕЖДЕНИЕ

Несоблюдение этих предупреждений и инструкций может повлечь за собой тяжелые травмы или смерть.

Условия гарантии не распространяются на любые повреждения, вызванные использованием принадлежностей, предоставляемых не компанией Nuna.

Вы несете ответственность за безопасность своего ребенка.

Помните об опасности, которую представляют открытое пламя и другие источники интенсивного тепла, например электрические плиты, газовые плиты и т.п., если они находятся в непосредственной близости от переносной люльки.

Перед тем как переносить или поднимать, убедитесь, что ручка находится в правильном положении для эксплуатации.

Перед использованием убедитесь, что все крепежные устройства задействованы надлежащим образом.

Прежде чем использовать коляску, убедитесь, что задействованы все фиксаторы.

Храните мелкие детали в местах, недоступных для детей, так как существует опасность удушья.

Разрешается установка на твердой ровной горизонтальной и сухой поверхности.

Перегрузка, неправильное сложение и использование принадлежностей, например детских сидений, крючков для сумок, дождевиков, подножек и т.д., неразрешенных компанией Nuna, может привести к поломке переносной люльки или сделать ее эксплуатацию небезопасной.

Переносная люлька **НЕ** предназначена для длительного сна.

Переносная люлька не предназначена для бега или катания на роликах.

Переносная люлька предназначена только для тех детей, которые не могут самостоятельно сидеть, переворачиваться и вставать на четвереньки. Максимальный вес ребенка: 9 кг. Максимальный рост ребенка: 68,5 см.

Ручку и нижнюю часть следует регулярно осматривать на наличие признаков повреждения и износа.

Голова ребенка в переносной люльке не должна располагаться ниже его тела.

Во избежание риска удушья снимите пленочную упаковку перед использованием устройства и утилизируйте или уберите подальше от детей.

Во избежание травм не складывайте и не раскладывайте переносную люльку рядом с ребенком.

ЗАПРЕЩАЕТСЯ оставлять ребенка без присмотра.

ЗАПРЕЩАЕТСЯ хранить переносную люльку в сыром месте. Сушите тканевые детали на воздухе, вдали от прямых солнечных лучей.

ЗАПРЕЩАЕТСЯ перевозка нескольких детей, товаров и принадлежностей в переносной люльке, если это не предусмотрено в настоящем буклете. Это может привести к неустойчивости переносной люльки.

ЗАПРЕЩАЕТСЯ использовать и укладывать в переносную люльку матрасы помимо того матраса Nuna, который поставляется в комплекте с ней.

НЕ разрешайте ребенку играть с переносной люлькой.

Запрещается использовать переносную люльку, если любая из ее деталей сломана, разорвана или отсутствует.

НЕ позволяйте другим детям играть без присмотра рядом с люлькой и подставкой.

ЗАПРЕЩАЕТСЯ ставить переносную люльку у открытого огня и других источников интенсивного тепла.

КАТЕГОРИЧЕСКИ ЗАПРЕЩАЕТСЯ размещать ребенка так, чтобы его голова находилась в ножной секции переносной люльки.

КАТЕГОРИЧЕСКИ ЗАПРЕЩАЕТСЯ оставлять ребенка в переносной люльке, спускаясь или поднимаясь по лестнице или эскалатору, а также при проезде в любых видах транспорта.

КАТЕГОРИЧЕСКИ ЗАПРЕЩАЕТСЯ размещение в переносной люльке нескольких детей одновременно.

РАЗРЕШЕНО ИСПОЛЬЗОВАТЬ только оригинальные детали и принадлежности Nuna.

РАЗРЕШЕНО ИСПОЛЬЗОВАТЬ ТОЛЬКО запасные части, поставляемые или одобренные Nuna.

ВНИМАНИЕ! Любой груз, прикрепленный к рукоятке или козырьку, снижает устойчивость переносной люльки.

Помните об опасности ударить ребенка, например, при установке на полу или в дверном проеме.

Не оставляйте в переносной люльке ничего, что могло бы представлять опасность удушья, например, мягкие игрушки или подушки.

Не ставьте переносную люльку рядом с другими предметами, которые могут представлять опасность удушья, например веревками, шнурами жалюзи или штор.

Перегрев опасен для жизни ребенка! Одевайте ребенка с учетом температуры воздуха, чтобы он не замерз и не перегрелся.

Соблюдайте рекомендации специалистов по безопасному сну.

Пленка защищает эмблему во время транспортировки. Полностью удалите перед первым использованием. Утилизируйте удаленную пленку вне досягаемости детей. (Пленка на эмблеме не является стандартной для всех моделей, некоторые могут её не иметь. Проверьте свой товар при покупке.)

Спецификация деталей

Перед сборкой данного изделия проверьте наличие всех деталей. В случае отсутствия любых деталей обратитесь в магазин, где было приобретено данное изделие. Для сборки не требуются инструменты.

1	Козырек	5	Dream Drape™	9	Дождвик
2	Рукоятка	6	Накидка для переносной люльки	10	Сумка для принадлежностей (максимальная нагрузка = 1,3 кг)
3	Кнопка регулировки рукоятки	7	Подкладка матраса		
4	Кнопка фиксатора на переносной люльке	8	Внутренняя обивка переносной люльки		

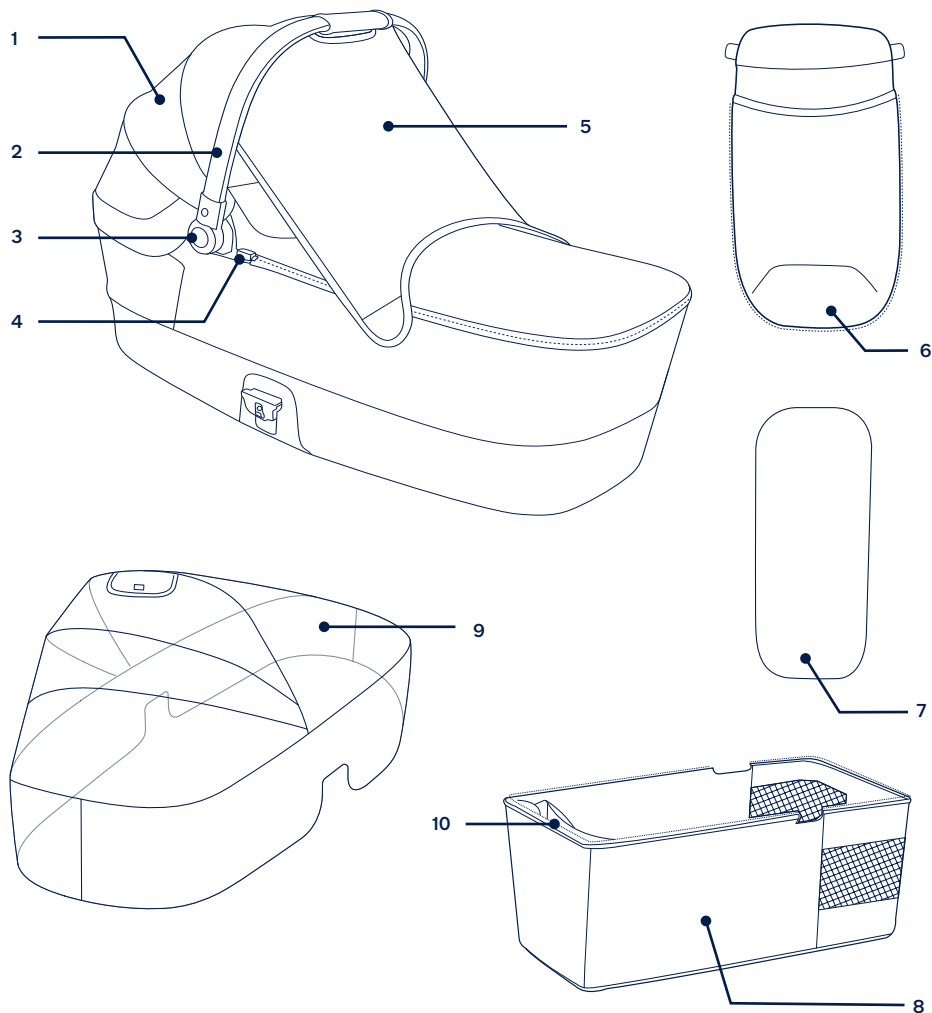

Установка переносной люльки

- 1- Достаньте переносную люльку из упаковки. (1)
- 2- Характерный «щелчок» означает, что опорный кронштейн полностью зафиксирован. (2)
- 3- Поднимите козырек вверх, как показано на рисунке, и нажмите на кнопки с обеих сторон. (3)
- 4- Перед тем как поместить ребенка в переносную люльку, убедитесь, что ручка хорошо зафиксирована. (4)
! Перед тем как поднимать или перемещать люльку, убедитесь, что ручка находится в правильном положении эксплуатации. (4)-1
- 5- Наденьте на переносную люльку накидку и застегните "молнии" (5)-1, а затем застегните кнопки с обеих сторон ручки (5)-2.
- 6- Чтобы сложить переносную люльку, ослабьте опорные кронштейны (6) и сложите козырек, нажав на кнопку регулировки ручки (7).

Эксплуатация переносной люльки

Козырек

- 1- Для использования dream draper™ прикрепите ее с двух сторон переносной люльки магнитами. (8)
Если dream draper™ не используется, храните ее под козырьком. (9)
- 2- Сверните заднюю часть козырька вверх, а заднюю панель переносной люльки опустите вниз для лучшего проветривания. (10)

Снятие тканевой обивки

- 1- Чтобы снять накидку, расстегните кнопки и застежки-молнии на переносной люльке. (11)
- 2- Извлеките подкладку из матраса и снимите накидку. (12)(13)
! Наматрасник можно легко снять и постирать.
- 3- Чтобы снять внутреннюю обивку с переносной люльки, расстегните застежки на переносной люльке. (14)

Использование люльки на коляске

Для сборки и использования подставки ознакомьтесь с инструкцией по подставке.

Люльку можно установить на подставку серии MIXX в обоих направлениях.

- 1- Чтобы прикрепить переносную люльку, совместите ее с креплениями стойки с обеих сторон. (15)
Поставьте переносную детскую кроватку и прижмите ее к низу до щелчка.
При полной фиксации переносной люльки слышится характерный "щелчок".

- 2- Чтобы снять переносную люльку, нажмите на кнопки фиксации переносной люльки (16)-1 и поднимите ее (16)-2.

! Перед тем как складывать стойку, снимите переносную люльку.

Крепление переносной люльки на раме коляски

Люльку можно установить на раму на раму коляски серии MIXX как лицом к родителям, так и по направлению движения.

- 1- Чтобы прикрепить переносную люльку к раме коляски, совместите ее с креплениями сиденья с обеих сторон. (17)
Поставьте переносную детскую кроватку и прижмите ее к низу до щелчка.
- 2- При полной фиксации переносной люльки слышится характерный "щелчок". (18)

Снятие переносной люльки

- 3- Чтобы снять переносную люльку, нажмите на кнопки фиксации и поднимите люльку. (19)
! Снимите переносную люльку перед тем как складывать коляску.

Дождевик

Чтобы установить дождевик на переносную люльку, накройте переносную люльку дождевиком и застегните застежки-липучки на передней стороне дождевика. (20)

! **ОБЯЗАТЕЛЬНО** проверяйте вентиляцию, когда изделие накрыто дождевиком.

! **ОБЯЗАТЕЛЬНО** очищайте и просушивайте дождевик перед тем, как его сложить.

Очистка и уход за изделием

Очистка рамы, пластмассовых и тканевых деталей должна выполняться влажной салфеткой, без использования абразивных моющих средств и отбеливателей. Не рекомендуется использовать силиконовые смазочные материалы, так как к ним прилипает пыль и грязь. Запрещается хранить переносную люльку в сыром месте.

Для обеспечения долгой эксплуатации протирайте изделие мягкой, впитывающей влагу салфеткой после использования в дождливую погоду и перед тем, как убрать на хранение.

Инструкции по стирке и сушке тканевых деталей приводятся на прикрепленных к ним этикетках по уходу.

Ткань имеет свойство выгорать на солнце, а также изнашиваться в ходе длительной эксплуатации даже при соблюдении всех условий и требований.

В целях безопасности используйте только оригинальные детали Nuna.

Регулярно проверяйте исправность всех компонентов изделия. Прекратите эксплуатацию изделия, если любой из его компонентов разорван, сломан или отсутствует.

VIKTIG – LES NØYE OG BEHOLD FOR FREMtidig OPPSLAG.

Produktinformasjon

Modellnummer: _____

Produksjonsdato: _____

Garanti

Vi har med hensikt designet våre høykvalitetsprodukter slik at de kan vokse med både barnet ditt og familien din. Da vi stoler på produktet vårt, er det dekket av en tilpasset garanti avhengig av produktet, som gjelder fra og med kjøpsdato. Vi ber om at du har klart kjøpsbevis, modellnummer og produksjonsdato når du kontakter oss.

Du finner garantiinformasjon på:
www.nunababy.com
Klikk koblingen «Garanti» på hjemmesiden.

Kontakt

For reservedeler, service eller andre spørsmål om garantier kan du kontakte vår kundeserviceavdeling.
info@nunababy.com
www.nunababy.com

Krav for bruk med barn

Denne bæresengen er egnet for bruk med barn som oppfyller følgende:

Vekt: Opptil 9 kg
Høyde: Opp til 68,5 cm

⚠ ADVARSEL

Dersom ikke disse advarslene og instruksjonene følges, kan det føre til alvorlig personskade eller dødsfall.

Eventuell skade forårsaket av bruk av tilbehør som ikke er levert av Nuna, dekkes ikke av garantivilkårene.

Barnas sikkerhet er ditt ansvar.

Vær obs på risikoen for åpen ild eller andre kilder til sterk varme som elektriske ilder, gassbluss osv. i nærheten av bæresengen.

Før bæring eller løfting, må du sørge for at håndtaket er i riktig posisjon for bruk.

Kontroller at tilbehør er riktig festet før bruk.

Sørg for at alle låsene er låst før bruk.

Hold små deler borte fra barn, da de utgjør en kvelningsfare.

Bruk kun på en fast, vannrett, flat og tørr overflate.

Overbelastning, feil bretteing og bruk av tilbehør som barneseter, posekroker, regntrekk, vognbrett osv. utenom de som er godkjent av Nuna, kan skade eller gjøre bæresengen utrygg.

Bæresengen skal **IKKE** brukes til langvarig søvn.

Bæresengen er ikke egnet for løping eller skøyteløp.

Bæresengen er kun egnet for et barn som ikke kan sitte opp uten hjelp, rulle på siden og ikke skyve seg opp på hender og knær. Maksimal vekt på barnet: 9 kg. Maksimal høyde på barnet: 68,5 cm.

Håndtaket og bunnen bør inspiseres regelmessig for tegn på skader og slitasje.

Hodet til barnet i bæresengen skal aldri være lavere enn kroppen.

For å unngå fare for kvelning må alt av plastomslag fjernes før produktet brukes. Det må ødelegges eller holdes unna barn.

For å unngå skade må du sørge for at barnet holdes vekke når bæresengen brettes og brettes opp.

IKKE la barnet være uten tilsyn.

IKKE oppbevar bæresengen på et fuktig sted. La alltid stoffet tørke naturlig og vekke fra direkte varme.

IKKE transporter flere barn, varer, tilbehør i eller på bæresengen, enn det som er tillatt i dette heftet. De kan gjøre bæresengen ustabil.

IKKE bruk eller legg i noen annen madrass enn den som leveres av bæresengen fra Nuna.

IKKE la barnet leke med bæresengen.

IKKE bruk bæresengen hvis noen del er ødelagt, revet eller mangler.

IKKE la andre barn leke uten tilsyn i nærheten av liggedelen og stativet.

IKKE plasser bæresengen i nærheten av en åpen ild eller annen sterk varmekilde.

Plasser **ALDRI** barnet med hodet i fotenden av bæresengen.

La **ALDRI** barn ligge i bæresengen når du går opp eller ned trapper eller rulletrapper eller ved reiser med andre transportformer.

Ha **ALDRI** mer en ett barn i bæresengen av gangen. **BRUK** bare originale deler og tilbehør fra Nuna.

BRUK BARE reservedeler levert eller godkjent av Nuna.

ADVARSEL Eventuell belastning som festes til håndtaket eller kalesjen påvirker stabiliteten til bæresengen.

Vær obs på faren for å slå barnet, for eksempel når du legger den på gulvet eller går gjennom dørene.

Ikke legg igjen noe i bæresengen som kan utgjøre en fare for kvelning, for eksempel ikke-stive leker, puter.

Ikke plasser bæresengen i nærheten av et annet produkt som utfør en fare for struping, for eksempel stenger, rullegardinsnører osv.

Overoppheting kan være livsfarlig for barnet! Ta hensyn til omgivelsestemperaturen og barnets klær, og pass på at barnet ikke er for kaldt eller for varmt.

Be helsepersonell om råd til trygg søvn.

Filmen beskytter emblemet under transport. Fjern den helt før første bruk. Kast den fjernede filmen utenfor barns rekkevidde. (Emblemfilmene er ikke standard på alle modeller, noen modeller har den kanskje ikke. Sjekk produktet ditt ved kjøp.)

Deleliste

Påse at du har alle delene før montering.

Hvis noen del mangler, kontakter du din lokale forhandler. Det kreves ingen verktøy for montering.

1	Kalesje	5	Dream Drape™	9	Regntrekk
2	Håndtak	6	Bæresengtrekk	10	Tilbehørspose (maksimal belastning = 1,3 kg)
3	Håndtakjusteringsknapp	7	Madrasspute		
4	Utløserknapp for bæreseng	8	Bæresengforing		

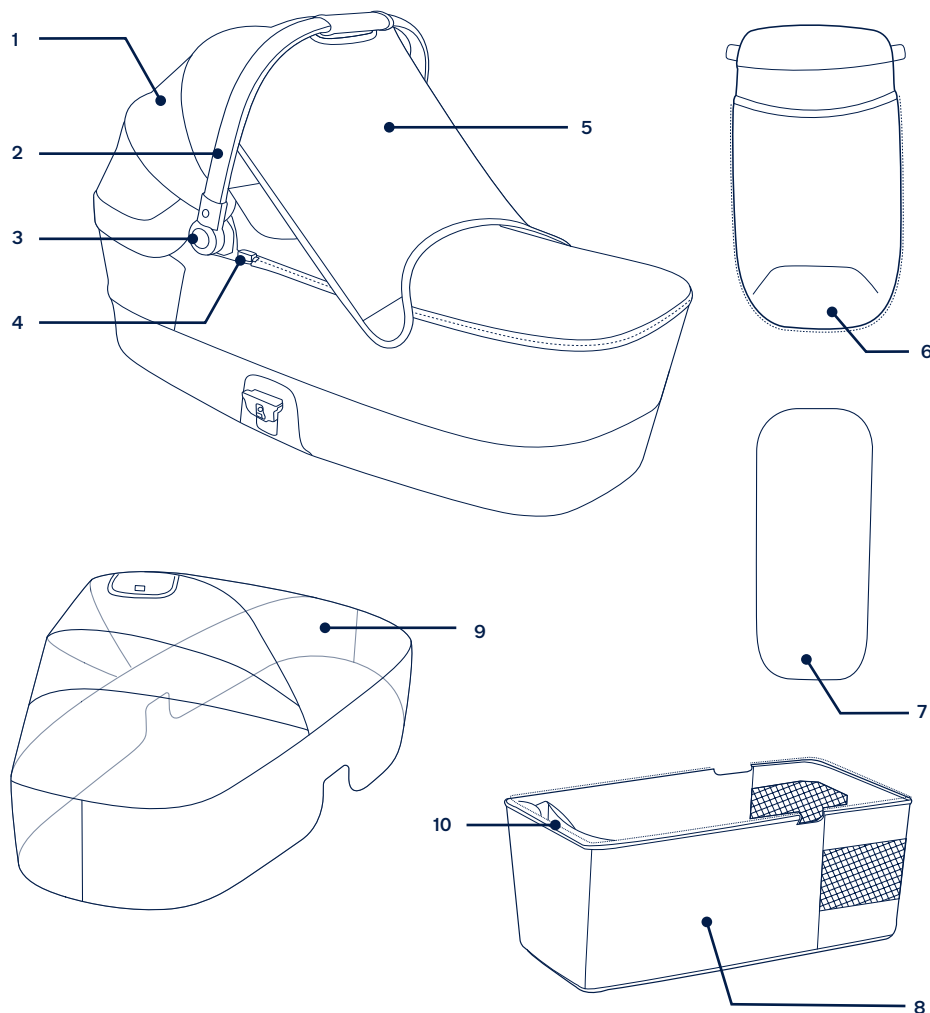

Sette opp bæresengen

- 1- Ta ut bæresengen. (1)
 - 2- Når du hører et «klikk», betyr det at støttemonteringen er festet riktig. (2)
 - 3- Dra opp kalesjen som illustrert mens du trykker knappene på begge sider. (3)
 - 4- Kontroller at håndtaket er fast før du legger barnet i bæresengen. (4)
- ! Sørg for at håndtaket er i riktig stilling før du bærer eller løfter. (4)-1
- 5- Fest trekket til bærebagen med glidelåsen (5)-1, og fest deretter trykknappene på begge sider av håndtaket (5)-2.
 - 6- For å brette sammen bæresengen frigjør du støttfestene (6) og bretter kalesjen mens du trykker håndtaksjusteringsknappen (7).

Bruke bæresengen

Kalesje

- 1- Når du skal bruke dream drape™, fester du den til de to sidene av bæresengen med magneter. (8)
Oppbevar dream drape™ under kalesjen når den ikke er i bruk. (9)
- 2- Brett bakpanelet på kalesjen opp, og bakpanelet på bæresengen ned, for mer ventilasjon. (10)

Fjerne de myke delene

- 1- Løsne trykknappene og åpne glidelåsen på bæresengtrekket for å fjerne det. (11)
- 2- Ta ut madrassputen, og ta av trekket. (12)(13)
! Madrasstrekket kan enkelt fjernes for vask.
- 3- Slik fjernes bæresengforingen. Åpne glidelåsene på bæresengen. (14)

Bruk av bærebag på barnevogn

For montering og bruk av stativet, vennligst se stativets instruksjoner.

Bagen kan festes begge veier på MIXX-seriens stativ.

- 1- Fest bæresengen ved å sette sidene på den på linje med stativfestene. (15)
Trykk bæresengen rett ned til det klikker på plass.
Når du hører et «klikk», betyr det at bæresengen er festet.
- 2- Fjern bæresengen ved å trykke bæresengutløserknappene (16)-1 og løfte den opp (16)-2.
! Fjern bæresengen før du slår sammen stativet.

Feste bæresengen på barnevognrammen

Bagen kan festes på rammen til en barnevogn i MIXX-serien, enten vendt mot foreldrene eller fremover.

- 1- For å feste bæresengen til barnevognsrammen setter du sidene av barnesengen på linje med setefestene. (17)
Trykk bæresengen rett ned til det klikker på plass.
- 2- Når du hører et «klikk», betyr det at bæresengen er festet riktig. (18)

Fjerne barnesengen

- 3- Trykk utløserknappene for barnesengen og løft opp for å fjerne barnesengen. (19)

! Fjern bæresengen før du bretter vognen.

Regntrekk

For å sette regntrekket på bæresengen legger du det over bæresengen og fester borrelåsfestene foran på regntrekket. (20)

! Sjekk ALLTID ventilasjonen når regntrekket er satt på produktet.

! Sørg ALLTID for at regntrekket er rent og tørt før du bretter det sammen.

Rengjøring og vedlikehold

Rengjør rammen, plastdelene og stoffet med en fuktig klut, men ikke bruk skuremidler eller blekemiddel. Ikke bruk silikonsmøring, da det vil tiltrekke smuss og skitt. Ikke oppbevar bæresengen på et fuktig sted.

For å sikre langvarig bruk bør produktet tørkes med en myk, absorberende klut etter bruk i regnvær og før oppbevaring.

Se på vedlikeholdsetikettene som er festet på de myke delene for instruksjoner for vasking og tørking.

Det er normalt at stoffet misfarges av sollys og viser slitasje etter bruk over lang tid, selv ved normal bruk.

Av sikkerhetshensyn må du kun bruke originalreservedeler fra Nuna.

Kontroller regelmessig at alt fungerer som det skal. Hvis noen del er revnet, ødelagt eller mangler, må du slutte å bruke produktet.

VIKTIGT - LÄS IGENOM NOGA OCH SPARA FÖR FRAMTIDA REFERENS.

Produktinformation

Modellnummer: _____

Tillverkningsdatum: _____

Garanti

Vi har avsiktligt designat våra högkvalitativa produkter så att de kan växa med både barnet och familjen. Eftersom vi står för våra produkter täcks vår utrustning av en kundgaranti per produkt med början från inköpsdatumet. Ha inköpsbevis, modellnummer och tillverkningsdatum tillgängligt när du kontaktar oss.

För garantiinformation besök:

www.nunababy.com

Klicka på länken "Garanti" på startsidan.

Kontakt

För reservdelar, service eller ytterligare garantifrågor, kontakta vår kundtjänstavdelning.

info@nunababy.com

www.nunababy.com

Barnanvändningskrav

Den här babyliften är lämplig att använda för barn som uppfyller följande krav:

Vikt: Upp till 9 kg

Längd: Upp till 68,5 cm

VARNING

Underlåtenhet att följa dessa varningar och instruktioner kan resultera i allvarlig skada eller dödsfall.

Eventuella skador som orsakas av användning av tillbehör som inte levereras av Nuna kommer inte att omfattas av garantin.

Ett barns säkerhet är ditt ansvar.

Var medveten om risken med en öppen spis eller andra källor med stark värme, såsom värmeelement, gaskaminer etc. i närheten av babyliften.

Innan du bär eller lyfter så var säker på att handtaget är i korrekt läge.

Kontrollera att fästeanordningarna sitter ordentlig på plats innan användningen.

Kontrollera att alla spärrar är inkopplade före användning.

Håll smådelar borta från barn eftersom de utgör en kvävningrisk. Använd bara på en yta som är fast, horisontellt i plan, i övrigt plan och torr.

Överbelastning, inkorrekt ihopfällning och användning av tillbehör, t.ex. barnstolar, väskkrokar, regnskydd, åkbrädor, eller dylikt, andra än de som är godkända av Nuna, kan skada eller göra babyliften osäker.

Babyliften ska **INTE** användas till att sova i under längre perioder.

Babyliften lämpar sig inte för springande eller rullskridskoåkning.

Babyliften är endast lämplig för barn som inte kan sitta upp själv, rulla runt eller komma upp på sina händer och knän. Barnets maximala vikt: 9kg. Barnets maximala längd: 68,5 cm

Handtag och botten bör kontrolleras regelbundet efter tecken på skador och slitage.

Huvudet på barnet i babyliften ska aldrig vara lägre än kroppen.

För att undvika varje risk för kvävning, ta bort all täckplast innan du använder den här produkten och förstör det eller håll det borta från spädbarn och barn.

För att undvika skador ska du vara noga med att hålla ditt barn på avstånd vid upp- och ihopfällning av produkten.

Lämna **INTE** barnet utan tillsyn.

Förvara **INTE** babyliften på en fuktig plats. Tillåt alltid tyget att torka naturligt, bort från direkt värme.

Bär **INTE** fler barn, gods, accessoarer i eller på babyliften, förutom på sätt som tillåts enligt det här häftet. Babyliften kan i så fall bli instabil.

Använd **INTE** eller lägg till någon annan madrass än den som medföljer babyliften från Nuna.

Låt **INTE** barnet leka med babyliften.

Använd **INTE** babyliften om någon del av babyliften är trasig, sliten eller saknas.

Låt **INTE** andra barn leka utan tillsyn nära liggdelen och stativet.

Placera **INTE** babyliften i närheten av öppna lågor eller annan källa som alstrar hetta.

Placera **ALDRIG** barnet med huvudet placerat i babyliftens fotände.

Låt **ALDRIG** barnet vara kvar i babyliften när du går i trappor eller åker i rulltrappor eller vid resa med någon slags transport.

Ha **ALDRIG** fler än ett barn åt gången i babyliften. **ANVÄND** endast delar och tillbehör i original från Nuna.

ANVÄND BARA utbytesdelar som levererats eller godkänts av Nuna.

VARNING All belastning på handtaget eller suffletten påverkar babylifvens stabilitet.

Var medveten om risken för att bebisen kan få en smäll, t.ex. vid förflyttning på golv, genom dörrar.

Lämna inte kvar någonting i babyliften som kan utgöra en kvävningrisk, exempelvis leksaker med smådelar, kuddar ...

Placera inte babyliften nära någon annan produkt som kan utgöra en risk för strypning, exempelvis snören, persienn-/draperisnören ...

Överhettning kan innebära en risk för ditt barns liv! Ta omgivningstemperaturen och barnets klädsel med i beräkningen och säkerställ att barnet inte är för kallt eller för varmt.

Rådfråga sjukvårdspersonal avseende säker sömn.

Filmen skyddar emblemet under transport. Ta bort helt före första användning. Kassera den borttagna filmen utom räckhåll för barn. (Emblemfilmerna är inte standard på alla modeller, vissa modeller kanske inte har den. Kontrollera din produkt vid köp.)

Lista över delar

Kontrollera att alla delar är tillgängliga före montering.

Om någon del saknas, kontakta återförsäljaren. Inga verktyg behövs för montering.

1	Sufflett	5	Dream Drape™	9	Regnskydd
2	Handtag	6	Babylifvens överdrag	10	Tillbehörsväska (max.last = 1,3 kg)
3	Justeringsknapp för handtag	7	Madrassdyna		
4	Babylifvens frigöringsknapp	8	Babylifvens foder		

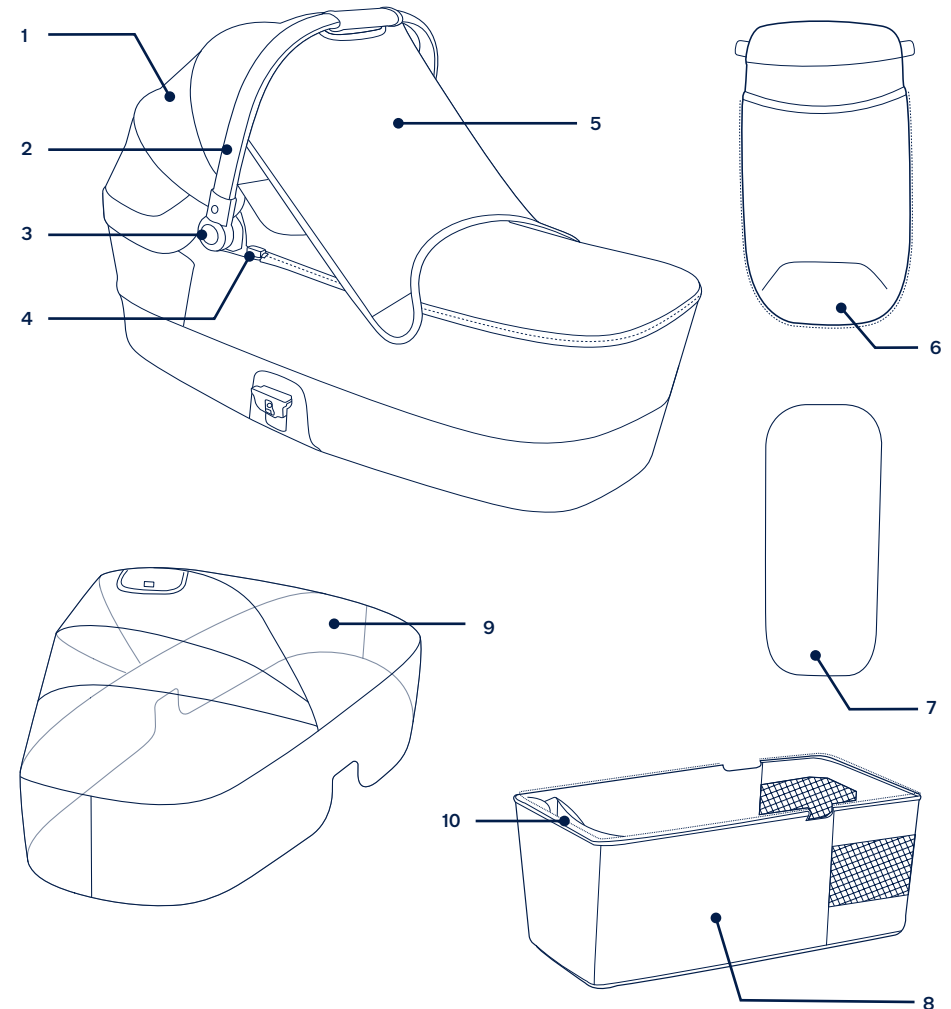

Ställa in produktens babylift

- 1- Ta ut babyliften. (1)
 - 2- Ett "klikk"-ljud innebär att stödfästet sitter fast ordentligt. (2)
 - 3- Dra upp suffletten som bilden visar under tiden som du trycker på knapparna på båda sidorna (3)
 - 4- Kontrollera för att vara säker på att handtaget sitter på plats innan barnet placeras i babyliften. (4)
- ! Kontrollera att handtaget sitter korrekt på avsedd plats för användning innan du bär eller lyfter. (4)-1
- 5- Fäst överdraget på babyliften med dragkedjan (5)-1, fäst sedan med snäppknappar på båda sidor om handtaget (5)-2.
 - 6- Vik babyliften genom att frigöra stödfästena (6) och vik suffletten under tiden som du trycker på handtagets justeringsknapp (7).

Använda produktens babylift

Sufflett

- 1- När dream drape™ används ska det fästas med magneter på sittvagnens två sidor. (8)
Förvara dream drape™ under suffletten när den inte används. (9)
- 2- Vik upp sufflettens bakre panel och babyliftens bakre panel för att få mer ventilation. (10)

Borttagning av tygdelar

- 1- Knäpp upp snäppknapparna och öppna dragkedjan på babyliften för att ta bort dem. (11)
- 2- Ta ut madrassdynan och ta bort skyddet. (12)(13)
! Madrassöverdraget kan lätt tas av och tvättas.
- 3- Ta bort babyliftens foder. Öppna babyliftens dragkedjor. (14)

Användning av liggdel på barnvagn

För montering och användning av stativet, se stativets instruktioner.

Vaňičku je možné pripevníť na stojan série MIXX v oboch smeroch.

- 1- Fäst babyliften genom att rikta in babyliftens sidor med ställningsfästena. (15)
För babyliften rakt nedåt tills den klickat på plats.
Ett "klikk" innebär att babyliften sitter fast.
- 2- Ta bort babyliften genom att trycka på babyliftens frigöringsknappar (16)-1 och lyfta uppåt (16)-2.
! Ta bort babyliften innan ställningen fälls ihop.

Fästa babyliften på sittvagnens ram

Bärvagnen kan monteras bakåtvänd eller framåtvänd på MIXX-seriens vagnram.

- 1- Sätt fast babyliften på sittvagnens ram genom att rikta in sidorna på babyliften med sätesfästena. (17)
För babyliften rakt nedåt tills den klickat på plats.
- 2- Ett "klikk"-ljud innebär att stödfästet sitter fast ordentligt. (18)

Ta bort babyliften

- 3- Ta bort babyliften genom att trycka på babyliftens frigöringsknappar och lyfta uppåt. (19)

! Ta bort babyliften innan sittvagnen fälls ihop.

Regnskydd

Montera babyliftens regnskydd genom att placera den över babyliften och fäst korbörrebanden på regnskyddets framsida. (20)

! Kontrollera ALLTID ventilationen när regnskyddet används på produkten.

! Kontrollera ALLTID att regnskyddet har rengjorts och torkats innan det viks ihop.

Rengöring och underhåll

Rengör ram, plast- och tygdelar med en fuktig trasa men använd inte slipmedel eller blekmedel. Använd inte silikonmjörmedel eftersom de kan dra åt sig smuts och fett. Förvara inte babyliften på en fuktig plats.

För att säkerställa att långvarig användning, torka av produkten med en mjuk absorberande trasa efter användning i regnigt väder och innan förvaring.

Se skötselikteterna på mjuka delar för information om tvätt och torkning.

Det är normalt att tyget färgas av solljus och visar slitage efter lång tids användning, även vid normal användning.

Av säkerhetsskäl, använd endast Nuna-delar.

Kontrollera regelbundet att allt fungerar korrekt. Om någon del är sliten, trasig eller saknas, sluta att använda produkten.

TÄRKEÄÄ - LUE HUOLELLISESTI JA SÄILYÄÄ MYÖHEMPÄÄ KÄYTTÖÄ VARTEN.

Tuotetiedot

Mallinumero: _____

Valmistuspäivämäärä: _____

Takuu

Olemme tarkoituksellisesti suunnitelleet korkealaatuiset tuotteemme niin, että ne voivat kasvaa sekä lapsesi että perheesi kanssa. Koska luotamme tuotteeseemme, laitteellamme on tuotekohtainen mukautettu takuu, joka alkaa tuotteen ostopäivästä. Pidä ostotosite, mallinumero ja valmistuspäivämäärää käsillä, kun otat meihin yhteyttä.

Katso takuutiedot osoitteesta:

www.nunababy.com

Napsauta aloitussivulla "Takuu"-linkkiä.

Yhteystiedot

Ota yhteyttä vaihto-osiin, huoltoon ja lisätakuuseen liittyvissä kysymyksissä asiakaspalveluosastoomme.

info@nunababy.com

www.nunababy.com

Lapsen käyttövaatimukset

Tämä kantokoppa soveltuu käytettäväksi lasten kanssa, jotka täyttävät seuraavat vaatimukset:

Paino: Jopa 9 kg

Korkeus: Jopa 68,5 cm

VAROITUS

Näiden varoitusten ja ohjeiden huomiotta jättäminen voi johtaa vakavaan vammaan tai kuolemaan.

Takuuehdot eivät kata mitään vahinkoja, jotka ovat aiheutuneet muista kuin Nunan toimittamien lisävarusteiden käytöstä.

Lapsen turvallisuus on sinun vastuullasi.

Tiedosta avotulen riski tai muut voimakkaan kuumuuden lähteet, kuten sähkölämmittimet, kaasuliedet jne. kantokopan lähellä.

Varmista ennen kantamista tai nostamista, että kädensija on oikeassa käyttöasennossa.

Tarkista ennen käyttöä, että kiinnityslaitteet on lukittu oikein.

Varmista, että kaikki lukituslaitteet on lukittu ennen käyttöä.

Pidä pienet osat lasten ulottumattomissa, ne muodostavat tukehtumisvaaran.

Käytä ainoastaan tukevalla, vaakasuoralla tasolla, tasaisella ja kuivalla pinnalla.

Ylikuorma, väärä taittaminen ja muiden kuin Nunan hyväksymien lisävarusteiden, kuten lapsenistuinten, pakettikoukkujen, sateensuojien, seisomalautojen jne. käyttö voi vahingoittaa lastenvaunuja tai tehdä niiden käytöstä epäturvallista.

Kantokoppaa EI saa käyttää pitkäaikaiseen nukkumiseen.

Kantokoppa ei ole sopiva käytettäväksi juostessa tai luistellessa.

Kantokoppa sopii vain lapselle, joka ei pysty istumaan avustamatta, pyörimään ympäri eikä pysty työntämään itseään ylös käsillään ja polvillaan. Lapsen enimmäispaino: 9 kg. Lapsen enimmäispituus: 68,5cm.

Kädensija ja pohja tulee tutkia säännöllisesti vahingon ja kulumisen merkkien varalta.

Lapsen pää ei saa koskaan olla kantokopassa alempana kuin lapsen keho.

Vältäaksesi mahdollisen tukehtumisvaaran, poista kaikki muovisuojukset ennen tämän tuotteen käyttöä ja hävitä ne tai pidä ne vauvojen ja lasten ulottumattomissa.

Vammojen välttämiseksi varmista, että lapsi pysyy poissa, kun kantokoppaa puretaan ja taitetaan.

ÄLÄ jätä lasta valvomatta.

ÄLÄ säilytä kantokoppaa kosteassa paikassa. Anna kankaan kuivua aina haihtumalla poissa suorasta kuumuudesta.

ÄLÄ kuljettaa ylimääräisiä lapsia, tavaroita tai tarvikkeita kantokopassa tai sen päällä, paitsi jos se on sallittua tässä pakkauselosteessa. Ne voivat tehdä kantokopasta epävakaan.

ÄLÄ käytä tai lisää muuta patjaa kuin Nuna kantokopan mukana toimitettua patjaa.

ÄLÄ anna lapsen leikkiä kantokopalla.

ÄLÄ käytä kantokoppaa, jos jokin kantokopan osa on rikki, revennyt tai puuttuu.

ÄLÄ anna muiden lasten leikkiä ilman valvontaa kantokopan ja telineen läheisyydessä.

ÄLÄ aseta kantokoppaa avotulen tai muun voimakkaan lämmönlähteen lähelle.

ÄLÄ KOSKAAN aseta lapsen päätä kantokopan jalkopäähän.

ÄLÄ KOSKAAN jätä lasta kantokoppaan, kun nousee tai laskeudut portaita tai liukuportaita tai kun matkustat muissa kulkuvälineissä.

ÄLÄ KOSKAAN kuljeta useampaa kuin yhtä lasta kerrallaan kantokopassa. **KÄYTÄ** vain alkuperäisiä Nuna-osia ja -tarvikkeita.

KÄYTÄ VAIN Nunan toimittamia tai hyväksymiä varaosia.

VAROITUS Kaikki kahvaan tai kuomuun kiinnitetty kuorma vaikuttaa kantokopan vakauteen.

Tiedosta vauvan kolhiutumisvaara esim. lattialle laskettaessa, ovien kautta kuljettaessa.

Älä jätä kantokoppaan mitään sellaista, joka voi aiheuttaa tukehtumisvaaran, esim. jäykkiä leluja, tynnyjä jne...

Älä sijoita kantokoppaa sellaisen tuotteen läheisyyteen, joka voi aiheuttaa kuristumisvaaran, esim. narut, kaihtimien/verhojen narut...

Ylikuumeneminen voi vaarantaa lapsesi elämän! Huomioi ympäristön lämpötila ja lapsen vaatetus ja varmista, ettei lapsella ole liian kylmä tai lämmin.

Kysy terveydenhoitoalan ammattilaiselta ohjeet turvallisesta nukkumisesta.

Varoitukset lastenvaunuille Kalvo suojaa tunnusta kuljetuksen aikana. Poista kokonaan ennen ensimmäistä käyttöä. Hävitä poistettu kalvo lasten ulottumattomiin. (Tunnuskalvo ei ole vakio kaikissa malleissa, joissakin malleissa sitä ei ole. Tarkista tuotteesi oston yhteydessä.)

Osaluettelo

Varmista ennen kokoamista, että kaikki osat ovat käytettävissä.

Jos jokin osa puuttuu, ota yhteyttä paikalliseen jälleenmyyjään. Kokoamiseen ei tarvita työkaluja.

1	Kuomu	5	Dream Drape™	9	Sateensuoja
2	Kahva	6	Kantokopan suojus	10	Lisävarustepussi (maksimikuorma = 1,3 kg)
3	Kahvan säätöpainike	7	Patjapehmuste		
4	Kantokopan vapautuspainike	8	Kantokorin vuoraus		

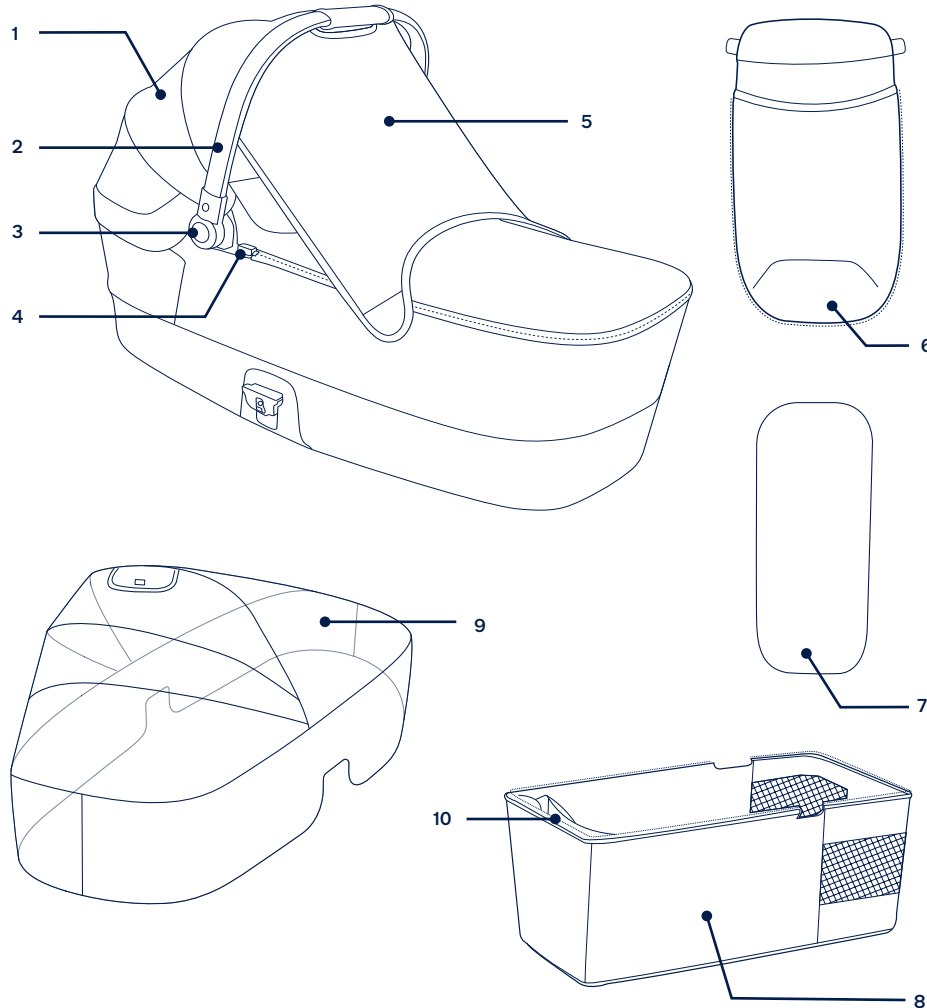

Kantokopan asettaminen

- 1- Irrota kantokoppa. (1)
 - 2- **“Napsautus”** -ääni tarkoittaa, että tukikiinnitys on täysin liitetty. (2)
 - 3- Vedä kuomua ylös kuvan mukaisesti ja paina samalla molemmilla puolilla olevia painikkeita. (3)
 - 4- Tarkista, että kahva on kunnolla kiinni, ennen kuin asetat lapsen kantokoppaan. (4)
- ! Varmista, että kahva on oikeassa käyttöasennossa ennen kantamista tai nostamista. (4)-1
- 5- Kiinnitä suojus kantokoppaan vetoketjulla (5)-1, kiinnitä sitten napit kahvan molemmille puolille (5)-2.
 - 6- Kun haluat taittaa kantokopan kokoon, vapauta tukikiinnikkeet (6) ja taita kuomu painamalla samalla kahvan säätöpainiketta (7).

Kantokopan käyttö

Kuomu

- 1- Dream drape™ käyttämiseksi, kiinnitä se magneeteilla kantokopan kahteen sivuun. (8)
Säilytä Dream drape™ kuomun alla, kun sitä ei käytetä. (9)
- 2- Taita kuomun takapaneeli ylös ja kantokopan takapaneeli alas tuuletuksen parantamiseksi. (10)

Pehmyttarvikkeiden irrottaminen

- 1- Irrota nepparit ja avaa kantokopan suojus vetoketjusta sen poistamiseksi. (11)
- 2- Irrota patja ja poista päällinen. (12)(13)
! Patjan kannen voi irrottaa helposti pestäväksi.
- 3- Kantokopan vuoren poistaminen. Avaa kantokorin vetoketjut. (14)

Kantokopan käyttö telineessä

Telineen kokoamista ja käyttöä varten katso telineen ohjeet. Kantokoppa voidaan kiinnittää MIXX-sarjan telineeseen molempiin suuntiin.

- 1- Kiinnitä kantokoppa kohdistamalla kantokopan sivut jalustan kiinnikkeisiin. (15)
Aseta kantokoppa suoraan alas, kunnes se napsahtaa paikalleen.
“Naksahdusääni” tarkoittaa, että kantokoppa on kiinnitetty.
- 2- Irrota kantokoppa painamalla kantokopan vapautuspainikkeita (16)-1 ja nostamalla se ylös (16)-2.
! Irrota kantokoppa ennen jalustan taittamista.

Kantokorin kiinnike lastenvaunujen rungossa

Kantokoppa voidaan kiinnittää MIXX-sarjan rattaiden runkoon joko selkä menosuuntaan tai kasvat menosuuntaan.

- 1- Kun kiinnität kantokopan rattaiden runkoon, kohdista kantokopan sivut istuimen kiinnikkeisiin. (17)
Aseta kantokoppa suoraan alas, kunnes se napsahtaa paikalleen.
- 2- **“Napsahdusääni”** tarkoittaa, että kantokoppa on kiinnitetty täysin. (18)

Kantokorin irrottaminen

- 3- Kun haluat poistaa kantokopan, paina kantokopan vapautuspainikkeita ja nosta ylös. (19)

! Irrota kantokoppa ennen lastenvaunujen taittamista.

Sateensuoja

Kootaksesi kantokopan sateensuojan, aseta se kantokopan päälle ja kiinnitä koukku ja silmukkakiinnikkeet sateensuojan edessä. (20)

! Tarkista **AINA** tuuletus, kun sateensuoja on tuotteen päällä.

! Tarkista **AINA**, että sateensuoja on puhdas ja kuiva ennen sen taittamista.

Puhdistus ja huolto

Puhdista runko, muoviosat ja kangas kostealla liinalla, mutta älä käytä hiovia aineita tai valkaisuainetta. Älä käytä silikonivoiteluaineita, sillä niihin tarttuu likaa ja nokea. **ÄLÄ** säilytä kantokoppaa kosteassa paikassa.

Varmistaaksesi tuotteen pitkän käyttöajan, pyyhi se pehmeällä, imukykyisellä liinalla sateessa käytön jälkeen ja ennen varastointia.

Katso pehmyttarvikkeisiin kiinniteytyistä hoitotarroista pesu- ja kuivausohjeet.

Kankaan haalistuminen auringonvalon vaikutuksesta ja kulumisen merkit pitkän käytön jälkeen on normaalia, vaikka tuotetta käytettäisiin normaalisti.

Käytä turvallisuussyistä ainoastaan alkuperäisiä Nuna-osia.

Tarkista säännöllisesti, että kaikki toimii oikein. Lopeta tämän tuotteen käyttö, jos mikään osa on revennyt, rikkoutunut tai puuttuu.

Nuna ja kaikki siihen liittyvät logot ovat tavaramerkkejä.

VIGTIGT - LÆS OMHYGGELIGT OG BEHOLD TIL SENERE REFERENCE.

DK

Produktoplysninger

Modelnummer: _____

Fremstillingsdato: _____

Garanti

Vores høj kvalitetsprodukter er designet, så de kan tilpasses til dit barns voksende størrelse. Da vi står ved vores produkter, er vores udstyr dækket med en garanti, der er tilpasset hver produkt, og som starter den dag produktet købes. Du bedes venligst have dit købsbevis, modelnummer og fremstillingsdato klar, når du kontakter os.

Du kan finde flere garantioplysninger på:
www.nunababy.com
Klik på linket "Garanti" på hjemmesiden.

Kontakt

For oplysninger om reservedele, service og garantien, bedes du venligst kontakte vores kundeservice.

info@nunababy.com
www.nunababy.com

Brugskrav

Denne babylift er velegnet til brug med børn, der opfylder følgende krav:

Vægt: Op til 9 kg
Højde: Op til 68,5 cm

ADVARSEL

Manglende overholdelse af disse advarsler og vejledninger kan medføre alvorlige kvæstelser eller dødsfald.

Eventuelle skader på grund af brugen af tilbehør, der ikke er fra Nuna, dækkes ikke af garantibetingelserne.

Et barns sikkerhed er dit ansvar.

Vær opmærksom på risikoen ved åben ild eller andre kilder til høj varme, såsom elektriske varmeapparater, gasbrændere, nærheden af babyliften.

Før du bærer eller løfter produktet, skal du sørge for at håndtaget er i den rigtige brugsposition.

Sørg for, at fastgørelsesenhederne er låst ordentligt fast inden brug.

Sørg for, at alle låsene er låst inden brug.

Hold små dele væk fra børn, da de udgør en kvælningssfare.

Må kun bruges på en fast, vandret, flad og tør overflade.

Overbelastning, forkert foldning og brug af tilbehør, som fx børnesæder, posekroge, regnslag, buggyboard, osv end dem, der er godkendt af Nuna, kan beskadige babyliften og gøre den farlig at bruge.

En babylift er **IKKE** beregnet til at sove i længere tid.

Denne babylift er ikke beregnet til brug under løb eller skating.

En babylift er kun beregnet til et barn, der ikke selv kan sidde op, rulle over, eller skubbe sig selv op med hænder og knæ. Barnets maksimale vægt: 9 kg. Barnets maksimale højde: 68,5 cm.

Håndtaget og bunden skal regelmæssigt ses efter for tegn på skader og slid.

Når barnet ligger i babyliften, må dets hoved ikke være lavere end kroppen.

For at undgå fare for kvælning, skal du fjerne alle plastikdæksler, inden produktet tages i brug, og ødelæg dem eller hold dem væk fra babyer og børn.

For at undgå skader, skal børn altid holdes væk fra babyliften, når du folder den ud eller sammen.

Barnet må **IKKE** efterlades uden opsyn.

Opbevar **IKKE** babyliften på et fugtigt sted. Lad altid stoffet tørre naturligt, væk fra direkte varme.

Der må **IKKE** puttes flere børn, varer eller tilbehør i eller på babyliften, udover antallet, der tillades i denne brochure. Dette kan gøre babyliften ustabil.

Der må **IKKE** bruges eller lægges en anden madras i babyliften end den, der følger med fra Nuna.

Barnet må **IKKE** lege med babyliften.

Babyliften må **IKKE** bruges, hvis nogen af dens dele er ødelagt, revet eller mangler.

Lad **IKKE** andre børn lege uden opsyn i nærheden af liftten og stativet.

Babyliften må **IKKE** placeres i nærheden af åben ild eller andre stærke varmekilder.

DK

Et barn må **ALDRIG** placeres med hovedet i fodenden af babyliften.

Et barn må **ALDRIG** efterlades i babyliften, når du går op og ned at trapper eller rulletrapper, eller når du rejser på andre former for transportmidler.

Bær **ALDRIG** mere end et barn ad gangen i denne babylift. **BRUG KUN** originale Nuna-dele og tilbehør.

BRUG KUN reservedele fra Nuna eller som er godkendt af Nuna.

ADVARSEL Enhver belastning, der er fastgjort til håndtaget, påvirker babyliftens stabilitet.

Sørg for at barnet ikke rammes, f.eks. når det lægges på gulvet, går gennem dørene.

Efterlad ikke noget i babyliften, der kan udgøre en fare for kvælning, f.eks. løst legetøj, puder.

Babyliften må aldrig stilles tæt på et andet produkt, der giver mulighed for fare for kvælning, som f.eks. strenge, snore fra persienner og lignende.

Overophedning kan være livsfarligt for barnet! Hold øje med temperaturen og barnets påklædning og sørg for, at barnet ikke har det for koldt eller for varmt.

Spørg en sundhedsprofessionel til råds vedrørende sikker søvn.

Filmen beskytter emblemet under transport. Fjern den helt før første brug. Bortskaf den fjernede film uden for børns rækkevidde. (Emblemfilm er ikke standard på alle modeller, nogle modeller har den måske ikke. Tjek dit produkt ved køb.)

Liste over dele

Kontroller, at alle delene følger med, inden du begynder at samle produktet.

Hvis der mangler nogen dele, bedes du venligst kontakte din lokale forhandler. Der skal ikke bruges værktøj til at samle produktet.

1	Kaleche	5	Dream Drape™	9	Regnslag
2	Håndtag	6	Betræk til babylift	10	Tilbehørspose (maksimal belastning = 1,3 kg)
3	Justeringsknap til sele	7	Madraspude		
4	Frigørelsesknap til babyliften	8	Foring på babyliften		

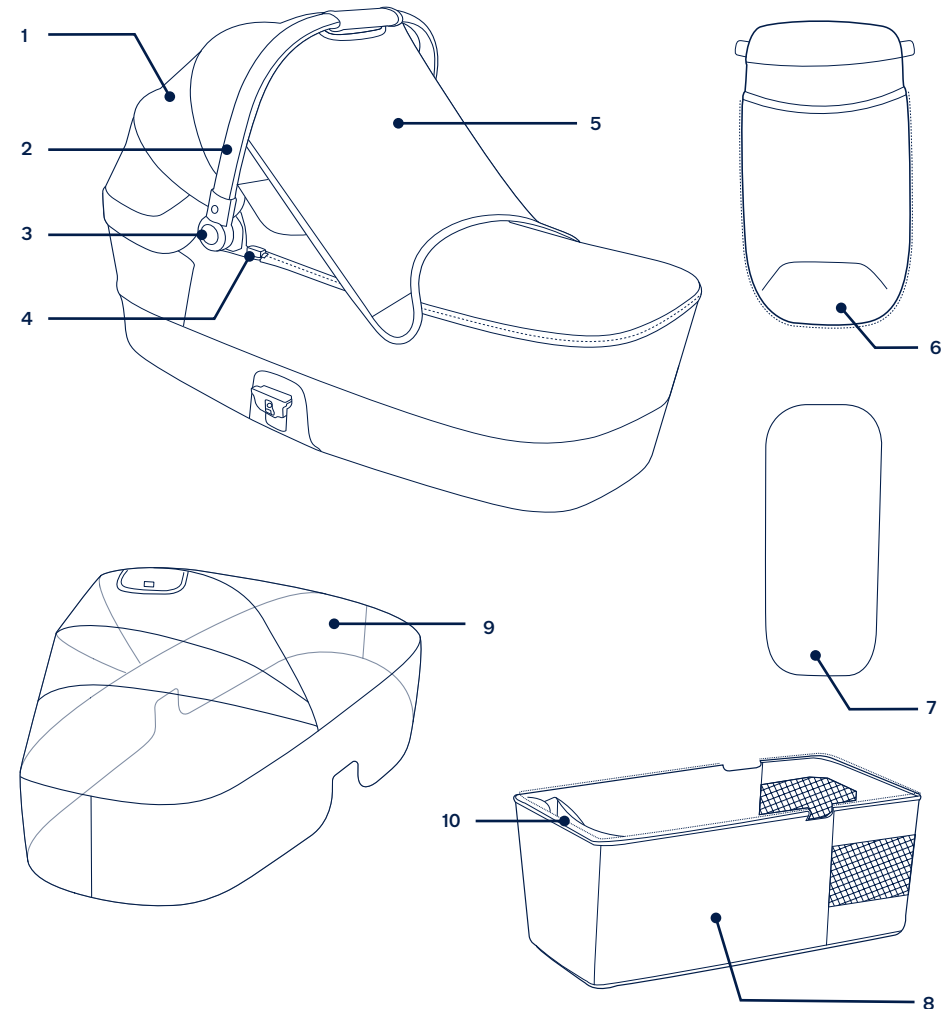

Nuna og alle tilknyttede logoer er varemærker.

Opsætning af babylyften

- 1- Tag babylyften ud. (1)
 - 2- Et "klik" betyder, at støttebeslagene er sat ordentligt på. (2)
 - 3- Træk kalechen op som vist på billedet, mens du trykker på knapperne på begge sider. (3)
 - 4- Kontroller, at håndtaget er låst fast, før du bringer barnet i babylyften. (4)
- ! Sørg for, at håndtaget er i den rigtige brugsposition, før du bærer eller løfter babylyften. (4)-1
- 5- Sæt betrækket på bæreliften med lynlåsen (5)-1, og knap derefter knapper på begge sider af håndtaget (5)-2.
 - 6- For at folde babylyften sammen, skal du løse støttebeslagene (6) og folde kalechen sammen, mens du trykker på justeringsknappen til håndtaget (7).

Brug af babylyften

Kaleche

- 1- For at bruge din dream drape™, skal den sættes fast på siderne af barnesengen med magneterne. (8)
Gem din dream drape™ væk under kalechen, når den ikke skal bruges. (9)
- 2- Fold kalechens bagside op, og fold babylistens bagside ned, for at få mere ventilation. (10)

Sådan fjernes de bløde dele

- 1- Knap knapperne op, og lyn betrækket til bæredelen af for at tage der af. (11)
- 2- Tag madraspudden ud og tag betrækket af. (12)(13)
! Madrasbetrækket kan let tages af og vaskes.
- 3- Sådan tages foringen af babylyften. Lyn lynlåsene op på babylyften. (14)

Brug af lift på et stativ

For montering og brug af stativet, se venligst stativets instruktioner.

Liften kan monteres begge veje på MIXX-seriens stel.

- 1- For at spænde babylyften fast, skal du sætte siderne på babylyften mod stativbeslagene. (15)
Tryk babylyften nedad, indtil den klikkes på plads.
Når du hører et "klik", er babylyften sat på.
- 2- For at tage babylyften ud, skal du trykke på frigørelsesknapperne (16)-1 og løfte den op (16)-2.
! Tag babylyften ud, før stativet foldes sammen.

Sådan sættes babylyften i klapvognen

Liften kan monteres på MIXX-seriens stel enten med ansigtet fremad eller bagud.

- 1- For at sætte babylyften fast i klapvognen, skal du sætte siderne på babylyften mod monteringsbeslaget på sædet. (17)
Tryk babylyften nedad, indtil den klikkes på plads.
- 2- Når du hører et "klik", er babylyften sat ordentligt på. (18)

Sådan tages babylyften ud

- 3- For at tage babylyft ud, skal du trykke på frigørelsesknapperne og løfte den op. (19)
! Fjern babylyften, før klapvognen foldes sammen.

Regnslag

For at sætte regnslaget på babylyften, skal du placere det over babylyften og spænde velcroskænderne på forsiden af regnslaget. (20)

- ! Kontroller **ALTID** ventilationen, når regnslaget er på produktet.
! Sørg **ALTID** for at regnslaget er rengjort og er ordentligt tørt inden det pakkes sammen.

Rengøring og vedligeholdelse

Rengør rammen, plastdelene og stoffet med en fugtig klud, men brug ikke slibemidler eller blegemiddel. Brug ikke siliciumsmøremidler, da de tiltrækker skidt og snavs. Opbevar ikke babylyften på et fugtigt sted.

Tør dette produkt af med en blød, absorberende klud efter brug i regnvejr og før opbevaring.

Se vejledninger om vask og tørring på etiketterne vedrørende pleje, der sidder på de bløde dele.

Det er normalt, at farverne på stof falmer fra sollys og viser slid efter lang tids brug, også når det bruges normalt.

Af sikkerhedsmæssige årsager, må du kun bruge reservedele fra Nuna.

Kontroller regelmæssigt, om alt virker ordentligt. Hvis nogle dele er revet, ødelagt eller mangler, skal du holde op med at bruge dette produkt.

IMPORTANT - CITIȚI CU ATENȚIE ȘI PĂSTRAȚI PENTRU REFERINȚE VIITOARE.

Informații despre produs

Numărul modelului: _____

Data fabricației: _____

Garanție

Produsele noastre de înaltă calitate au fost concepute pentru a putea crește împreună cu copilul și cu familia dvs. Pentru că avem încredere în produsele noastre, fiecare dintre acestea este acoperită de o garanție specifică, începând din ziua achiziției. Vă rugăm să vă asigurați că aveți la îndemână dovada de achiziție, numărul modelului și data fabricării atunci când ne contactați.

Pentru informații referitoare la garanție, vă rugăm să vizitați: www.nunababy.com
Faceți clic pe linkul „Garanție” de pe pagina de pornire.

Contact

Pentru piese de schimb, intervenții de service sau întrebări suplimentare referitoare la garanție, vă rugăm să contactați departamentul nostru de asistență tehnică.

info@nunababy.com
www.nunababy.com

Cerințe de utilizare pentru copii

Acest pătuț portabil este potrivit pentru utilizarea cu copii care îndeplinesc următoarele cerințe:

Greutate: Până la 9 kg
Înălțime: Până la 68,5 cm

⚠️ AVERTIZARE

Nerespectarea acestor avertizări și instrucțiuni de asamblare poate cauza vătămări corporale grave sau decesul.

Deteriorările cauzate de utilizarea accesoriilor care nu sunt furnizate de către Nuna nu vor fi acoperite de clauzele garanției.

Siguranța copilului este responsabilitatea dvs.

Țineți cont de faptul că existența unei flăcări deschise sau a altor surse de căldură puternică, precum aparate de încălzire electrice, flăcări de gaz etc., în apropierea pătuțului portabil reprezintă un risc.

Înainte de transport sau de ridicare, asigurați-vă că mânerul este în poziția corectă de utilizare.

Asigurați-vă că dispozitivele de atașare sunt cuplate corect înainte de utilizare.

Asigurați-vă că toate dispozitivele de blocare sunt cuplate înainte de utilizare.

Nu lăsați componentele mici la îndemâna copiilor, deoarece acestea prezintă un pericol de sufocare.

Utilizați numai pe o suprafață fermă, orizontală, plană și uscată.

Supraîncărcarea, plierea incorectă și utilizarea accesoriilor, de ex. scaune pentru copii, cârlige pentru genți, huse de protecție împotriva ploii, plăci de susținere etc., altele decât cele aprobate de către Nuna pot să deterioreze sau să afecteze siguranța pătuțului portabil.

Pătuțul portabil **NU** trebuie utilizat pentru dormit pe termen lung.

Pătuțul portabil nu este adecvat pentru alergare sau patinaj.

Pătuțul portabil este adecvat doar pentru copii care nu pot sta în fund fără a fi ajutați, nu se pot rostogoli și nu se pot ridica pe cont propriu împingându-se în mâini și genunchi. Greutatea maximă a copilului: 9 kg. Înălțimea maximă a copilului: 68,5 cm.

Mânerul și partea de jos ale pătuțului trebuie verificate periodic pentru prezența urmelor de deteriorare și de uzură.

Capul copilului din pătuțul portabil nu trebuie să stea niciodată mai jos decât corpul copilului.

Pentru a evita riscul de sufocare, îndepărtați toate ambalajele de plastic înainte de a utiliza acest produs și aruncați-le sau țineți-le departe de bebeluși și copii.

Pentru a evita vătămările, asigurați-vă că copilul dvs. este ținut la distanță atunci când desfășurați și pliați pătuțul portabil.

NU lăsați copilul nesupravegheat.

NU depozitați pătuțul portabil într-un loc umed. Lăsați materialul să se usuce în mod natural, ferit de surse directe de căldură.

NU transportați alți copii, bunuri, accesorii în sau pe pătuțul portabil, cu excepția celor permise în acest prospect. Acest lucru poate destabiliza pătuțul portabil.

NU utilizați sau adăugați altă saltea decât cea furnizată cu pătuțul portabil de la Nuna.

NU lăsați copilul să se joace cu pătuțul portabil.

NU utilizați pătuțul portabil dacă orice parte a acestuia este ruptă, sfâșiată sau lipsă.

NU lăsați alți copii să se joace nesupravegheați în apropierea landoului și a suportului.

NU amplasați pătuțul portabil lângă un foc deschis sau altă sursă de căldură puternică.

Nu așezați **NICIODATĂ** copilul cu capul la capătul piciorului pătuțului portabil.

Nu lăsați **NICIODATĂ** un copil în pătuțul portabil atunci când urcați sau coborâți scări sau scări rulante, sau atunci când călătoriți cu alte mijloace de transport.

Nu transportați **NICIODATĂ** mai mult de un copil în pătuțul portabil. **UTILIZAȚI** numai piese și accesorii originale Nuna.

UTILIZAȚI NUMAI piese de schimb furnizate sau aprobate de Nuna.

AVERTIZARE Orice sarcină atașată la mâner sau la baldachin afectează stabilitatea pătuțului portabil.

Conștientizați pericolul de lovire a copilului, de exemplu când îl puneți pe podea sau treceți prin uși.

NU lăsați nimic în pătuțul portabil care ar putea prezenta un pericol de sufocare, de exemplu jucării nerigide, perne etc.

NU amplasați pătuțul portabil în apropierea unui alt produs care ar putea prezenta un pericol de strangulare, de exemplu șnururi, cordoane de jaluzele/perdele etc.

Supraîncălzirea poate pune în pericol viața copilului dumneavoastră! Țineți cont de temperatura ambiantă și de îmbrăcămintea copilului și asigurați-vă că nu îi este prea rece sau prea cald.

Cereți sfatul unui profesionist din domeniul sănătății pentru un somn sigur.

Folia protejează emblema în timpul transportului. Îndepărtați complet înainte de prima utilizare. Aruncați folia îndepărtată într-un loc inaccesibil copiilor. (Folia de pe emblemă nu este standard pentru toate modelele, unele modele pot să nu o aibă. Verificați produsul la achiziție.)

Lista componentelor

Înainte de montare, asigurați-vă că aveți toate componentele.

Dacă lipsește o componentă, vă rugăm să contactați distribuitorul local. Montajul nu necesită niciun fel de scule.

1	Baldachin	5	Dream Drape™	9	Husă de ploaie
2	Mâner	6	Capac al pătutului portabil	10	Geantă pentru accesorii (sarcină maximă = 1,3 kg)
3	Buton de reglare a mânerului	7	Suport pentru saltea		
4	Buton de eliberare a pătutului portabil	8	Căptușeala pătutului portabil		

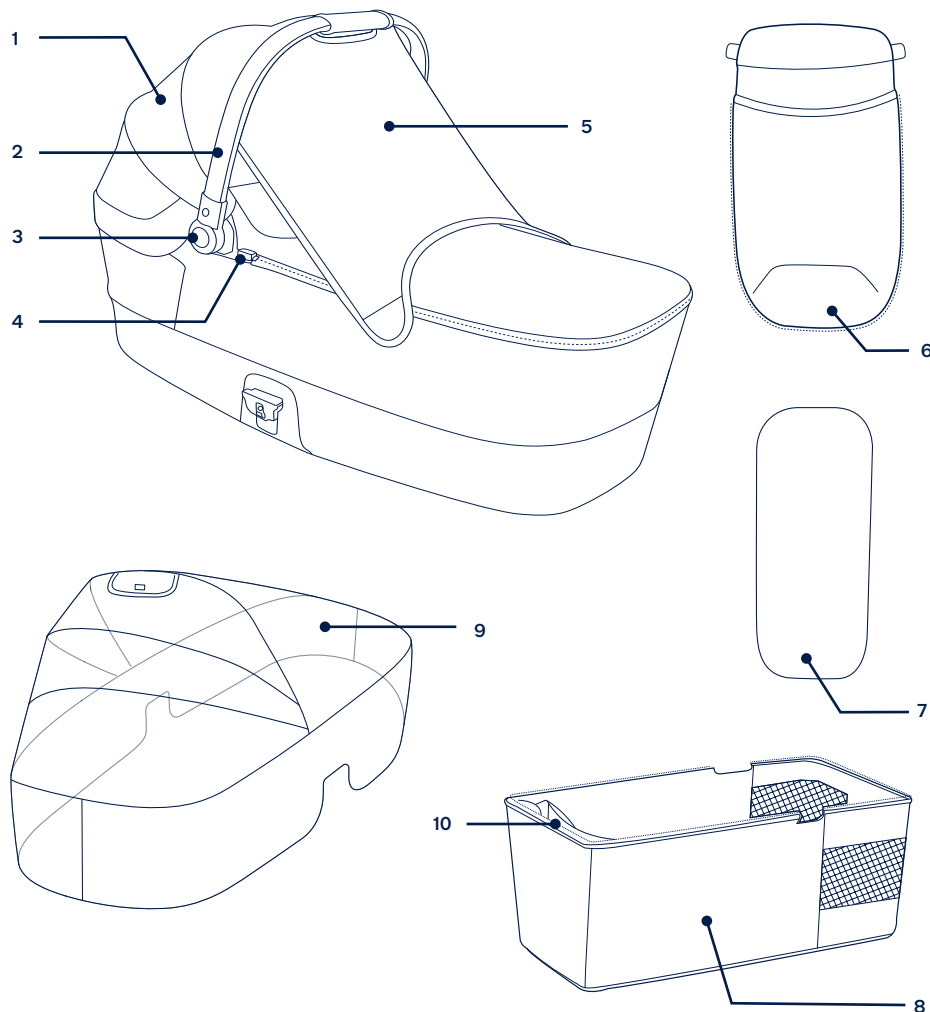

Configurarea produsului pătut portabil

- 1- Scoateți pătutul portabil. (1)
- 2- Un „clic” înseamnă că montura de susținere este fixată complet. (2)
- 3- Trageți baldachinul în sus, conform ilustrației, în timp ce apăsați butoanele de pe ambele părți. (3)
- 4- Verificați dacă mânerul este bine fixat înainte de a pune copilul în pătutul portabil. (4)
! Asigurați-vă că mânerul este în poziția corectă de utilizare înainte de transport sau ridicare. (4)-1
- 5- Atașați husa la pătutul portabil cu fermoar (5)-1, apoi atașați butoanele de fixare la ambele părți ale mânerului (5)-2.
- 6- Pentru a plia pătutul portabil, eliberați montanții de susținere (6) și pliați baldachinul în timp ce apăsați butonul de reglare a mânerului (7).

Utilizarea produsului pătut portabil

Baldachin

- 1- Pentru a utiliza Dream Drape™, fixați-l cu magneti pe cele două părți ale pătutului portabil. (8)
Depozitați Dream Drape™ sub baldachin atunci când nu-l utilizați. (9)
- 2- Pliati panoul din spate al baldachinului în sus și panoul din spate al pătutului portabil în jos pentru mai multă ventilație. (10)

Eliminarea componentelor moi

- 1- Detașați butoanele de fixare și desfaceți fermoarul capacului pătutului portabil pentru a-l îndepărta. (11)
- 2- Scoateți suportul pentru saltea și îndepărtați capacul. (12) (13)
! Husa saltelei poate fi îndepărtată cu ușurință pentru spălare.
- 3- Pentru a îndepărta căptușeala pătutului portabil. Desfaceți fermoarele de pe pătutul portabil. (14)

Utilizarea landoului pe un suport

Pentru asamblarea și utilizarea suportului, consultați instrucțiunile suportului.

Landoul poate fi atașat în ambele sensuri pe suportul din seria MIXX.

- 1- Pentru a atașa pătutul portabil, aliniați părțile laterale ale pătutului portabil cu monturile suportului. (15)
Așezați pătutul portabil direct jos până când se fixează în poziție cu un clic.
Un „clic” înseamnă că pătutul portabil este atașat.

- 2- Pentru a scoate pătutul portabil, apăsați butoanele de eliberare a pătutului portabil (16)-1 și ridicați-l (16)-2.

! Scoateți pătutul portabil înainte de a plia suportul.

Atașarea pătutului portabil la cadrul căruciorului

Landoul poate fi montat cu fața spre spate sau cu fața spre direcția de mers pe cadrul căruciorului din seria MIXX.

- 1- Pentru a atașa pătutul portabil la cadrul căruciorului, aliniați părțile laterale ale pătutului portabil cu monturile scaunului. (17)
Așezați pătutul portabil direct jos până când se fixează în poziție cu un clic.
- 2- Un „clic” înseamnă că pătutul portabil este atașat complet. (18)

Îndepărtarea pătutului portabil

- 3- Pentru a îndepărta pătutul portabil, apăsați butoanele de eliberare a pătutului portabil și ridicați-l. (19)

! Îndepărtați pătutul portabil înainte de a plia căruciorul.

Husă de ploaie

Pentru a asambla husa de ploaie a pătutului, așezați-o peste pătutul de transport și atașați elementele de fixare cu buclă și cârlig pe partea din față a husei de ploaie. (20)

! ÎNTOTDEAUNA verificați ventilația atunci când husa de ploaie este montată.

! ÎNTOTDEAUNA verificați dacă husa de ploaie este curată și uscată înainte de pliere.

Curățarea și întreținerea

Curățați cadrul, componentele din plastic și materialul cu o lavetă umedă, însă nu folosiți materiale abrazive sau înălbitor. Nu folosiți lubrifianți pe bază de silicon, deoarece aceștia atrag murdăria și praful. Nu depozitați pătutul portabil într-un loc umed.

Pentru a vă putea bucura de produsul dvs. cât mai mult timp, ștergeți-l cu o lavetă moale, absorbantă, după ce a fost expus la ploaie și înainte de a-l depozita.

Consultați etichetele de îngrijire de pe părțile moi pentru instrucțiuni referitoare la spălare și uscare.

Decolorarea materialului sub acțiunea razelor solare este firească, iar urmele de uzură după o perioadă lungă de folosire sunt normale, chiar dacă produsul este utilizat conform instrucțiunilor.

Din rațiuni de siguranță, utilizați doar piese originale Nuna.

Verificați regulat dacă totul funcționează corespunzător. Dacă identificați orice piese uzate, defecte sau lipsă, întrerupeți utilizarea produsului.

ΣΗΜΑΝΤΙΚΟ - ΔΙΑΒΑΣΤΕ ΠΡΟΣΕΚΤΙΚΑ ΚΑΙ ΦΥΛΑΞΤΕ ΓΙΑ ΜΕΛΛΟΝΤΙΚΗ ΑΝΑΦΟΡΑ.

Πληροφορίες προϊόντος

Αριθμός μοντέλου: _____

Ημερομηνία κατασκευής: _____

Εγγύηση

Σχεδιάζουμε τα υψηλής ποιότητας προϊόντα μας με σκοπό να μπορούν να αναπτυχθούν μαζί με το παιδί σας και την οικογένειά σας. Επειδή προσφέρουμε υποστήριξη, τα προϊόντα μας καλύπτονται από μια προσαρμοσμένη εγγύηση ανά προϊόν, η οποία ξεκινά από την ημέρα αγοράς. Παρακαλείστε να έχετε διαθέσιμα την απόδειξη αγοράς, τον αριθμό μοντέλου και την ημερομηνία κατασκευής, όταν επικοινωνείτε μαζί μας.

Για πληροφορίες σχετικά με την εγγύηση, επισκεφθείτε τη διεύθυνση:

www.nunababy.com

Κάντε κλικ στον σύνδεσμο "Εγγύηση" στην αρχική σελίδα.

Επικοινωνία

Για τα ανταλλακτικά, επισκευές ή πρόσθετες ερωτήσεις εγγύησης, επικοινωνήστε με το τμήμα εξυπηρέτησης πελατών μας.

info@nunababy.com

www.nunababy.com

Απαιτήσεις χρήσης

Το παρόν πορτ-μπεμπέ είναι κατάλληλο για χρήση με παιδιά που πληρούν τις ακόλουθες απαιτήσεις:

Βάρος: Έως 9 κιλά

Ύψος: Έως 68,5 cm

⚠️ ΠΡΟΕΙΔΟ- ΠΟΙΗΣΗ

Σε περίπτωση που δεν ακολουθήσετε αυτές τις προειδοποιήσεις και οδηγίες, αυτό μπορεί να έχει ως αποτέλεσμα σοβαρό τραυματισμό ή ακόμη και θάνατο.

Οποιοσδήποτε ζημίες προκαλούνται από τη χρήση εξαρτημάτων που δεν παρέχονται από τη Nuna δεν καλύπτονται από την εγγύηση.

Η ασφάλεια του παιδιού σας είναι δική σας ευθύνη.

Υπάρχει κίνδυνος πυρκαγιάς αν το πορτ-μπεμπέ τοποθετηθεί κοντά σε πηγές ισχυρής θερμότητας, όπως πυρκαγιές ηλεκτρικά θερμαντικά σώματα, εστίες αερίου κ.λπ.

Πριν από τη μεταφορά ή την ανύψωση, βεβαιωθείτε ότι η λαβή είναι στη σωστή θέση χρήσης.

Βεβαιωθείτε ότι οι συσκευές προσάρτησης είναι σωστά τοποθετημένες πριν τη χρήση.

Βεβαιωθείτε ότι όλα τα εξαρτήματα ασφάλισης είναι τοποθετημένα πριν από τη χρήση.

Κρατήστε τα μικρά εξαρτήματα μακριά από τα παιδιά, καθώς αποτελούν κίνδυνο πνιγμού.

Χρησιμοποιείτε μόνο σε σταθερή, οριζόντια, επίπεδη και στεγνή επιφάνεια.

Η υπερφόρτωση, το λανθασμένο κλείσιμο και η χρήση εξαρτημάτων π.χ. παιδικά καθίσματα, άγκιστρα τσάντας, καλύμματα βροχής, καροτσάκια κ.λπ., εκτός από εκείνα που έχουν εγκριθεί από τη Nuna, μπορεί να προκαλέσουν βλάβη ή να καταστήσουν το πορτ-μπεμπέ μη ασφαλές.

Το πορτ-μπεμπέ **ΔΕΝ** πρέπει να χρησιμοποιείται για παρατεταμένο ύπνο.

Αυτό το προϊόν δεν είναι κατάλληλο για τρέξιμο ή πατινάζ.

Το πορτ-μπεμπέ είναι κατάλληλο μόνο για παιδιά που δεν μπορούν να καθίσουν χωρίς βοήθεια, να γυρίσουν ή να ανασηκωθούν με τα χέρια και τα γόνατά τους. Μέγιστο βάρος παιδιού: 9 κιλά. Μέγιστο ύψος παιδιού: 68,5 cm.

Η λαβή και το κάτω μέρος πρέπει να ελέγχονται τακτικά για ενδείξεις ζημιών και φθοράς.

Το κεφάλι του παιδιού μέσα στο πορτ-μπεμπέ δεν πρέπει να βρίσκεται ποτέ χαμηλότερα από το σώμα.

Για να αποφύγετε τον κίνδυνο ασφυξίας, αφαιρέστε όλα τα πλαστικά καλύμματα πριν χρησιμοποιήσετε αυτό το προϊόν και απορρίψτε τα ή κρατήστε τα μακριά από βρέφη και παιδιά.

Για να αποφύγετε τραυματισμούς, βεβαιωθείτε ότι το παιδί σας παραμένει σε απόσταση όταν ανοίγετε και κλείνετε το πορτ-μπεμπέ.

MHN αφήνετε το παιδί χωρίς επίβλεψη.

MHN αποθηκεύετε το πορτ-μπεμπέ σε υγρό μέρος. Να αφήνετε πάντα στο ύφασμα να στεγνώσει φυσικά μακριά από την άμεση θερμότητα.

MHN μεταφέρετε περισσότερα από ένα παιδιά, αγαθά, αξεσουάρ μέσα ή πάνω στο πορτ-μπεμπέ, εκτός εάν επιτρέπεται από το παρόν φύλλο οδηγιών. Ενδέχεται να προκαλέσουν αστάθεια στο πορτ-μπεμπέ.

MHN χρησιμοποιείτε ή προσθέτετε άλλο στρώμα εκτός από αυτό που παρέχεται με το πορτ-μπεμπέ από τη Nuna.

MHN αφήνετε τα παιδιά να παίζουν με το πορτ-μπεμπέ.

MHN χρησιμοποιείτε το πορτ-μπεμπέ εάν κάποιο τμήμα του είναι σπασμένο, σχισμένο ή λείπει.

MHN αφήνετε άλλα παιδιά να παίζουν χωρίς επίβλεψη κοντά στο πορτ-μπεμπέ και τη βάση.

MHN τοποθετείτε το πορτ-μπεμπέ κοντά σε ανοιχτή φλόγα ή άλλη πηγή ισχυρής θερμότητας.

MHN τοποθετείτε το παιδί με το κεφάλι στο κάτω μέρος του πορτ-μπεμπέ.

MHN αφήνετε παιδί μέσα στο πορτ-μπεμπέ όταν ανεβαίνετε ή κατεβαίνετε σκάλες ή κυλιόμενες σκάλες ή όταν ταξιδεύετε με άλλα μέσα μεταφοράς.

MHN μεταφέρετε περισσότερα από ένα παιδιά με το πορτ-μπεμπέ. **ΧΡΗΣΙΜΟΠΟΙΕΙΤΕ** μόνο γνήσια ανταλλακτικά και αξεσουάρ Nuna.

ΧΡΗΣΙΜΟΠΟΙΕΙΤΕ ΜΟΝΟ ανταλλακτικά που παρέχονται ή έχουν εγκριθεί από τη Nuna.

ΠΡΟΕΙΔΟΠΟΙΗΣΗ Κάθε φορτίο που τοποθετείται στη λαβή ή την κουκούλα επηρεάζει τη σταθερότητα του πορτ-μπεμπέ.

Απαιτείται προσοχή για την αποφυγή τραυματισμού του μωρού, π.χ. όταν τοποθετείτε το προϊόν στο πάτωμα, όταν περνάτε από πόρτες.

Μην αφήνετε οτιδήποτε στο πορτ-μπεμπέ που θα μπορούσε αποτελέσει κίνδυνο ασφυξίας π.χ. εύκαμπτα παιχνίδια, μαξιλάρια...

Μην τοποθετείτε το πορτ-μπεμπέ κοντά σε άλλα προϊόντα που θα μπορούσαν να προκαλέσουν κίνδυνο στραγγαλισμού, π.χ. σκοινιά, κορδόνια περσίδων/κουρτινών...

Η υπερθέρμανση μπορεί να θέσει σε κίνδυνο τη ζωή του παιδιού σας! Λάβετε υπόψη τη θερμοκρασία περιβάλλοντος και τα ρούχα του παιδιού και βεβαιωθείτε ότι το παιδί δεν κρυώνει και δεν ζεσταίνεται υπερβολικά.

Ζητήστε συμβουλές για τον ασφαλή ύπνο από έναν επαγγελματία υγείας.

Η μεμβράνη προστατεύει το έμβλημα κατά τη μεταφορά. Αφαιρέστε την εντελώς πριν από την πρώτη χρήση. Πετάξτε τη μεμβράνη μακριά από παιδιά. (Η μεμβράνη του εμβλήματος δεν είναι στάνταρ σε όλα τα μοντέλα, κάποια μπορεί να μην την έχουν. Ελέγξτε το προϊόν κατά την αγορά.)

Κατάλογος εξαρτημάτων

Πριν από τη συναρμολόγηση βεβαιωθείτε ότι όλα τα εξαρτήματα είναι διαθέσιμα. Εάν λείπει οποιοδήποτε εξάρτημα, παρακαλούμε επικοινωνήστε με το κατάστημα λιανικής πώλησης. Δεν απαιτούνται εργαλεία για τη συναρμολόγηση.

1	Κουκούλα	5	Dream Drape™	9	Κάλυμμα βροχής
2	Λαβή	6	Κάλυμμα πορτ-μπεμπέ	10	Τσάντα αξεσουάρ (μέγιστο φορτίο = 1,3 κιλά)
3	Κουμπί ρύθμισης λαβής	7	Μαξιλάρι στρώματος		
4	Κουμπί αποδέσμευσης πορτ-μπεμπέ	8	Επένδυση πορτ-μπεμπέ		

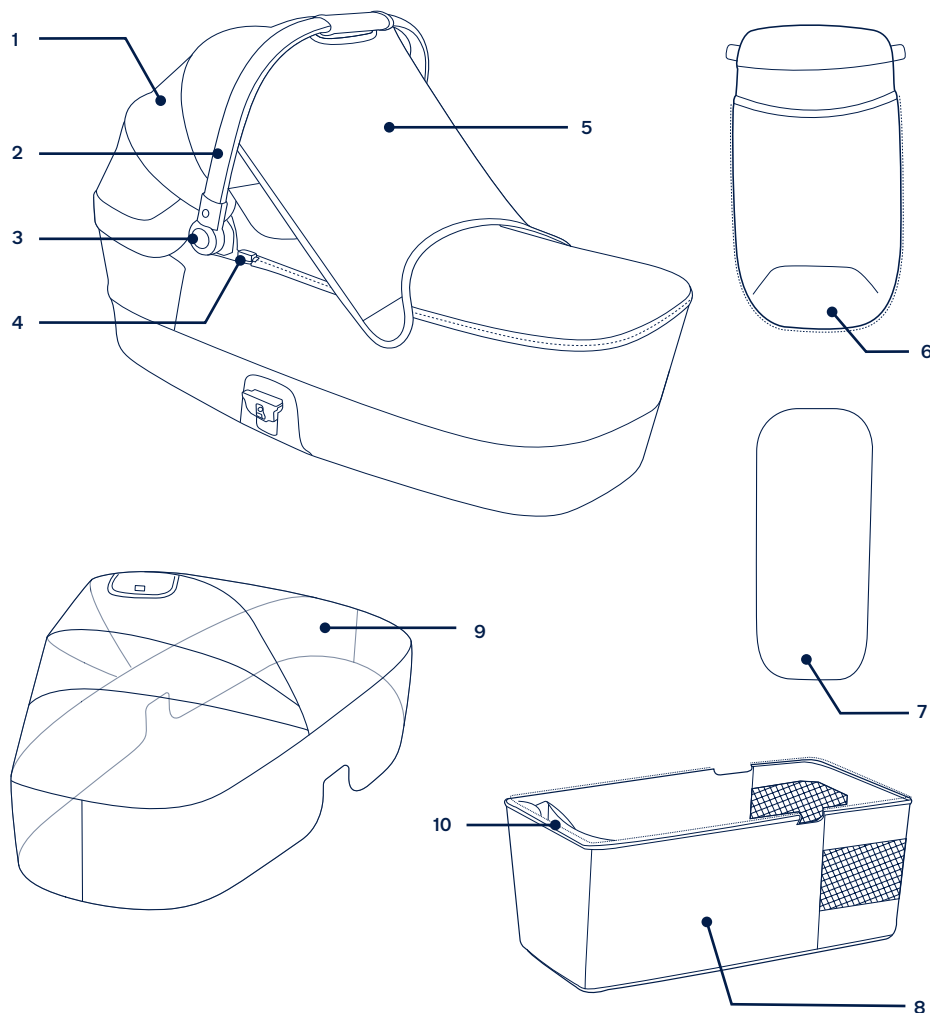

Προετοιμασία πορτ μπεμπέ

- 1- Αφαιρέστε το πορτ-μπεμπέ από τη συσκευασία. (1)
- 2- Ένας ήχος “κλικ” υποδεικνύει ότι η βάση στήριξης έχει τοποθετηθεί σωστά. (2)
- 3- Τραβήξτε την κουκούλα προς τα πάνω όπως απεικονίζεται, πατώντας ταυτόχρονα τα κουμπιά και στις δύο πλευρές. (3)
- 4- Ελέγξτε για να βεβαιωθείτε ότι η λαβή έχει ασφαλίσει προτού τοποθετήσετε το παιδί στο πορτ-μπεμπέ. (4)
! Πριν από τη μεταφορά ή την ανύψωση, βεβαιωθείτε ότι η λαβή είναι στη σωστή θέση χρήσης. (4)-1
- 5- Τοποθετήστε το κάλυμμα στο πορτ-μπεμπέ με το φερμουάρ (5)-1 και, στη συνέχεια, κουμπώστε τα κουμπιά και στις δύο πλευρές της λαβής (5)-2.
- 6- Για να κλείσετε το πορτ-μπεμπέ, ελευθερώστε τις βάσεις στήριξης (6) και διπλώστε την κουκούλα κρατώντας πατημένο το κουμπί ρύθμισης λαβής (7).

Χρήση πορτ μπεμπέ

Κουκούλα

- 1- Για να χρησιμοποιήσετε το dream drape™, ασφαλίστε το στις πλευρές του πορτ-μπεμπέ με τους μαγνήτες. (8)
Αποθηκεύστε το dream drape™ κάτω από την κουκούλα όταν δεν το χρησιμοποιείτε. (9)
- 2- Διπλώστε το πίσω μέρος της κουκούλας προς τα πάνω και το πίσω πλαίσιο του πορτ μπεμπέ προς τα κάτω για περισσότερο αερισμό. (10)

Αφαίρεση υφασμάτων μερών

- 1- Ξεκουμπώστε τα κουμπιά και ανοίξτε το φερμουάρ του καλύμματος του πορτ-μπεμπέ για να το αφαιρέσετε. (11)
- 2- Βγάλτε το στρώμα και αφαιρέστε το κάλυμμα. (12)(13)
! Το κάλυμμα του στρώματος μπορεί εύκολα να αφαιρεθεί για να πλυθεί.
- 3- Για να αφαιρέσετε την επένδυση του πορτ-μπεμπέ. Ανοίξτε τα φερμουάρ στο πορτ-μπεμπέ. (14)

Χρήση του πορτ-μπεμπέ σε βάση

Για τη συναρμολόγηση και χρήση της βάσης, ανατρέξτε στις οδηγίες της βάσης.

Η βρεφική καλαθούνα μπορεί να τοποθετηθεί και προς τις δύο κατευθύνσεις στη βάση της σειράς MIXX.

- 1- Για να προσαρτήσετε το πορτ-μπεμπέ, ευθυγραμμίστε τις πλευρές του πορτ-μπεμπέ με τις βάσεις στήριξης. (15)
Πιέστε το πορτ-μπεμπέ προς τα κάτω μέχρι να ασφαλίσει στη θέση του.
Ένας ήχος “κλικ” υποδεικνύει ότι το πορτ-μπεμπέ έχει ασφαλίσει σωστά.

- 2- Για να αφαιρέσετε το πορτ-μπεμπέ, πιέστε τα κουμπιά αποδέσμευσης του πορτ-μπεμπέ.(16)-1 και ανασηκώστε το (16)-2.

! Αφαιρέστε το πορτ-μπεμπέ προτού αναδιπλώσετε τη βάση.

Τοποθέτηση πορτ-μπεμπέ σε πλαίσιο καροτσιού

Η βρεφική καλαθούνα μπορεί να τοποθετηθεί είτε με φορά προς τα πίσω είτε με φορά προς τα εμπρός όταν είναι τοποθετημένη στο πλαίσιο του καροτσιού της σειράς MIXX.

- 1- Για να προσαρτήσετε το πορτ-μπεμπέ στο πλαίσιο του καροτσιού, ευθυγραμμίστε τις πλευρές του πορτ-μπεμπέ με τις βάσεις του καθίσματος. (17)

Πιέστε το πορτ-μπεμπέ προς τα κάτω μέχρι να ασφαλίσει στη θέση του.

- 2- Ένας ήχος “κλικ” υποδεικνύει ότι το πορτ-μπεμπέ έχει τοποθετηθεί σωστά. (18)

Αφαίρεση πορτ-μπεμπέ

- 3- Για να αφαιρέσετε το πορτ-μπεμπέ, πιέστε τα κουμπιά αποδέσμευσης του πορτ-μπεμπέ και ανασηκώστε το. (19)

! Αφαιρέστε το πορτ-μπεμπέ προτού διπλώσετε το καρότσι.

Κάλυμμα βροχής

Για να συναρμολογήσετε το κάλυμμα βροχής, τοποθετήστε το επάνω στο πορτ-μπεμπέ και στερεώστε τους συνδετήρες στο μπροστινό μέρος του καλύμματος βροχής. (20)

! ΠΑΝΤΑ να ελέγχετε τον αερισμό όταν το κάλυμμα βροχής είναι επάνω στο προϊόν.

! ΠΑΝΤΑ να ελέγχετε ότι το κάλυμμα βροχής είναι καθαρό και στεγνό πριν το διπλώσετε.

Καθαρισμός και συντήρηση

Καθαρίστε το πλαίσιο, τα πλαστικά μέρη και το ύφασμα με ένα υγρό πανί, αλλά μην χρησιμοποιείτε λευκαντικά ή λευκαντικά. Μην χρησιμοποιείτε λιπαντικά πυριτίου, καθώς προσελκύουν ακαθαρσίες και σκόνη. Μην αποθηκεύετε το πορτ-μπεμπέ σε υγρό μέρος.

Για να εξασφαλίσετε μακροχρόνια χρήση, σκουπίστε το προϊόν με ένα μαλακό απορροφητικό ύφασμα όταν το χρησιμοποιείτε με βροχερό καιρό και πριν το αποθηκεύσετε.

Για οδηγίες πλυσίματος και στεγνώματος, ανατρέξτε στην επίκαιρη περιποίησης που είναι τοποθετημένη στο ύφασμα του πορτ-μπεμπέ.

Είναι φυσιολογικό το ύφασμα να ξεθωριάζει από το ηλιακό φως και να παρουσιάζει φθορά μετά από μακρά περίοδο χρήσης, ακόμα και όταν χρησιμοποιείται κανονικά.

Για λόγους ασφαλείας, χρησιμοποιείτε μόνο αυθεντικά εξαρτήματα της Nuna.

Ελέγχετε τακτικά ότι όλα λειτουργούν σωστά. Αν παρατηρήσετε οποιοδήποτε σκίσιμο, φθορά ή απουσία εξαρτημάτων, σταματήστε να χρησιμοποιείτε το προϊόν.

Το λογότυπο Nuna και όλα τα σχετιζόμενα λογότυπα είναι εμπορικά σήματα.

ÖNEMLİ - DİKKATLE OKUYUN VE İLERİDE BAŞVURMAK ÜZERE SAKLAYIN.

Ürün Bilgisi

Model Numarası: _____

Üretim Tarihi: _____

Garanti

Yüksek kaliteli ürünlerimizi, hem çocuğunuzla hem de ailenizle birlikte büyüyecek şekilde bilinçli olarak tasarladık. Ürünümüzün arkasında durduğumuz için, donanımımız satın alındığı günden itibaren her ürüne ait özel garanti kapsamındadır. Lütfen bizimle iletişime geçtiğinizde satın alma belgesini, model numarasını ve üretim tarihini hazır bulundurun.

Garanti bilgileri için lütfen şu adrese gidin:
www.nunababy.com
Ana sayfadaki "Garanti" linkine tıklayın.

İletişim

Yedek parça, servis veya ek garanti ile ilgili sorularınız için lütfen müşteri hizmetleri birimimizle iletişime geçin

info@nunababy.com
www.nunababy.com

Çocuk Kullanım Koşulları

Bu portbebe, aşağıdaki koşulları karşılayan çocuklar için kullanıma uygundur:

Ağırlık: 9 kg'a kadar
Boy: 68,5 cm'ye kadar

⚠️ UYARI

Bu uyarılara ve talimatlara uymamak ciddi yaralanma ya da ölümle sonuçlanabilir.

Nuna tarafından sağlanmayan aksesuarların kullanımından kaynaklanan hasarlar garanti kapsamında değildir.

Çocuğun güvenliği sizin sorumluluğunuzdadır.

Portbebenin yakın çevresinde açık alevler veya elektrikli ızgara, gaz ateşi gibi diğer güçlü ısı kaynaklarının ortaya çıkarabileceği tehlikelere karşı dikkatli olun.

Ürünü taşımadan veya kaldırmadan önce, kolun doğru kullanım konumunda olduğundan emin olun.

Kullanmadan önce, ek donanımların doğru biçimde takıldığından emin olun.

Kullanmadan önce tüm kilitleme cihazlarının takıldığından emin olun.

Boğulma tehlikesi oluşturduklarından, küçük parçaları çocuklardan uzak tutun.

Sadece sağlam, yatay, düz ve kuru bir yüzeyde kullanın.

Aşırı yüklenme, yanlış katlama ve Nuna tarafından onaylananların haricinde çocuk koltuğu, çanta kancası, yağmur örtüsü, puset basamağı vb. gibi aksesuarların kullanılması portbebeye zarar verebilir ve onu güvensiz hâle getirebilir.

Portbebe uzun süreli uyku için uygun **DEĞİLDİR**.

Portbebe koşma ya da paten kayma için uygun değildir.

Portbebe yalnızca yardımsız oturamayan, devrilen, elleri ve dizleri üzerinde kendini kaldıramayan çocuk için uygundur. Çocuğun maksimum ağırlığı: 9 kg. Çocuğun maksimum boyu: 68,5 cm

Tutma kolu ve taban kısmı hasar ve eskime ibarelerine karşı düzenli olarak denetlenmelidir.

Portbebedeki çocuğun kafası, çocuğun gövdesinden asla daha aşağıda olmamalıdır.

Boğulma tehlikesini önlemek için, bu ürünü kullanmadan önce tüm plastik örtüleri çıkarıp atın veya bebeklerden ve çocuklardan uzak tutun.

Yaralanmayı önlemek için, portbebeyi açarken ve katlarken çocuğunuzun uzakta olduğundan emin olun.

Çocuğunuzun gözetimsiz **BIRAKMAYIN**.

Portbebeyi nemli bir yerde **SAKLAMAYIN**. Kumaşın daima direkt ısıdan uzakta doğal biçimde kurumasına izin verin.

Bu portbebenin içinde veya üzerinde, bu belgede izin verilenlerin dışında başka çocuk, eşya veya aksesuar **TAŞIMAYIN**. Bunlar portbebenin dengesinin bozulmasına neden olabilir.

Nuna portbebe ile sağlanan dışındaki şilteleri kullanmayın veya **YERLEŞTİRMEYİN**.

Çocuğun portbebe ile oynamasına izin **VERMEYİN**.

Portbebenin herhangi bir parçasının kırık, yırtık veya kayıp olması durumunda **KULLANMAYIN**.

Diğer çocukların taşıma yatağı ve standın yakınında gözetimsiz oynamasına izin **VERMEYİN**.

Portbebeyi açık ateş veya başka bir güçlü ısı kaynağının yakınına **YERLEŞTİRMEYİN**.

Çocuğu **KESİNLİKLE** kafası portbebenin ayak ucuna gelecek şekilde yerleştirmeyin.

Merdivenlerde veya asansörlerde çıkarken veya inerken ya da diğer ulaşım araçları ile seyahat ederken çocuğu **KESİNLİKLE** portbebenin içinde bırakmayın.

Bu portbebede **ASLA** aynı anda birden fazla çocuk taşımayın. Yalnızca orijinal Nuna parçalarını ve aksesuarlarını **KULLANIN**.

YALNIZCA Nuna tarafından verilen ya da onaylanan yedek parçaları kullanın.

UYARI Tutma koluna veya gölgeliğe bağlanan herhangi bir yük portbebenin dengesini etkiler.

Örneğin yere koyarken, kapılardan geçerken, bebeğe çarpma tehlikesinin farkında olun.

Portbebede, örneğin sert olmayan oyuncaklar, yastıklar gibi boğulma tehlikesi oluşturabilecek hiçbir şey bırakmayın.

Portbebeyi, örneğin ipler, jaluzi/perde kordonları gibi boğulma tehlikesi oluşturabilecek başka bir ürünün yakınına yerleştirmeyin.

Aşırı sıcaklık çocuğunuzun hayatını tehlikeye atabilir! Ortam sıcaklığını ve çocuğun giysilerini dikkate alın ve çocuğun çok soğuk veya çok sıcak olmadığından emin olun.

Güvenli uyku konusunda tavsiye almak için bir sağlık uzmanına danışın.

Film, taşıma sırasında amblemi korur. İlk kullanımdan önce tamamen çıkarın. Çıkarılan filmi çocukların erişemeyeceği bir yerde atın. (Amblem filmi tüm modellerde standart değildir, bazı modellerde bulunmayabilir. Ürünü satın alırken kontrol edin.)

Parça Listesi

Montajdan önce tüm parçaların mevcut olduğundan emin olun. Herhangi bir parça eksikse, lütfen yerel bayi ile iletişime geçin. Montaj için bir alet gerekmez.

1	Gölgelik	5	Dream Drape™	9	Yağmurluk
2	Kol	6	Portbebe Örtüsü	10	Aksesuar Çantası (maksimum yük = 1,3 kg)
3	Kol Ayarlama Düğmesi	7	Yatak Pedi		
4	Portbebe Açma Düğmesi	8	Taşıma Karyolası Astarı		

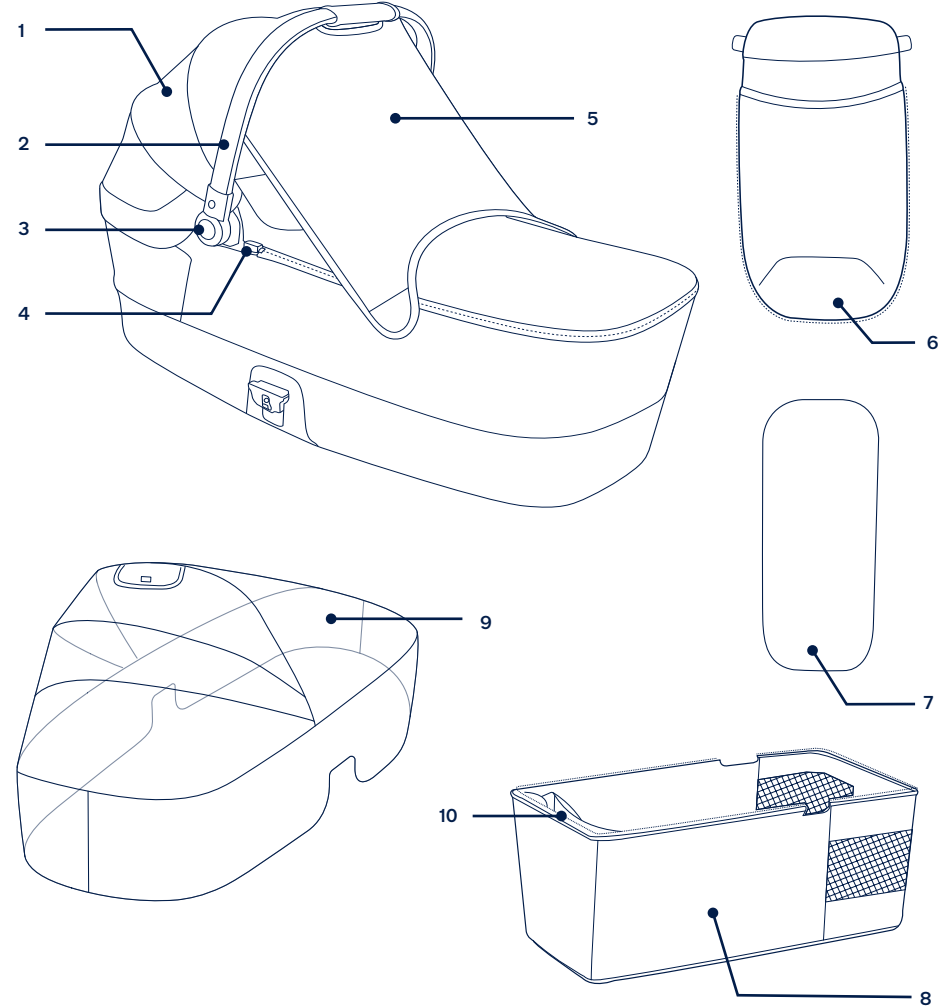

Portbebe Ürün Kurulumu

- 1- Portbebeyi çıkarın. (1)
- 2- Bir "tık" sesi, destek parçasının tamamen takıldığını gösterir. (2)
- 3- Her iki taraftaki düğmelere basarken gölgeği şekilde gösterildiği gibi yukarı çekin. (3)
- 4- Çocuğu portbebeye yerleştirmeden önce kolun sabitlendiğinden emin olun. (4)
- ! Taşıma veya kaldırma işlemlerinden önce kolun doğru kullanım konumunda olduğundan emin olun. (4)-1
- 5- Kılıfı fermuar (5)-1 ile portbebeye takın, ardından tutma kolunun (5)-2 her iki tarafındaki çitçitli düğmeleri takın.
- 6- Portbebeyi katlamak için, destek bağlantılarını (6) serbest bırakın ve kol ayar düğmesine (7) basarken gölgeği katlayın.

Portbebe Ürün Kullanımı

Gölgelek

- 1- Dream drape™'i kullanmak için, portbebenin iki yanına mıknatıslarla sabitleyin. (8)
Dream drape™'i kullanılmadığı zamanlarda gölgelek altında saklayın. (9)
- 2- Daha fazla havalandırma için, gölgeğin arka panelini yukarı ve portbebenin arka panelini aşağı katlayın. (10)

Tekstil Malzemelerin Çıkarılması

- 1- Çıkmak için çitçitli düğmeleri ayırın ve portbebe kılıfının fermuarını açın. (11)
- 2- Yatak pedini ve kılıfı çıkarın. (12)(13)
! Yatak örtüsü yıkamak için kolayca çıkarılabilir.
- 3- Portbebe astarını çıkarmak için. Portbebenin fermuarlarını açın. (14)

Taşıma beşiğinin standı yerleştirilmesi

Standın montajı ve kullanımı için lütfen stand talimatlarına bakın.

Taşıma portbebe MIXX serisi standına her iki yönde de takılabilir.

- 1- Portbebeyi takmak için portbebenin kenarlarını stand bağlantılarıyla hizalayın. (15)
Portbebeyi yerine oturuncaya kadar direkt bir şekilde yerleştirin.
Bir "tık" sesi portbebenin takıldığı anlamına gelir.
- 2- Portbebeyi çıkarmak için portbebe serbest bırakma düğmelerini (16)-1 sıkın ve yukarı kaldırın (16)-2.
! Standı katlamadan önce portbebeyi çıkarın.

Bebek Arabası İskeletinde Portbebe Parçası

Taşıma portbebe, MIXX serisi bebek arabası şasisine takıldığında hem arkaya dönük hem de öne dönük şekilde monte edilebilir.

- 1- Portbebeyi bebek arabası iskeletine takmak için portbebenin kenarlarını koltuk bağlantılarıyla hizalayın. (17)
Portbebeyi yerine oturuncaya kadar direkt bir şekilde yerleştirin.
- 2- Bir "tık" sesi portbebenin tamamen takıldığı anlamına gelir. (18)

Portbebeyi Çıkarma

- 3- Portbebeyi çıkarmak için portbebe serbest bırakma düğmelerine basın ve yukarı kaldırın. (19)
! Bebek arabasını katlamadan önce portbebeyi çıkarın.

Yağmurluk

Portbebe yağmurluğunu monte etmek için, yağmurluğu portbebenin üzerine yerleştirin ve ön tarafındaki çit çitleri takın. (20)

- ! Ürünün üzerinde yağmurluk varken DAİMA havalandırmayı kontrol edin.
- ! Katlamadan önce DAİMA yağmurluğun temizlendiğini ve kurutulduğunu kontrol edin.

Temizlik ve Bakım

İskeleti, plastik parçaları ve kumaşı nemli bir bezle temizleyin; ancak aşındırıcı madde veya çamaşır suyu kullanmayın. Kir ve pislikleri çekeceği için silikon yağlayıcılar kullanmayın. Portbebeyi nemli bir yerde saklamayın.

Uzun süreli kullanımı garantilemek için, bu ürünü yağmurlu havalarda kullandıktan sonra ve saklamadan önce yumuşak, emici bir bezle silin.

Yıkama ve kurutma talimatları için tekstil malzemelere yapılandırılmış bakım etiketlerine bakın.

Kumaşın güneş ışığından renk atması ve uzun süre kullanıldıktan sonra, normal kullanımda dahi aşınma ve yıpranma göstermesi normaldir.

Güvenlik nedeniyle, sadece orijinal Nuna parçalarını kullanın.

Her şeyin düzgün çalışıp çalışmadığını düzenli olarak kontrol edin. Herhangi bir parça yırtılmış, kırılmış veya eksikse, bu ürünü kullanmayı bırakın.

FONTOS – OLVASSA EL FIGYELMESEN, ÉS TARTSA MEG A KÉSŐBBI REFERENCIAKÉNT.

Termékinformáció

Modellszám: _____

Gyártás dátuma: _____

Garancia

Kiváló minőségű termékeinket úgy terveztük, hogy együtt növekedjenek gyermekével és családjával. Mivel megbízunk a termékeinkben, a felszerelést személyre szabott garancia fedi a vásárlás napjától kezdve. Kérjük, tartsa elérhető helyen a vásárlási bizonylatot, a modellszámot és a gyártási dátumot, amikor felveszi velünk a kapcsolatot.

Garanciális információkért látogasson el ide: www.nunababy.com
A honlapon kattintson a „Garancia” linkre.

Kapcsolat

Cserealktrészekért, szervizért vagy további garanciára vonatkozó kérdésekért kérjük, vegye fel a kapcsolatot a vevőszolgálat szervizrészlegével.

info@nunababy.com
www.nunababy.com

Gyermekkel való használat követelményei

Ez a mózeskosár az alábbi követelményeknek megfelelő gyermekkel használható:

Súly: Legfeljebb 9 kg
Magasság: Legfeljebb 68,5 cm

FIGYELEM

A figyelmeztetések és a szerelési utasítások betartásának elmulasztása súlyos sérülést vagy halált eredményezhet.

Bármilyen sérülésre, amit a nem a Nuna által szállított tartozékok használatából, a garancia nem vonatkozik.

A gyermek biztonságáért az Ön felelőssége.

Legyen tisztában a nyílt láng vagy más erős hőforrás, például elektromos kandallók, gázfűtés stb. kockázatával a mózeskosár közelében.

Mielőtt felemelné vagy hordozná, győződjön meg, hogy a fogantyú a helyes használati helyzetben van.

Ellenőrizze hogy a tartozékok helyesen vannak felszerelve, használat előtt.

Használat előtt győződjön meg arról, hogy minden záró eszköz be van kapcsolva.

Tartsa a kisebb részeket távol gyerekektől, mert ezek fulladásveszélyt jelentenek.

Csak szilárd, vízszintes, sík és száraz felületen használható.

A túlzott terhelés, a helytelen hajtás és a Nuna által jóváhagyottaktól eltérő kiegészítők, például gyermekülések, táskaakasztók, esővédők, testvérfellépők stb. használata károsíthatja a mózeskosarat, vagy csökkentheti annak biztonságát.

A mózeskosarat **NEM** szabad hosszú távú alvásra használni.

A hordozókosár nem megfelelő szaladásra vagy korcsolyázásra.

A mózeskosár csak olyan gyermek számára alkalmas, aki nem tud segítség nélkül ülni, átfordulni, és nem tudja felemelni magát a kezére és a térdére. A gyermek maximális súlya: 9kg. A gyermek maximális magassága: 68,5 cm.

Rendszeresen ellenőrizni kell a mózeskosár fogantyúját és alját, hogy nem sérült vagy kopott-e.

A mózeskosárban soha nem lehet a gyermek feje alacsonyabban, mint a teste.

Minden fulladásveszély elkerülésére távolítsa el minden műanyag fedelet mielőtt használná a terméket és tartsa távol gyerekektől.

A sérülések elkerülése érdekében ügyeljen arra, hogy a gyermeke távol legyen a mózeskosár kinyitásakor és összecsukásakor.

NE hagyja felügyelet nélkül a gyermeket.

NE tárolja nedves helyen a mózeskosarat. Mindig hagyja a szövetet természetes módon megszáradni, közvetlen hőtől távol.

NE szállítson további gyermekeket, tárgyakat és tartozékokat a mózeskosárban vagy a mózeskosáron, az ebben a füzetben megengedett eseteket kivéve. Ezek miatt a hordozókosár instabillá válhat.

NE használjon más matracot a Nuna által a mózeskosárhoz adott matrac helyett vagy mellett.

NE hagyja, hogy a gyermek játsszon a mózeskosárban.

NE használja a mózeskosarat, ha annak bármelyik része törött, szakadt vagy hiányzik.

NE engedje, hogy más gyermekek felügyelet nélkül játszanak a mózeskosár és az állvány közelében.

NE helyezze a mózeskosarat nyílt láng vagy más erős hőforrás közelébe.

SOHA ne helyezze bele a gyermeket úgy, hogy a feje a mózeskosár lábrészénél legyen.

SOHA ne hagyja a gyermeket a mózeskosárban, amikor lépcsőn vagy mozgólépcsőn felfelé vagy lefelé megy, illetve amikor más közlekedési módokat vesz igénybe.

SOHA ne szállítson egyszerre egynél több gyermeket a mózeskosárban. **KIZÁRÓLAG** eredeti Nuna alkatrészeket és tartozékokat használjon.

KIZÁRÓLAG Nuna által biztosított vagy jóváhagyott cserealkatrészeket használjon.

FIGYELEM A fogantyúra vagy a tetőre helyezett bármilyen teher befolyásolja a mózeskosár stabilitását.

Legyen tisztában a baba megütésének veszélyével, pl. a padlóra helyezéskor, az ajtókon való áthaladáskor.

Ne hagyjon semmit a mózeskosáron, ami fulladásveszélyt jelenthet, pl. nem merev játékok, párnák...

Ne helyezze a mózeskosarat olyan más termék közelébe, amely fulladásveszélyt jelenthet, pl. zsinórok, redőny - vagy függönyzsinórok...

A túlmelegedés veszélyeztetheti gyermeke életét! Vegye figyelembe a környezeti hőmérsékletet és a gyermek ruházatát, és gondoskodjon arról, hogy a gyerekek ne legyen túl hideg vagy túl meleg.

Kérjen tanácsot egészségügyi szakembertől a biztonságos alvással kapcsolatban.

A fólia szállítás közben védi az emblémát. Az első használat előtt teljesen távolítsa el. A levett fóliát gyerekektől elzárva dobja ki. (Az emblémafólia nem minden modellnél szabványos, egyes modellek nem rendelkeznek vele. Vásárláskor ellenőrizze a terméket.)

Alkatrészek listája

Az összeszerelés előtt győződjön meg róla, hogy minden alkatrész rendelkezésre áll.

Ha bármelyik alkatrész hiányzik, kérjük, forduljon a helyi kereskedőhöz. Az összeszereléshez nincs szükség szerszámokra.

1	Tető	5	Dream Drape™	9	Esővédő
2	Fogantyú	6	Mózeskosár fedele	10	Tartóseb (maximum teherbírás: 1.3 kg)
3	Fogantyúállító gomb	7	Matracpárna		
4	A mózeskosár kioldó gombja	8	Mózeskosár oldalfal		

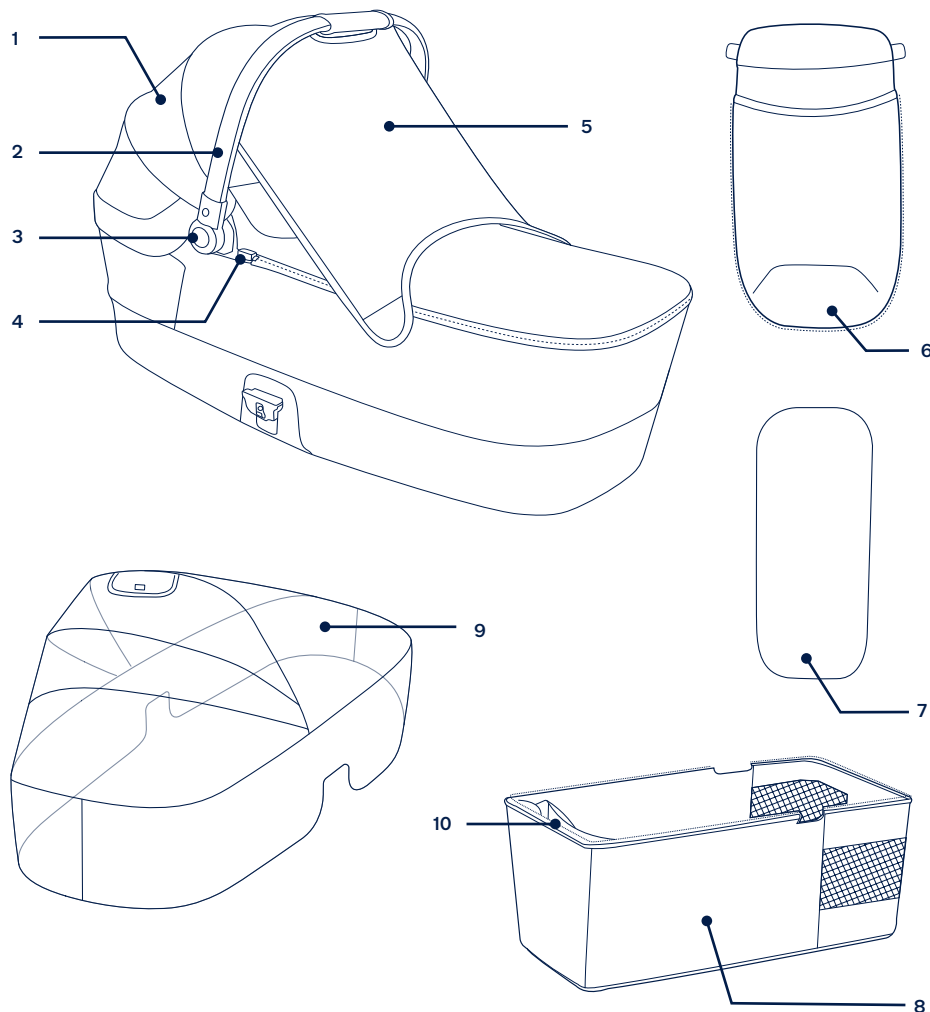

A mózeskosár termék beállítása

- 1- Vegye ki a mózeskosarat. (1)
 - 2- A „kattanó” hang azt jelzi, hogy a támasztók teljesen rögzültek. (2)
 - 3- Húzza fel a tetőt az ábrán látható módon, miközben mindkét oldalon megnyomja a gombokat. (3)
 - 4- Győződjön meg róla, hogy a fogantyú rögzült, mielőtt a gyermeket a mózeskosárba helyezi. (4)
- ! Győződjön meg, hogy a fogantyú a helyes használati helyzetben van mielőtt felemelné vagy hordozná. (4)-1
- 5- Rögzítse a takarót a cipzárral a mózeskosárhoz (5)-1, majd kapcsolja be a patentokat fogantyú mindkét oldalán (5)-2.
 - 6- A mózeskosár összehajtásához oldja ki támasztókat (6), majd hajtsa össze a tetőt, miközben nyomva tartja a fogantyúállító gombot (7).

A mózeskosár termék használata

Tető

- 1- A dream drape™ használatához rögzítse azt mágnesekkel a mózeskosár két oldalához. (8)
Amikor nincs használatban, tartsa a tető alatt a Dream Drape™ terméket. (9)
- 2- A jobb szellőzés érdekében hajtsa fel a tető hátsó panelét, a mózeskosár hátsó panelét pedig le. (10)

A puha alkatrészek eltávolítása

- 1- Csatolja ki a patentokat, és cipzárassa ki a mózeskosár takaróját annak eltávolításához. (11)
- 2- Vegye ki a matracot, és távolítsa el a takarót. (12)(13)
! A matrac huzata könnyen eltávolítható mosáshoz.
- 3- A mózeskosár bélésének eltávolításához. Nyissa ki a mózeskosáron lévő cipzárokat. (14)

Hordozó használata állványon

A tartó összeszereléséhez és használatához kérjük, olvassa el a tartó használati útmutatóját.

A mózeskosár mindkét irányban rögzíthető a MIXX sorozat állványára.

- 1- A mózeskosár csatlakoztatásához igazítsa a mózeskosár oldalait az állványfoglalatokhoz. (15)
Helyezze a hordozó kosarat közvetlenül alul, amíg helyére kattann.
A kattanó hang azt jelenti, hogy a mózeskosár rögzült.
- 2- A mózeskosár eltávolításához szorítsa össze a mózeskosár kioldó gombjait (16)-1, majd emelje fel (16)-2.
! Az állvány összehajtása előtt távolítsa el a mózeskosarat.

Hordozóágy rögzítés a babakocsi vázán

A mózeskosár hátrafelé vagy előrefelé néző pozícióban is rögzíthető a MIXX sorozatú babakocsi vázára.

- 1- A mózeskosár babakocsivázhoz csatlakoztatásához igazítsa a mózeskosár oldalait az ülésfoglalatokhoz. (17)
Helyezze a hordozó kosarat közvetlenül alul, amíg helyére kattann.
- 2- A kattanó hang azt jelenti, hogy a mózeskosár teljesen rögzült. (18)

Hordozóágy eltávolítása

- 3- A mózeskosár eltávolításához nyomja meg a mózeskosár kioldó gombjait, majd emelje fel. (19)

! A babakocsi összecusakása előtt vegye le a hordozóágyat.

Esővédő

Hogy összeszerelje az esővédőt tegye rá a mózeskosárra, és csatlakoztassa a kampókat a mózeskosár elejére. (20)

! Kérem MINDIG ellenőrizze a szellőzést, főleg forró időben, amikor az esővédő a terméken van.

! Kérem ellenőrizze hogy az esővédő tisztítva és szárítva lett összehajtás előtt.

Tisztítás és karbantartás

A keretet, műanyag részeket és szövetet tisztítsa nedves ruhával, de ne használjon súrolót vagy fehérítőt. Ne használjon szilikonos síkosítót, ez magához vonzza a szennyeződések. Ne tárolja nedves helyen a mózeskosarat.

A hosszú idejű használat érdekében törölje le a terméket egy puha, nedvszívó ruhával miután esős időben használta és mielőtt elraktározná.

Olvassa el a puha részekre helyezett karbantartási címkéket a mosási és szárítási utasításokért.

Normális, hogy a szövet elszíneződik a napsütéstől és hosszú idejű használat után használati nyomok látszódnak rajta, normál használat esetén is.

Biztonsági okokból csak eredeti Nuna cserealkatrészeket használjon.

Ellenőrizze időszakosan, hogy minden megfelelően működik-e. Ha van olyan része, ami eltörött, elhasználódott vagy hiányzik, ne használja tovább a terméket.

ВАЖНО - МОЛЯ, ПРОЧЕТЕТЕ ВНИМАТЕЛНО И СЪХРАНЕТЕ ЗА БЪДЕЩА СПРАВКА.

Информация за продукта

Номер на модела: _____

Дата на производство: _____

Гаранция

Проектираме целенасочено нашите висококачествени продукти, така че да растат както с Вашето дете, така и със семейството Ви. Заставаме зад продукта си и оборудването се покрива от персонална гаранция за всеки продукт, която започва да важи от датата на покупка. Когато се свързвате с нас, подгответе доказателство за покупка, номера на модела и датата на производство.

За гаранционна информация, моля, посетете:
www.nunababy.com

Щракнете върху връзката Warranty (Гаранция) в началната страница.

Контакти

За резервни части, обслужване или допълнителни въпроси относно гаранцията, моля, свържете се с нашия отдел за обслужване на клиенти.

info@nunababy.com
www.nunababy.com

Изисквания за употреба за деца

Този преносим кош е подходящ за употреба за деца, които отговарят на следните изисквания:

Тегло: До 9 kg
Височина: До 68.5 cm

⚠ ПРЕДУ- ПРЕЖДЕНИЕ

Неспазването на тези предупреждения и на инструкциите може да доведе до сериозно нараняване или смърт.

Евентуални повреди поради използване на аксесоари, които не са осигурени от Nuna, няма да се покрива от гаранционните условия.

Безопасността на детето е Ваша отговорност.

Внимавайте за риск от пожар или други източници на силна топлина, като например реотанови печки, домашни газови камини и др. в близост до преносимия кош.

Преди носене или повдигане се уверете, че дръжката е в правилната позиция за употреба.

Проверете дали елементите за прикрепване са правилно поставени преди употреба.

Уверете се, че всички заключващи устройства са правилно поставени преди употреба.

Дръжте малките части далеч от деца, защото крият опасност от задавяне.

Да се използва само върху стабилна, хоризонтална, равна и суха повърхност.

Претоварването, неправилното сгъване и използването на аксесоари, напр. детски седалки, куки за чанти, дъждобрани, степенки за второ дете и др., различни от одобрените от Nuna, могат да повредят преносимия кош или да направят така, че то вече да не е безопасно.

Преносимият кош **НЕ** трябва да се използва за продължителен сън.

Преносимият кош не е подходящ за тичане или пързляне.

Преносимият кош е подходящ само за деца, които не могат да се изправят сами, да се обръщат или да се изправят, като се оттласкват с ръце и колене. Максимално тегло на детето: 9 kg. Максимална височина на детето: 68,5 cm.

Дръжката и долната част трябва редовно да се инспектират за признаци на повреда и износване.

Главата на детето в преносимия кош никога не трябва да е на по-нис-ко от тялото.

За да избегнете опасност от задушаване, отстранете всички пластмасови покривала преди да използвате този продукт и ги унищожете или ги дръжте далеч от бебета и деца.

За да избегнете нараняване, уверете се, че детето Ви е на разстояние, когато сгъвате и разгъвате преносимия кош.

НЕ оставяйте детето без наблюдение.

НЕ съхранявайте преносимия кош на влажно място. Винаги оставяйте текстилът да изсъхне по естествен път, далеч от пряка слънчева светлина.

НЕ носете други деца, стоки, аксесоари и др. във или върху преносимия кош, освен съгласно разрешеното в брошурата. Заради тях преносимият кош може да стане нестабилен.

НЕ използвайте и не добавяйте матрак различен от предоставения от Nuna заедно с преносимия кош.

НЕТ позволявайте детето да си играе с преносимия кош.

НЕ използвайте преносимия кош, ако някоя част на преносимия кош е повредена, разкъсана или липсва.

НЕ позволявайте други деца да играят без надзор в близост до преносимия кош и стойката.

НЕ поставяйте преносимия кош в близост до открит огън или друг източник на силна топлина.

НИКОГА не поставяйте детето, така че глава му да е в долната част на преносимия кош.

НИКОГА не оставяйте дете в преносимия кош, когато се качвате или слизате по стълби или ескалатори, или когато пътувате с други транспортни средства.

НИКОГА не носете повече от едно дете в преносимия кош.
ИЗПОЛЗВАЙТЕ само оригинални части и аксесоари на Nuna.

ИЗПОЛЗВАЙТЕ САМО резервни части, предоставени и одобрени от Nuna.

ПРЕДУПРЕЖДЕНИЕ Товар, окачен на дръжката или сенника, се отразява на стабилността на преносимия кош.

Внимавайте за риска да ударите бебето, напр. при поставяне на пода или при преминаване през врати.

НЕ оставяйте нищо в преносимия кош, което може да предизвика опасност от задушаване, напр. меки играчки, възглавници...

Не поставяйте преносимия кош в близост до друг продукт, който може да крие опасност от задушаване, напр. жици, шнулове за щори/завеси и др.

Прегряването може да застраши живота на Вашето дете! Обърнете внимание на околната температура и облеклото на детето и се уверете, че не му е твърде студено или твърде топло.

Поискайте съвет от професионалист относно безопасния сън.

Филмът защитава емблемата по време на транспортиране. Отстранете изцяло преди първа употреба. Изхвърлете отстранения филм далеч от деца. (Филмът на емблемата не е стандартен за всички модели. Някои модели може да го нямат. Моля, проверете продукта си, когато го купувате.)

Списък с резервните части

Уверете се, че всички части са налични преди монтаж.

Ако липсва дадена част, моля, свържете се с местен търговец. Монтажът не изисква инструменти.

1	Сенник	4	Бутон за освобождаване на коша	8	Подплата на коша за новородено
2	Дръжка	5	Dream Drape™	9	Дъждобран
3	Бутон за регулиране на дръжката	6	Покривало на преносимия кош	10	Отделение за съхранение (максимално натоварване = 1,3 кг)
		7	Матрачна подложка		

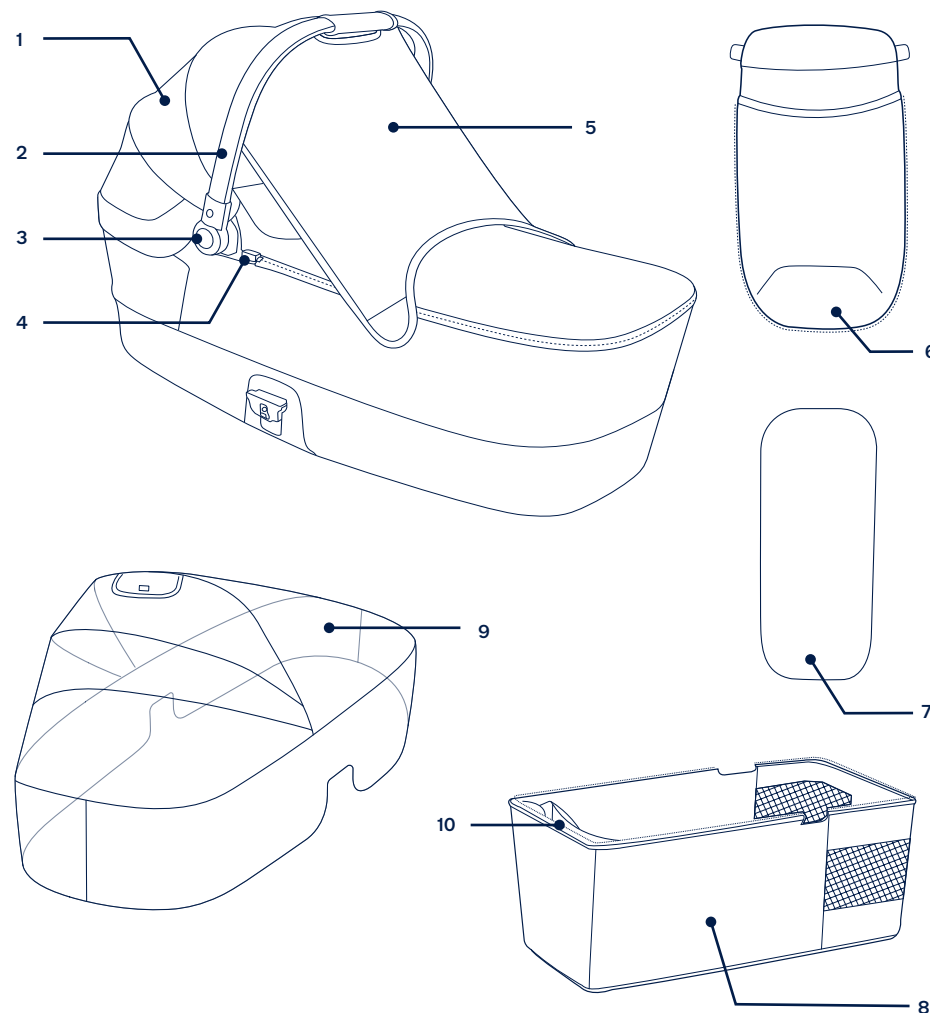

Инсталиране на преносимия кош

- 1 - Извадете преносимия кош. (1)
- 2 - Звук “щракване” означава, че монтажната конзола е прикрепена изцяло. (2)
- 3 - Издърпайте сенника, както е илюстрирано, като натискате бутоните от двете страни. (3)
- 4 - Проверете, за да се уверите, че дръжката е обезопасена преди да поставите детето в преносимия кош. (4)
! Уверете се, че дръжката е в правилната позиция за употреба преди носене или повдигане. (4)-1
- 5 - Прикрепете покривалото на преносимия кош с ципа (5)-1, след което прикрепете секретните копчета от двете страни на дръжката (5)-2.
- 6 - За да сгънете преносимия кош, освободете монтажните конзоли (6) и сгънете сенника, докато натискате бутона за регулиране на дръжката (7).

Използване на преносимия кош

Сенник

- 1 - За да използвате dream drape™, обезопасете двете страни на преносимия кош с магнити. (8)
Съхранявайте dream drape™ под сенника, когато не го използвате. (9)
- 2 - Сгънете задния панел на сенника нагоре, а задния панел на преносимия кош надолу за по-добра вентилация. (10)

Отстраняване на меки предмети

- 1 - Отстранете секретните копчета и отворете ципа на преносимия кош, за да го отстраните. (11)
- 2 - Извадете матракната подложка и отстранете покривалото. (12)(13)
! Матракното покривало може да се отстрани лесно за пране.
- 3 - Отстраняване на подплатата на преносимия кош. Отворете циповете на преносимия кош. (14)

Използване на кошчето върху стойка

За сглобяване и използване на стойката, моля, вижте инструкциите за стойката.

Кошът за новородено може да се монтира и в двете посоки на стойката от серията MIXX.

- 1 - За прикрепване на преносимия кош, подравнете двете страни на преносимия кош с монтажните елементи на стойката. (15)
Поставете преносимия кош директно долу, докато щракне на място.

Звук от “щракване” означава, че преносимият кош е прикрепен.

- 2 - За да отстраните преносимия кош, стиснете бутоните за освобождаване на преносимия кош (16)-1 и повдигнете нагоре (16)-2.

! Отстранете преносимия кош преди сгъване на стойката. Прикрепване на преносим кош върху рама на детска количка.

Прикрепване на преносим кош върху рама на детска количка

Кошът за новородено може да бъде монтиран с лице назад или напред върху рамката на количката от серията MIXX.

- 1 - За прикрепване на преносимия кош към рамата на детската количка, подравнете двете страни с монтажните елементи на седалката. (17)
Поставете преносимия кош директно долу, докато щракне на място.
- 2 - Звук от “щракване” означава, че преносимият кош е прикрепен изцяло. (18)

Отстраняване на преносим кош

- 3 - За да отстраните преносимия кош, стиснете бутоните за освобождаване на преносимия кош и повдигнете нагоре. (19)

! Отстранете преносимия кош преди да сгънете количката.

Дъждобран

За да монтирате дъждобрана за преносимия кош, поставете го върху коша и закрепете куката и примките за фиксиране в предната част на дъждобрана. (20)

! **ВИНАГИ** проверявайте проветряването, когато дъждобранът е върху продукта.

! **ВИНАГИ** проверявайте дали дъждобранът е почистен и изсушен преди сгъване.

Почистване и поддръжка

Почистете рамката, пластмасовите и текстилните части с мека кърпа. Не използвайте абразиви или белина. Не използвайте силиконови смазки, защото ще привлекат замърсяване. Не съхранявайте преносимия кош на влажно място.

За да се гарантира дълготрайна употреба, избършете този продукт с мека, абсорбираща кърпа, след като сте го използвали в дъждовно време, както и преди да го приберете.

Вижете етикетите за грижа, прикрепени към меките части, за инструкции относно прането и сушенето.

Нормално е за текстил да се оцвети от слънцето и да се износи след продължителна употреба, дори когато се използва нормално.

От съображения за безопасност, използвайте само оригинални части на Nuna.

Проверявайте редовно дали всичко функционира правилно. Ако има разкъсани, повредени или липсващи части, спрете използването на този продукт.

مهم:

اقرأ التعليمات بعناية واحتفظ بها للرجوع إليها مستقبلاً.

معلومات المنتج

رقم الطراز:

تاريخ التصنيع:

الضمان

لقد صممنا منتجات عالية الجودة إيماناً منا أنها ستحمي عمراً مع طفلك وعائلتك. ولأننا ندعم منتجاتنا تم تغطية كل منها بضمان يبدأ من اليوم الذي تم شراؤها به. لذا يرجى أن يكون لديك إثبات الشراء ورقم الطراز وتاريخ التصنيع عند الاتصال بنا.

لمزيد من المعلومات عن الضمان يرجى زيارة الموقع:

www.nunababy.com

انقر على الرابط "الضمان" في الصفحة الرئيسية.

التواصل

للحصول على الاستفسارات المتعلقة بقطع الغيار أو الخدمة أو استفسارات الضمان الإضافية يرجى الاتصال بمركز خدمة العملاء.

info@nunababy.com

www.nunababy.com

متطلبات الاستخدام المتعلقة بالأطفال

حقيبة حمل الطفل هذه مناسبة للاستخدام مع أطفال يتوفون المتطلبات التالية:

الوزن: حتى 9 كجم

الطول: حتى ٦٨,٥ سم

قد يؤدي التحميل الزائد والطي غير الصحيح واستخدام ملحقات مثل مقاعد أطفال وحمالات حقائب وأغطية مطر وألواح عربات وغيرها بخلاف تلك المعتمدة من Nuna إلى تلف حقيبة حمل الطفل أو جعلها غير آمنة.

حقيبة حمل الطفل غير مُعدّة للاستخدام لنوم الطفل فترات طويلة.

حقيبة حمل الطفل غير مناسبة للاستخدام أثناء الجري أو التزلج.

حقيبة حمل الطفل مناسبة فقط لطفل لا يستطيع الجلوس دون مساعدة ولا يستطيع التقلب أو دفع نفسه لأعلى على يديه وركبتيه. الحد الأقصى لوزن الطفل: ٩ كجم الحد الأقصى لطول الطفل: ٦٨,٥ سم

ينبغي فحص المقبض والجزء السفلي بانتظام بحثاً عن أي علامة تلف أو بلى.

ينبغي ألا تكون رأس الطفل بحقيبة حمل الطفل في مستوى أدنى من جسمه أبداً.

لتجنب أي خطر اختناق، أزل جميع الأغطية البلاستيكية قبل استخدام هذا المنتج ودمرها أو أبقها بعيداً عن متناول الرضع والأطفال.

لتجنب الإصابات، تأكد من إبقاء طفلك بعيداً عند فتح حقيبة حمل الطفل أو طيها.

لا تترك الطفل دون مراقبة.

لا تخزن حقيبة حمل الطفل في مكان رطب. اترك دائماً القماش حتى يجف بشكل طبيعي بعيداً عن الحرارة المباشرة.

لا تحمل أطفالاً آخرين أو سلعاً أو ملحقات إضافية في داخل حقيبة حمل الطفل أو عليها، إلا إذا كان ذلك مسموحاً به في هذا الدليل؛ وإلا، فقد تصبح الحقيبة غير مستقرة.

لا تستخدم أو تضيف أي مرتبة أخرى غير تلك المرفقة بحقيبة حمل الطفل من Nuna.

لا تدع الطفل يعيث بحقيبة حمل الطفل.

لا تستخدم حقيبة حمل الطفل إذا كان أي من أجزائها مكسوراً أو ممزقاً أو مفقوداً.

لا تسمح للأطفال الآخرين باللعب بدون إشراف بالقرب من سرير الأطفال والقاعدة.

لا تضع حقيبة حمل الطفل بالقرب من نيران مكشوفة أو أي مصادر حرارة قوية أخرى.

لا تضع الطفل أبداً بحيث يكون رأسه عند طرف قدم حقيبة حمل الطفل.

⚠ تحذير

قد يؤدي عدم الالتزام بهذه التحذيرات والتعليمات إلى وقوع إصابة خطيرة أو الوفاة.

لا تغطي بنود الضمان أي تلف ناجم عن استخدام ملحقات غير مرفقة من Nuna.

سلامة الطفل مسؤوليتك؛

تنبه إلى خطر النيران المكشوفة ومصادر الحرارة القوية الأخرى، مثل نيران المدفآت الكهربائية ونيران مواقد الغاز، وما إلى ذلك، الموجودة بالقرب من حقيبة حمل الطفل.

يرجى التأكد من أن المقبض في وضع الاستخدام السليم قبل الحمل أو الرفع.

تأكد من إحكام أجهزة الربط جيداً قبل الاستخدام.

تأكد من تأمين كافة أجهزة القفل قبل الاستخدام.

يرجى حفظ الأجسام الصغيرة بعيداً عن متناول الأطفال؛ وذلك لأنها تعرضهم لخطر الاختناق.

لا تستخدم هذا المنتج إلا على سطح ثابت ومسطح أفقياً ومستوي وجاف.

قائمة الأجزاء

تأكد من توفر جميع الأجزاء قبل التجميع. يرجى الاتصال بالموزع المحلي في حالة غياب أي جزء. لا داعي لاستخدام أية أدوات للتجميع.

المظلة	١	الستارة Dream Drape™	٥	الغطاء الواقي من المطر	٩
المقبض	٢	غطاء حقيبة حمل الطفل	٦	جيب الملحقات	١٠
زر ضبط المقبض	٣	وسادة المرتبة	٧	(الحمولة القصوى = ١٠,٣ كجم)	
زر تحرير حقيبة حمل الطفل	٤	بطانة حقيبة حمل الطفل	٨		

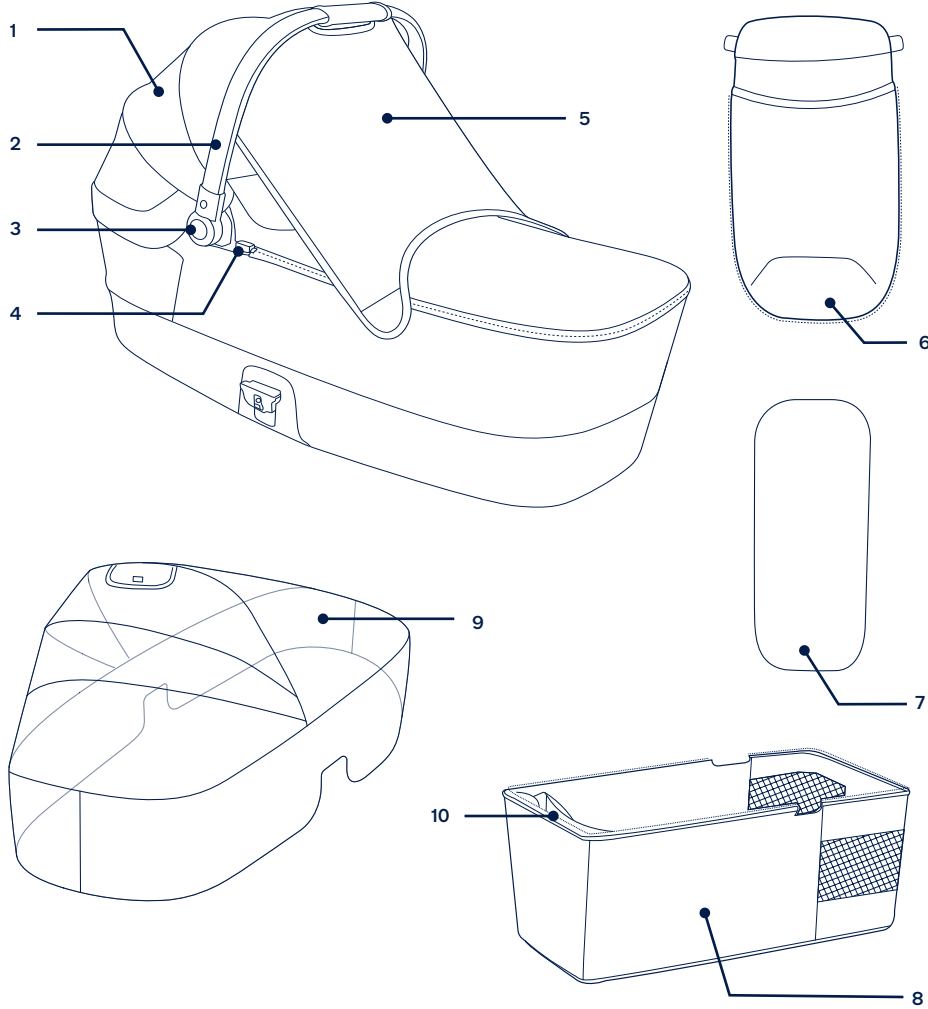

لا تترك طفلاً أبداً في حقيبة حمل الطفل عند صعود سلالم ثابتة أو سلالم متحركة أو النزول منها، أو عند التحرك بوسائل نقل أخرى.

لا تحمل أبداً أكثر من طفل واحد في وقت واحد في حقيبة حمل الطفل. استخدم قطع الغيار والملحقات الأصلية من Nuna فقط.

استخدم فقط قطع الغيار المرفقة أو المعتمدة من Nuna.

تحذير يؤدي وضع أي حمل على المقبض أو المظلة إلى عدم ثبات حقيبة حمل الطفل.

تنبه لخطر اصطدام الطفل؛ على سبيل المثال: عند وضع المنتج على الأرضية أو الانتقال به عبر الأبواب.

لا تترك في حقيبة حمل الطفل أي شيء قد يشكّل خطر حدوث اختناق: كالألعاب غير صلبة أو وسائد، وما إلى ذلك.

لا تضع حقيبة حمل الطفل بالقرب من منتج آخر بما قد يشكّل خطر حدوث اختناق أو شق: كإربطة أو حبال ستائر، وما إلى ذلك.

قد تؤدي الحرارة الزائدة إلى تعريض حياة طفلك للخطر! تنبه إلى درجة الحرارة المحيطة وملابس الطفل وتأكد من عدم تعريضه لبرد أو دفء أعلى مما ينبغي.

استشر اختصاصي رعاية صحية للحصول على نصيحة بشأن النوم الآمن.

تحذيرات لعربة الأطفال تحمي الطبقة الشفافة الشعار أثناء النقل. قم بإزالتها بالكامل قبل الاستخدام الأول. تخلص من الطبقة المزالة بعيداً عن متناول الأطفال. (طبقة الشعار ليست معيارية في جميع الطرازات، قد لا تحتوي بعض الطرازات عليها. يرجى التحقق من المنتج عند الشراء.)

إعداد حقيبة حمل الطفل

- 1 - أخرج حقيبة حمل الطفل. (١)
 - 2 - يشير سماع صوت "نقرة" إلى أن كتيفة الدعم قد تم تثبيتها بالكامل. (٢)
 - 3 - اسحب المظلة لأعلى كما بالرسم التوضيحي أثناء الضغط على الزرين في كلا الجانبين. (٣)
 - 4 - افحص للتأكد من إحكام تثبيت المقبض قبل وضع الطفل في الحقيبة. (٤)
- ! تأكد من أن المقبض في موضع الاستخدام السليم قبل الحمل أو الرفع. (٤-١)
- 5 - ثبت الغطاء في حقيبة حمل الطفل باستخدام الزمام المنزلق (السحاب) (٥-١)، ثم ثبت الزرين الكابسين بكلتا جانبي المقبض (٥-٢).
 - 6 - لطي حقيبة حمل الطفل، حرر كتيفتي الدعم (٦) وقم بطي المظلة أثناء الضغط على زر ضبط المقبض (٧).

استخدام حقيبة حمل الطفل

المظلة

- 1 - لاستخدام الستارة dream drape™، احكم تثبيتها في جانبي حقيبة حمل الطفل باستخدام المغناطيسين. (٨)
- 2 - خزن الستارة dream drape™ أسفل المظلة عند عدم استخدامها. (٩)
- 3 - قم بطي اللوحة الخلفية للمظلة لأعلى واللوح الخلفية لحقيبة حمل الطفل لأسفل لتوفير مزيد من التهوية. (١٠)

فك الأجزاء اللينة

- 1 - فك الزرين الكابسين وافتح الزمام المنزلق لغطاء حقيبة حمل الطفل لإزالته. (١١)
 - 2 - أخرج وسادة المرتبة وأزل الغطاء. (١٢)(١٣)
- ! يمكن إزالة غطاء المرتبة بسهولة لغسله.
- 3 - لإزالة بطانة حقيبة حمل الطفل، افتح الزمامين الموجودين على الحقيبة. (١٤)

استخدام السرير المحمول على حامل

لتجميع حقيبة حمل الطفل واستخدامها، يرجى الرجوع إلى تعليمات حقيبة حمل الطفل. يمكن تثبيت مهد الحمل في كلا الاتجاهين على قاعدة سلسلة MIXX.

- 1 - لتثبيت حقيبة حمل الطفل، اضبط المحاذاة بين جانبي الحقيبة وكتيفتي تثبيت الحامل. (١٥)
 - 2 - ضع الحقيبة مباشرة لأسفل في المكان المخصص لها حتى تسمع صوت استقرارها في مكانها.
 - 3 - يشير سماع صوت "نقرة" إلى تثبيت حقيبة حمل الطفل.
 - 4 - لفك حقيبة حمل الطفل، اضغط بقوة على زري تحرير الحقيبة (١٦-١) وارفعها لأعلى (١٦-٢).
- ! أزل حقيبة حمل الطفل قبل طي الحامل.

تركيب حقيبة حمل الطفل على إطار عربية الأطفال

يمكن تثبيت مهد الحمل بوضعية مواجهة للخلف أو مواجهة للأمام عند تركيبه على هيكل عربية الأطفال من سلسلة MIXX.

- 1 - لتثبيت حقيبة حمل الطفل في إطار عربية الأطفال، اضبط المحاذاة بين جانبي الحقيبة وكتيفتي تثبيت معد العربية. (١٧)
 - 2 - ضع الحقيبة مباشرة لأسفل في المكان المخصص لها حتى تسمع صوت استقرارها في مكانها.
 - 3 - يشير سماع صوت "نقرة" إلى أن حقيبة حمل الطفل قد تم تثبيتها بالكامل. (١٨)
- ! فك حقيبة حمل الطفل، اضغط على زري تحرير الحقيبة وارفعها لأعلى. (١٩)
- ! فك حقيبة حمل الطفل قبل طي العربية.

Nuna وجميع الشعارات ذات الصلة هي علامات تجارية.

الغطاء الواقي من المطر

لتركيب الغطاء الواقي من المطر في حقيبة حمل الطفل، ضعه فوق الحقيبة وأغلق المثبتات المكونة من خطاطيف وحلقات صغيرة في الجزء الأمامي من الغطاء الواقي من المطر. (٢٠)

! **تحقق دائماً** من التهوية في حالة وجود الغطاء الواقي من المطر على المنتج.

! **تحقق دائماً** من نظافة الغطاء الواقي من المطر وجفافه قبل طيه.

التنظيف والصيانة

نظف الإطار والأجزاء البلاستيكية والقماش بقطعة قماش مبللة، ولكن لا تستخدم المواد الكاشطة أو المبيضة. لا تستخدم مواد التشحيم المصنوعة من السيليكون لأنها ستجذب الأوساخ والسخام. لا تخزن حقيبة حمل الطفل في مكان رطب.

لضمان الاستخدام طويل الأمد قم بسمح هذا المنتج بقطعة قماش ناعمة وماصة بعد استخدامه في الطقس الممطر وقبل التخزين.

راجع المصنقات المرفقة الخاصة بالعناية بالأجزاء اللينة للحصول على إرشادات الغسيل والتجفيف. من الطبيعي تغير لون الأقمشة نتيجة تعرضها لأشعة الشمس وظهور علامات البلى بعد فترة طويلة من الاستخدام حتى عند استخدامها بشكل طبيعي.

لأسباب تتعلق بالسلامة يرجى استخدام الأجزاء الأصلية فقط من Nuna.

تحقق باستمرار من أن كل شيء يعمل بشكل صحيح. إذا كان هناك أي أجزاء ممزقة أو مكسورة أو مفقودة، فتوقف عن استخدام هذا المنتج.

중요 - 주의깊게 읽고 이후에 참고하기 위해 보관하십시오.

제품 정보

모델 번호: _____

제조일자: _____

보증

아이와 가족이 모두와 성장할 수 있는 높은 품질의 제품을 목표로 디자인했습니다. 당사는 당사의 제품을 신뢰하므로 구매한 일자를 시작일로 하여 제품별 맞춤 보증을 지원합니다. 문의 시 구매 증거, 모델 번호 및 제조일자를 알려주십시오.

보증 정보를 확인하려면 다음 사이트를 방문하십시오.
www.nunababy.com
홈페이지에서 “보증” 링크를 클릭하십시오.

연락처

부품 교체, 서비스 또는 추가 보증 질문이 있는 경우 고객 서비스 부서에 문의하십시오.

info@nunababy.com
www.nunababy.com

아이 사용 요구 사항

이 휴대용 아기 침대는 다음 요건에 맞는 아이가 사용하기에 적합합니다.

무게: 최대 9kg
신장: 최대 68.5cm

⚠ 경고

이러한 경고 및 지침을 준수하지 않으면 심각한 부상이나 사망에 이를 수 있습니다.

Nuna에서 제공하지 않은 액세서리 사용으로 발생한 손상은 보증 약관에 포함되지 않습니다.

아이의 안전은 사용자의 책임입니다.

휴대용 아기 침대 주변에서는 노출된 불꽃 또는 전기 히터, 가스 히터 등 다른 강한 열원으로 인한 위험에 주의하십시오.

이동하거나 들어올리기 전에 손잡이가 올바른 사용 위치에 있는지 확인하십시오.

사용하기 전에 부착 장치가 올바르게 연결되었는지 확인하십시오.

사용하기 전에 모든 고정 장치를 연결했는지 확인하십시오.

작은 부품은 아이의 손이 닿지 않는 곳에 보관하십시오. 질식 위험이 있습니다.

수평이 맞고 편평하고 건조하며 단단한 표면에서만 사용하십시오.

과적, 잘못된 접기 및 Nuna에서 승인하지 않은 액세서리 사용(예: 유아 시트, 가방 걸이, 방수 커버, 버기 보드)은 손상을 일으키거나 휴대용 아기 침대를 불안정하게 만들 수 있습니다.

휴대용 아기 침대는 장시간 수면 시에 사용하면 안 됩니다.

휴대용 아기 침대는 뛰거나 스케이팅할 때는 적합하지 않습니다.

휴대용 아기 침대는 스스로 앉을 수 없고, 몸을 뒤집을 수 없으며, 손과 무릎을 이용해 몸을 일으킬 수 없는 아기에게만 적합합니다. 아이의 최대 무게: 9kg. 아이의 최대 신장: 68.5cm.

손잡이와 밑면이 손상되거나 마모되지 않았는지 정기적으로 점검해야 합니다.

휴대용 아기 침대에서 아이의 머리가 몸통보다 낮아져서는 안 됩니다.

질식 위험을 피하기 위해, 이 제품을 사용하기 전에 모든 비닐 포장을 제거하고, 파기하거나 아이와 어린이의 손에 닿지 않는 곳에 보관하십시오.

부상을 방지하기 위해 휴대용 아기 침대를 펼치고 접을 때 아이가 멀리 떨어져 있도록 하십시오.

아이를 혼자 두지 마십시오.

휴대용 아기 침대를 습한 곳에 보관하지 마십시오. 항상 천이 직접적인 열을 피해 자연스럽게 건조되도록 하십시오.

더 많은 유아, 물품, 이 안내문에서 허용한 것을 제외한 액세서리를 휴대용 아기 침대 안이나 위에 싣지 마십시오. 휴대용 아기 침대를 불안정하게 만들 수 있습니다.

Nuna에서 휴대용 아기 침대와 함께 제공된 매트리스 이외의 매트리스는 사용하지 마십시오.

아이가 휴대용 아기 침대를 갖고 놀지 않도록 하십시오.

휴대용 아기 침대 일부분이 파손되고 찢어졌거나 누락된 경우에는 사용하지 마십시오.

다른 아이가 휴대용 아기 침대 스탠드 근처에서 혼자 놀게 두지 마십시오.

아기 침대를 불 또는 강한 열원 근처에 두지 마십시오.

아이의 머리가 휴대용 아기 침대 발 쪽에 위치하지 않도록 하십시오.

계단을 오르거나 내리거나 에스컬레이터를 탈 때 또는 다른 형태의 운송수단으로 여행할 때는 아이를 휴대용 아기 침대에 두지 마십시오.

휴대용 아기 침대에 한 번에 한 명 이상의 아이를 태우지 마십시오. 정품 Nuna 부품 및 액세서리만 사용하십시오.

Nuna에서 제공하거나 승인한 교체 부품만 사용하십시오.

경고 손잡이나 캐노피에 하중을 더하면 휴대용 아기 침대의 안정성에 영향을 줍니다.

바닥에 두거나 문을 지날 때 등 아기가 부딪칠 위험에 주의하십시오.

폭신한 장난감, 베개 등 휴대용 아기 침대 안에 질식 위험을 초래할 수 있는 물건을 두지 마십시오...

끈, 블라인드/커튼 줄 등 질식 위험을 초래할 수 있는 다른 제품 근처에 휴대용 아기 침대를 두지 마십시오...

과열은 아이의 생명을 위험하게 만들 수 있습니다! 주변 온도를 고려하여 아이의 옷을 선택하고 아이가 너무 춥거나 너무 덥지 않도록 하십시오.

안전한 수면에 대해서는 건강 전문가의 조언을 구하십시오.

운송 중 앰블럼을 보호하는 필름입니다. 첫 사용 전에 완전히 제거하십시오. 제거한 필름은 어린이의 손이 닿지 않는 곳에 폐기하십시오. (앰블럼 필름은 모든 모델에 기본으로 제공되지 않으며, 일부 모델에는 없을 수 있습니다. 구매 시 제품을 확인해 주시기 바랍니다.)

부품 목록

조립하기 전에 모든 부품이 사용 가능한지 확인하십시오. 없는 부품이 있을 경우 현지 판매업체에 문의하십시오. 조립에 별도의 공구가 필요하지 않습니다.

1 캐노피	5 Dream Drape™	9 방수 커버
2 손잡이	6 휴대용 아기 침대 커버	10 수납함 (최대 적재 하중 = 1.3kg)
3 손잡이 조정 버튼	7 매트리스 패드	
4 휴대용 아기 침대 해제 버튼	8 휴대용 아기 침대 안감	

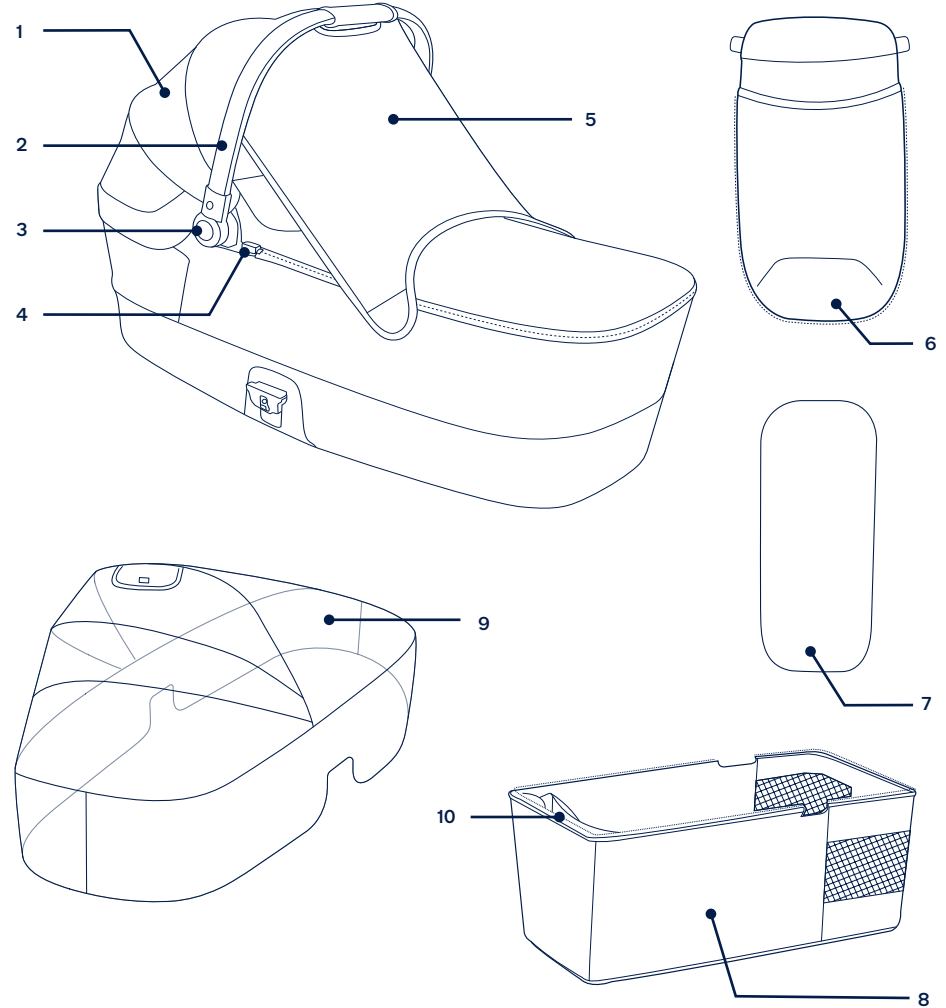

제품 설치

- 1- 휴대용 아기 침대를 꺼냅니다. (1)
- 2- “찰라” 소리가 나면 지지 마운트가 완전히 부착되었다는 뜻입니다. (2)
- 3- 그림처럼 캐노피를 양쪽의 버튼을 누르면서 위로 당깁니다. (3)
- 4- 아이를 휴대용 아기 침대에 눕히기 전에 손잡이가 안전한지 확인합니다. (4)
- ! 움직이거나 들어올리기 전에 손잡이가 올바른 사용 위치에 있는지 확인하십시오. (4)-1
- 5- 지퍼로 휴대용 아기 침대에 커버를 부착한 후 (5)-1, 스텝 버튼을 손잡이의 양쪽에 부착합니다 (5)-2.
- 6- 휴대용 아기 침대를 접으려면 지지 마운트를 해제하고 (6) 손잡이 조정 버튼을 누르면서 캐노피를 접습니다 (7).

제품 사용

캐노피

- 1- Dream drape™를 사용하려면 휴대용 아기 침대의 양쪽에 자석으로 고정하십시오. (8)
Dream drape™를 사용하지 않을 때는 캐노피 아래에 보관합니다. (9)
- 2- 캐노피의 후면 패널을 위로 접고 휴대용 아기 침대의 후면 패널을 아래로 접어 통풍이 더 잘되게 합니다. (10)

부드러운 물품 제거

- 1- 스텝 버튼을 분리하고 휴대용 아기 침대 커버를 지퍼를 내려 분리합니다. (11)
- 2- 매트리스 패드를 꺼내고 커버를 분리합니다. (12)(13)
! 매트리스는 세척을 위해 손쉽게 분리할 수 있습니다.
- 3- 휴대용 아기 침대의 안감을 제거하려면 다음과 같이 하십시오. 휴대용 아기 침대의 지퍼를 내립니다. (14)

휴대용 아기 침대 스탠드에 끼워 사용하기

스탠드를 조립하고 사용하려면 스탠드 지침을 참조하십시오. 휴대용 아기 침대는 MIXX 시리즈 스탠드의 양쪽에 부착할 수 있습니다.

- 1- 휴대용 아기 침대를 부착하려면 스탠드 마운트와 휴대용 아기 침대의 측면을 맞춥니다. (15)
휴대용 아기 침대를 딸깍 소리가 날 때까지 똑바로 내립니다.
“딸깍” 소리가 나면 휴대용 아기 침대가 연결되었다는 뜻입니다.
- 2- 휴대용 아기 침대를 제거하려면 휴대용 아기 침대 릴리스 버튼을 꼭 잡고 (16)-1 위로 들어올립니다(16)-2.
! 스탠드를 접기 전에 휴대용 아기 침대를 분리합니다.

유모차 프레임에 휴대용 아기 침대 연결

휴대용 아기 침대는 MIXX 시리즈 유모차 프레임에 뒤를 향하거나 앞을 향하도록 연결할 수 있습니다.

- 1- 휴대용 아기 침대를 유모차 프레임에 부착하려면 시트 마운트와 휴대용 아기 침대의 측면을 맞춥니다. (17)
휴대용 아기 침대를 딸깍 소리가 날 때까지 똑바로 내립니다.
- 2- “찰라” 소리가 나면 휴대용 아기 침대 완전히 부착되었다는 뜻입니다. (18)

휴대용 아기 침대 분리

- 3- 휴대용 아기 침대를 분리하려면 휴대용 아기 침대 릴리스 버튼을 누르고 위로 들어올립니다. (19)

! 유모차를 접기 전에 휴대용 아기 침대를 분리합니다.

방수 커버

휴대용 아기 침대 방수 커버를 조립하려면 방수 커버를 휴대용 아기 침대 위에 놓고 방수 커버의 벨크로 고정 장치에 붙입니다. (20)

! 방수 커버를 제품에 씌울 때는 항상 통기성을 확인하십시오.

! 접기 전에 방수 커버가 깨끗하고 건조한 상태인지 항상 확인하십시오.

세척 및 유지 관리

젖은 천으로 프레임, 플라스틱 부품 및 천을 닦되 연마제나 표백제를 사용하지 마십시오. 살리곤 윤활제는 먼지와 때를 끌어당길 수 있으므로 사용하지 마십시오. 휴대용 아기 침대를 습한 곳에 보관하지 마십시오.

오랫동안 사용할 수 있도록 비오는 날씨에 사용하고 보관하기 전에 부드럽고 흡수성 있는 천으로 닦으십시오.

세탁 및 건조 지침은 부드러운 제품에 부착된 관리 라벨을 참조하십시오.

일반적으로 천은 정상적으로 사용되더라도 장시간 사용하면 햇빛으로 착색되고 닳고 벗어집니다.

안전을 위해 정품 Nuna 부품만 사용하십시오.

모든 기능이 정상적으로 작동하는지 정기적으로 확인하십시오. 어떠한 부품이라도 찢어지거나 부서지거나 분실된 경우 제품 사용을 중단하십시오.

重要 - 使用產品前請仔細閱讀說明書，並妥善保存說明書以便日後參考。

產品資訊

產品名稱 : _____

生產日期 : _____

保固

保固始於產品購買日，我們提供維修服務，但不提供產品退換。保固期限不會因零件更換或維修而延長。Nuna有權利針對產品進行改善設計，此前製造的產品則無更換義務。相關保固資訊，詳見官網：www.nunababy.com

聯繫我們

我們期望不斷改進並開發新的產品，請隨時告知您對Nuna產品的意見和建議。

info@nunababy.com
www.nunababy.com

適用年齡

本產品專為以下小朋友設計：

體重：不超過9公斤



警告
請務必依照產品說明書和警告以**避免導致嚴重傷害甚至是死亡事件發生。**

寶寶的安全是您的責任。

當寶寶乘坐時，看護人不要離開。

使用前，請確保所有鎖定裝置都已處於鎖定狀態。

產品一次僅能乘坐一位寶寶。

請勿於手把上加裝附載任何物品，以避免造成手推車的不穩定。

本產品不適合在跑步或溜冰時使用。

使用睡箱之前，請務必去掉、銷毀或是將所有附加包裝遠離寶寶，以防寶寶窒息。

請勿允許您的寶寶將產品當玩具玩耍。

禁止在上下樓梯或手扶梯或其它交通工具時使用本產品。

請勿放置另外的物品或配件在睡箱上，可能影響其睡箱的穩定性。

請勿在遮陽篷上放置任何物品。

超重、不正確收合或使用非Nuna原廠的配件可能導致睡箱損壞與不安全。

Nuna不保修使用其它廠商提供的零配件所造成的損害。

如果有任何零件損壞，磨破或丟失，請停止使用該產品。

請使用Nuna原廠零配件。

使用時請遠離火源、高溫、水池或電源之附近範圍。

請勿將產品放置潮濕的環境中，請保持產品的乾燥。

為避免窒息危險，請將小零件存放到寶寶接觸不到的地方。

當調整產品上之任何可活動配件時，必須確定寶寶與本產品保持安全距離。

睡箱不適用於能自行坐立和翻身且能靠自己的手與膝蓋站立的寶寶，睡箱適用寶寶最大體重為9公斤。

不得讓寶寶長期睡在睡箱中。

使用睡箱時請勿在睡箱內增加額外的睡墊。

只能夠在牢固的水平且平整，平坦，乾燥的地面上使用。

在無人照看時，不要讓其他兒童在睡箱及支架附近玩耍。

如果有任何零件損壞、磨破或丟失，請勿使用該睡箱。

定期檢查手把以及底部有無損壞和磨損跡象。

使用本產品前，請確認所有固定裝置均已正確安裝。

在搬運或提起睡箱前，確保手把在正確的使用位置。

睡箱中的兒童的頭部不得低於兒童身體。

睡箱中的兒童的頭部不得放置於腳的位置。

要注意撞到嬰兒的危險，例如放在地板上時、通過門口時。

請勿在產品中放置任何可能導致窒息的物品，例如非硬質玩具、枕頭...

請勿將產品放在其他可能造成勒死危險的產品附近，例如繩子、百葉窗/窗簾繩...

過熱可能危及您孩子的生命！請考慮環境溫度和孩子的衣物，確保孩子既不會太冷也不會太熱。

請向健康專業人士尋求安全睡眠建議。

此保護膜可在運送過程中保護徽章。首次使用前請完全移除。撕下的保護膜請置於兒童接觸不到的地方。並非所有產品都有徽章保護膜，請依照購買的產品為主。

產品組件

組裝前請確認所有部件已經齊全，如有遺漏，請與銷售商聯繫。本產品無需工具進行組裝

- | | | |
|----------|--------------------|------------------------|
| 1 遮陽篷 | 5 Dream Drape™ 遮陽簾 | 9 雨篷 |
| 2 手把 | 6 睡箱蓋 | 10 置物袋 (最大載重 = 1.3 公斤) |
| 3 手把調整按鈕 | 7 睡墊 | |
| 4 睡箱釋鎖按鈕 | 8 內墊 | |

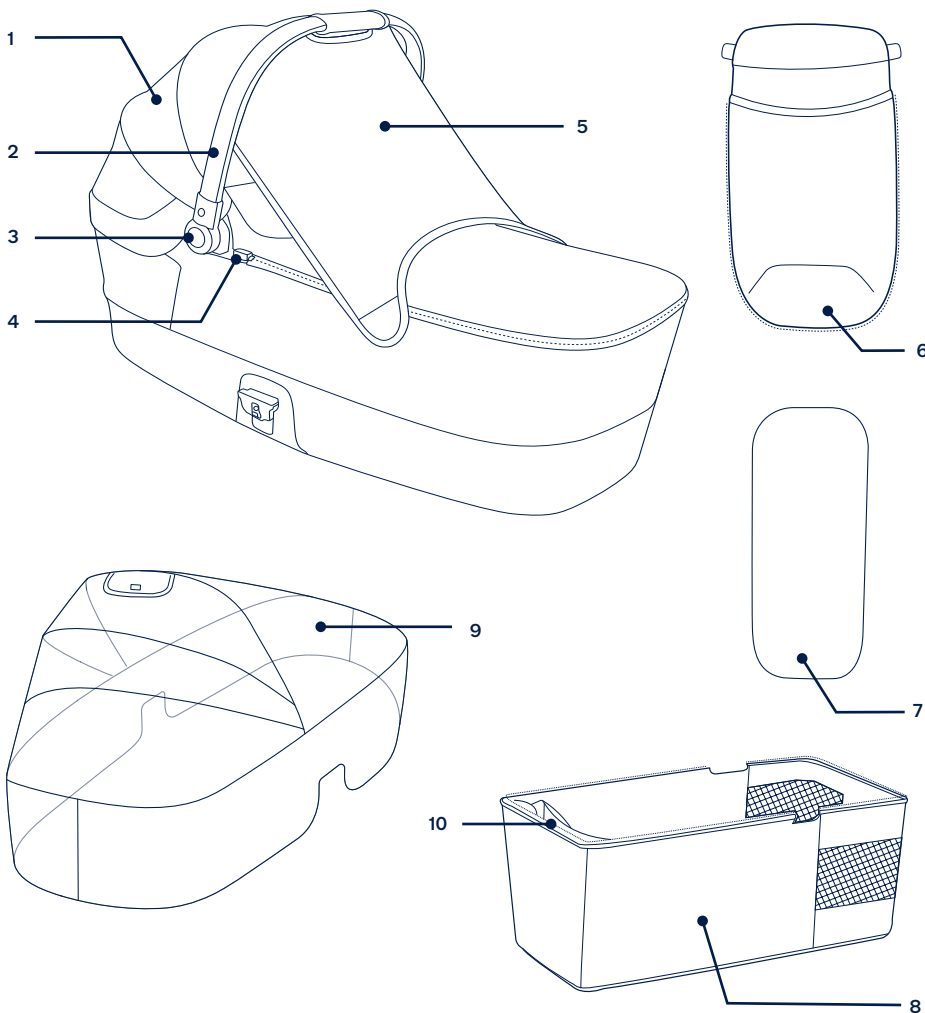

安裝睡箱

- 1- 將睡箱取出。(1)
 - 2- 聽到“咔嚓”聲表示睡箱卡合到位。(2)
 - 3- 按壓兩側的手把調整按鈕調整遮陽篷。(3)
 - 4- 把寶寶放入睡箱前請檢查手把在正確的位置。(4)
- ! 在搬運或提起睡箱前，確保手把在正確的使用位置。(4)-1
- ! 睡墊布套可以拆卸清洗。
- 5- 拉上拉鍊將睡箱蓋安裝在睡箱上(5)-1，並將鈕扣扣在手把兩側。(5)-2
 - 6- 收合睡箱，解開收合裝置(6)並按壓兩側的手把調整按鈕以便收合遮陽篷。(7)

使用睡箱

安裝遮陽篷

- 1- 拉出遮陽篷內的遮陽簾用磁鐵固定在睡箱兩側。(8)
- 不使用遮陽簾時可收入遮陽篷內。(9)
- 2- 翻起遮陽篷後的遮陽片或將睡箱後片往下翻，使睡箱有更好的通風性。(10)

移除睡箱座布

- 1- 解開鈕扣並打開拉鍊即可移除睡箱蓋。(11)
 - 2- 取出睡墊，並移除睡墊布套。(12)(13)
- ! 睡墊布套可以拆卸清洗。
- 3- 拉開睡箱上的拉鍊以移除睡箱內墊。(14)

睡箱安裝於支架上

有關支架的安裝及使用，請參閱支架說明。

睡箱可以雙向安裝於MIXX系列支架上。

- 1- 安裝睡箱時，將睡箱兩側與支架的安裝座對齊。(15)
- 將睡箱直接放下，直到聽到“咔嚓”聲表示已固定。
- “咔嚓”聲表示睡箱已成功安裝。
- 2- 拆卸睡箱時，按下睡箱釋放按鈕 (16)-1 並向上提起。(16)-2
- ! 摺疊支架前，請先拆下睡箱。

將睡箱安裝到嬰兒車車架上

睡箱安裝於MIXX系列推車車架時，可採後向或前向模式。

- 1- 安裝睡箱時，將睡箱兩側與座椅底座對齊。(17)
- 將睡箱直接放下，直到聽到“咔嚓”聲表示已固定。
- 2- “咔嚓”聲表示睡箱已完全安裝。(18)

睡箱拆卸

- 3- 拆卸睡箱時，按下睡箱釋放按鈕並向上提起。(19)
- ! 摺疊嬰兒車前，請先拆下睡箱。

使用雨篷

將雨篷套到睡箱上並固定雨篷上面的黏扣帶。(20)

- ! 使用雨篷時，請隨時注意並確認雨篷內有良好的通風。
- ! 不使用雨篷時，請先確認雨篷已清潔並乾燥，再收納。

維護與保養

可用濕布清潔車架和座布，請勿使用研磨劑或漂白劑。請勿使用潤滑劑，以避免吸附灰塵和污垢。請勿將睡箱存放於潮溼處。

為確保長期使用，下雨天使用後，請用軟質可吸水的布擦拭產品。

請參考產品上的洗滌標示進行清潔。

長期使用之後，在正常狀況下，座布可能產生褪色、磨損或撕裂。

為確保安全，請使用Nuna原廠零配件。

請定期檢查您的睡箱功能是否正常，零件是否鬆弛磨損或脫落。一旦發生以上任何狀況，請立即停止使用。

重要 - 使用产品前请仔细阅读说明书, 并妥善保存说明书以便日后参考。

产品资讯

产品名称：_____

生产日期：_____

保固

NUNA设计高品质产品，以便可以与您和孩子一起成长。我们的产品自采购日起享有一定的保固，当您与我们联系时，请提供购买证明、产品型号和制造日期。

更详细的保固信息请参考www.nunababy.com

联系我们

对于更换零件、服务或其他保修问题，请联系我们的客户服务部门。

info@nunababy.com
www.nunababy.com

适用年龄

本产品专为以下小朋友设计：

体重：不超过9公斤

警告

请务必依照产品说明书和警告以避免导致严重伤害甚至是死亡事件发生。

宝宝的安全是您的责任。

当宝宝乘坐时，看护人不要离开。

使用前，请确保所有锁定装置都已处于锁定状态。

产品一次仅能乘坐一位宝宝。

请勿于手把上加装附载任何物品，以避免造成手推车的不稳定。

本产品不适合在跑步或溜冰时使用。

使用睡箱之前，请务必去掉、销毁或是将所有附加包装远离宝宝，以防宝宝窒息。

请勿允许您的宝宝将产品当玩具玩耍。

禁止在上下楼梯或手扶梯或其它交通工具时使用本产品。

请勿放置另外的物品或配件在睡箱上，可能影响其睡箱的稳定性。

请勿在遮阳篷上放置任何物品。

超重、不正确收合或使用非Nuna原厂的配件可能导致睡箱损坏与不安全。

Nuna不保修使用其它厂商提供的零配件所造成的损害。

如果有任何零件损坏，磨破或丢失，请停止使用该产品。

请使用Nuna原厂零配件。

使用时请远离火源、高温、水池或电源之附近范围。

请勿将产品放置潮湿的环境中，请保持产品的干燥。

为避免窒息危险，请将小零件存放到宝宝接触不到的地方。

当调整产品上之任何可活动配件时，必须确定宝宝与本产品保持安全距离。

睡箱不适用于能自行坐立和翻身且能靠自己的手与膝盖站立的宝宝，睡箱适用宝宝最大体重为9公斤。

不得让宝宝长期睡在睡箱中。

使用睡箱时请勿在睡箱内增加额外的睡垫。

只能够在牢固的水平且平整，平坦，干燥的地面上使用。

在无人照看时，不要让其他儿童在睡箱及支架附近玩耍。

如果有任何零件损坏、磨破或丢失，请勿使用该睡箱。

定期检查手把以及底部有无损坏和磨损迹象。

使用本产品前，请确认所有固定装置均已正确安装。

在搬运或提起睡箱前，确保手把在正确的使用位置。

睡箱中的儿童的头部不得低于儿童身体。

睡箱中的儿童的头部不得放置于脚的位置。

要注意撞到婴儿的危险，例如放在地板上时、通过门口时。

请勿在产品中放置任何可能导致窒息的物品，例如非硬质玩具、枕头…

请勿将产品放在其他可能造成勒死危险的产品附近，例如绳子、百叶窗/窗帘绳…

过热可能危及您孩子的生命！请考虑环境温度和孩子的衣物，确保孩子既不会太冷也不会太热。

请向健康专业人士寻求安全睡眠建议。

此保护膜可在运送过程中保护徽章。首次使用前请完全移除。撕下的保护膜请置于儿童接触不到的地方。并非所有产品都有徽章保护膜，请依照购买的产品为主。

产品组件

组装前请确认所有部件已经齐全，如有遗漏，请与销售商联系。本产品无需工具进行组装

- | | | |
|----------|--------------------|------------------------|
| 1 遮阳篷 | 5 Dream Drape™ 遮阳帘 | 9 雨篷 |
| 2 手把 | 6 睡箱盖 | 10 置物袋 (最大载重 = 1.3 公斤) |
| 3 手把调整按钮 | 7 睡垫 | |
| 4 睡箱释锁按钮 | 8 内垫 | |

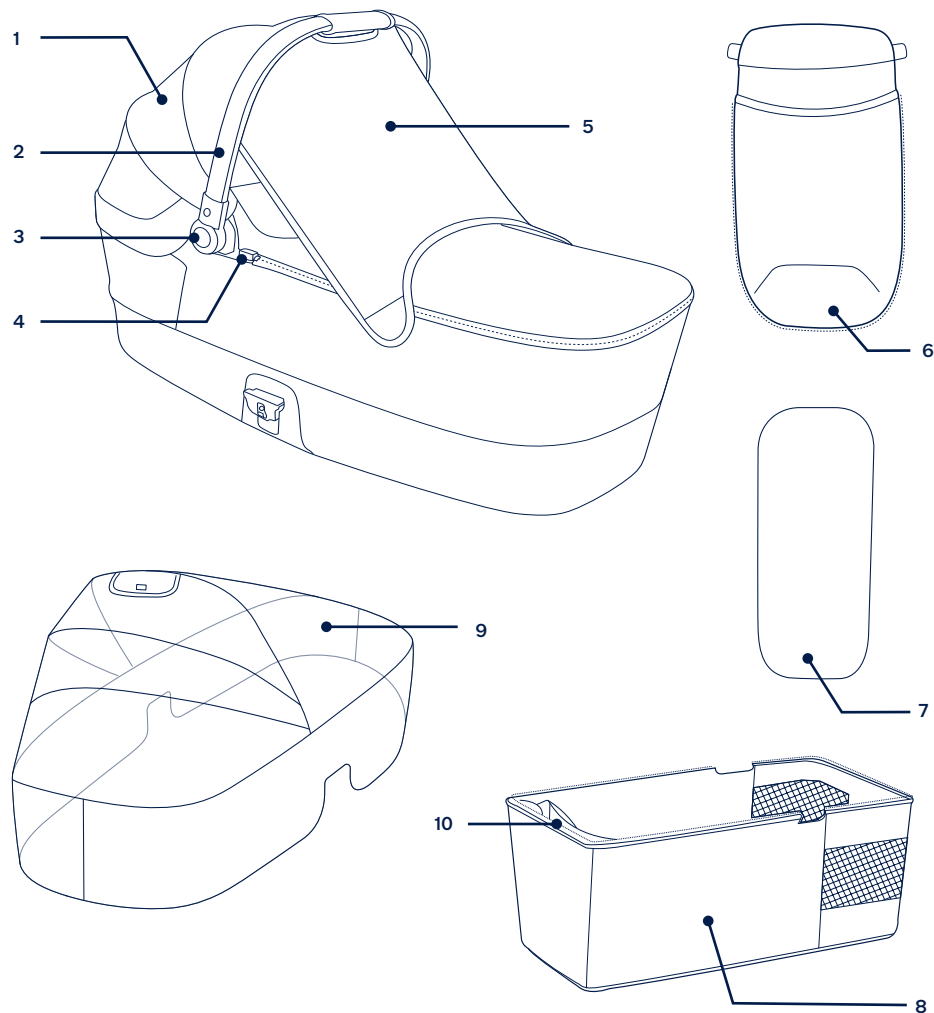

安装睡箱

- 1- 将睡箱取出。(1)
- 2- 听到“咔哒”声表示睡箱卡合到位。(2)
- 3- 按压两侧的手把调整按钮调整遮阳篷。(3)
- 4- 把宝宝放入睡箱前请检查手把在正确的位置。(4)
! 在搬运或提起睡箱前，确保手把在正确的使用位置。(4)-1
! 睡垫布套可以拆卸清洗。
- 5- 拉上拉链将睡箱盖安装在睡箱上(5)-1，并将纽扣扣在手把两侧。(5)-2
- 6- 收合睡箱，解开收合装置(6)并按压两侧的手把调整按钮以便收合遮阳篷。(7)

使用睡箱

安装遮阳篷

- 1- 拉出遮阳篷内的遮阳帘用磁铁固定在睡箱两侧。(8)
不使用遮阳帘时可收入遮阳篷内。(9)
- 2- 翻起遮阳篷后的遮阳片或将睡箱后片往下翻，使睡箱有更好的通风性。(10)

移除睡箱座布

- 1- 解开纽扣并打开拉链即可移除睡箱盖。(11)
- 2- 取出睡垫，并移除睡垫布套。(12)(13)
! 睡垫布套可以拆卸清洗。
- 3- 拉开睡箱上的拉链以移除睡箱内垫。(14)

睡箱安装于支架上

有关支架的安装及使用，请参阅支架说明。

睡箱可以双向安装在MIXX系列支架上。

- 1- 安装睡箱时，将睡箱两侧与支架的安装座对齐。(15)
将睡箱直接放下，直到听到“咔哒”声表示已固定。
“咔哒”声表示睡箱已成功安装。
- 2- 拆卸睡箱时，按下睡箱释放按钮(16)-1并向上提起。(16)-2
! 折叠支架前，请先拆下睡箱。

将睡箱安装到婴儿车车架上

睡箱安装在MIXX系列婴儿车车架上时，可选择面向后方或面向前方的模式。

- 1- 安装睡箱时，将睡箱两侧与座椅底座对齐。(17)
将睡箱直接放下，直到听到“咔哒”声表示已固定。
- 2- “咔哒”声表示睡箱已完全安装。(18)

睡箱拆卸

- 3- 拆卸睡箱时，按下睡箱释放按钮并向上提起。(19)
! 折叠婴儿车前，请先拆下睡箱。

使用雨篷

将雨篷套到睡箱上并固定雨篷上面的黏扣带。(20)

- !** 使用雨篷时，请随时注意并确认雨篷内有良好的通风。
- !** 不使用雨篷时，请先确认雨篷已清洁并干燥，再收纳。

维护与保养

可用湿布清洁车架和座布，请勿使用研磨剂或漂白剂。请勿使用润滑剂，以避免吸附灰尘和污垢。请勿将睡箱存放于潮湿处。

为确保长期使用，下雨天使用后，请用软质可吸水的布擦拭产品。

请参考产品上的洗涤标示进行清洁。

长期使用之后，在正常状况下，座布可能产生褪色、磨损或撕裂。

为确保安全，请使用Nuna原厂零配件。

请定期检查您的睡箱功能是否正常，零件是否松弛磨损或脱落。一旦发生以上任何状况，请立即停止使用。

The Nuna logo is a stylized, white, lowercase 'nuna' with a registered trademark symbol (®) to its upper right. The letters are rounded and connected, giving it a modern, clean appearance.

nuna®

Find out more at nunababy.com