

stand mixx™ series

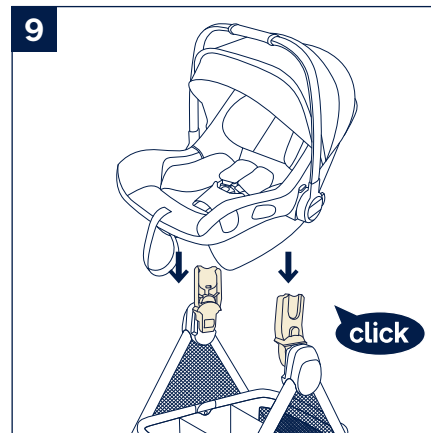

nuna®

**IMPORTANT -
READ CAREFULLY AND
KEEP FOR FUTURE REFERENCE.**

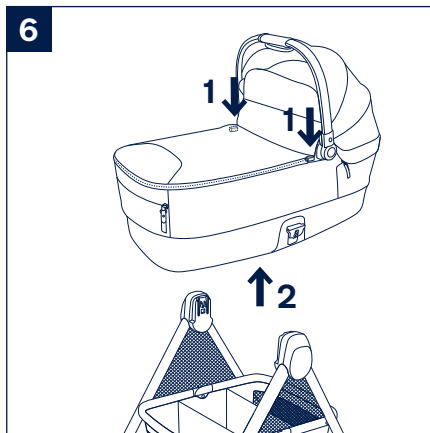
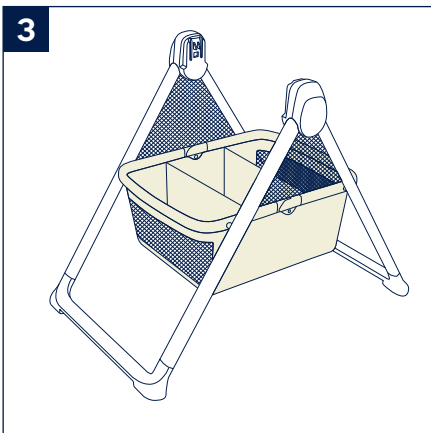
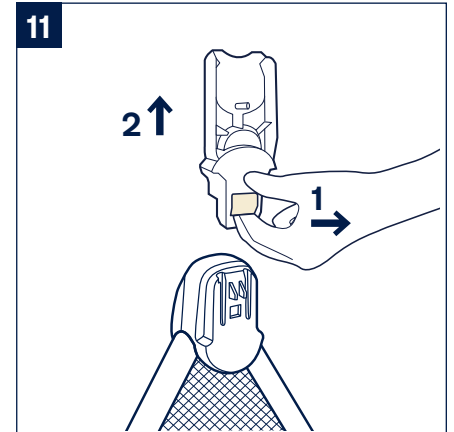
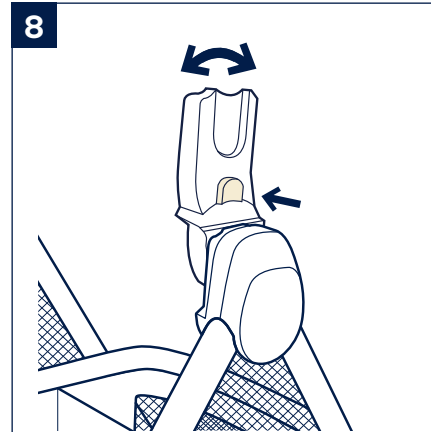
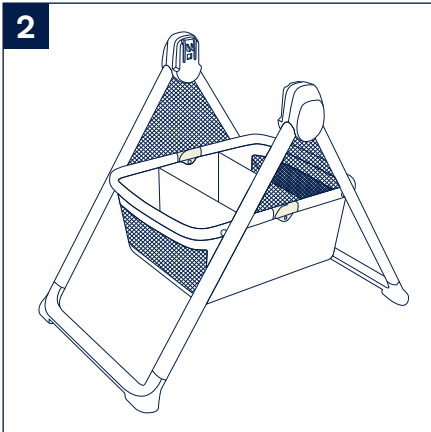
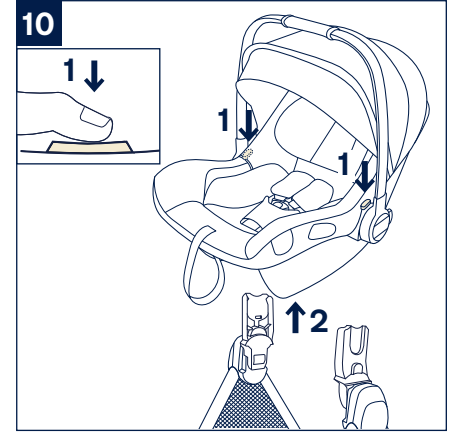
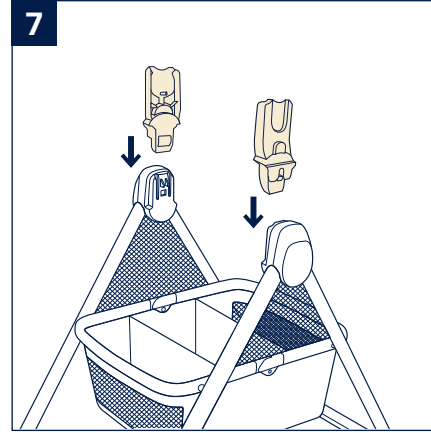
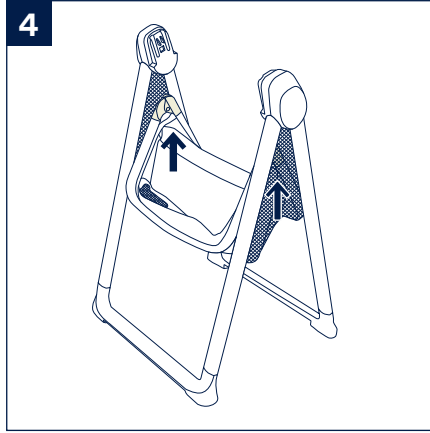
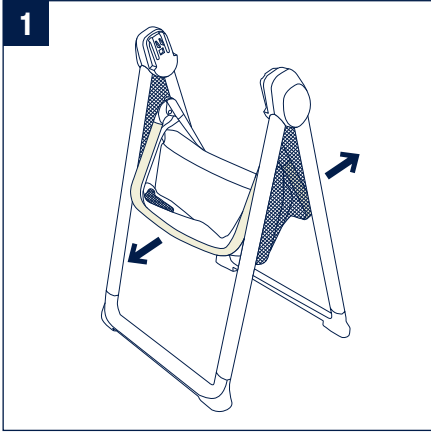

Designed
around your life



Contents	
Product Information	3
Warranty	
Contact	
Child Usage Requirements	3
Warnings	3
Product Set Up	4
Product Use	4
Cleaning and Maintenance	4
Parts List	4
Français (FR)	5
Deutsch (DE)	8
Nederlands (NL)	11
Italiano (IT)	14
Español (ES)	17
Português (PT)	20
Polski (PL)	23
Česky (CZ)	26
Slovenčina (SK)	29
Hrvatski (HR)	32
Slovenščina (SL)	35
Русский (RU)	38
Norsk (NO)	41
Svenska (SV)	43
Suomi (FI)	46
Dansk (DK)	49
Română (RO)	52
Ελληνικά (EL)	55
Türkçe (TR)	58
Magyar (HU)	61
Български (BG)	64
٦٨	
한국어 (KO)	69
繁中	72
简中	75
(AR) عربي	

Product Information

Model Number: _____

Manufactured Date: _____

Warranty

We have purposely designed our high-quality products so that they can grow with both your child and your family. Because we stand by our product, our gear is covered by a custom warranty per product, starting from the day it was purchased. Please have the proof of purchase, model number and manufactured date available when you contact us.

For warranty information please visit:

www.nunababy.com

Click the "Warranty" link on the homepage.

Contact

For replacement parts, service, or additional warranty questions, please contact our customer service department.

info@nunababy.com

www.nunababy.com

In the EU

Bright Children's Products GmbH
Barthstr. 4
80339 Munich
Germany

info@brightchildrenproducts.com

In the UK

Allison Baby UK Ltd,
Venture Point, Towers Business Park
Rugeley, Staffordshire, WS15 1UZ

info.uk@nunababy.eu

Child Usage Requirements

Use only the Nuna MIXX next carry cot or PIPA series and ARRA series infant carriers with this stand.

For child usage requirements, refer to the instruction manuals for those products.

WARNING

Failure to follow these warnings and the instructions could result in serious injury or death.

Any damage caused by the use of accessories not supplied by Nuna will not be covered in terms of warranty.

A child's safety is your responsibility.

Be aware of the risk of open fire or other source of strong heat, such as electric bar fires, gas fires, etc., in the near vicinity of carry cot.

Check that the attachment devices are correctly engaged before use.

Ensure that all the locking devices are engaged before use.

Keep small parts away from children as they pose a choking hazard.

Only use on a firm, horizontal level, flat and dry surface.

Overloading, incorrect folding, and the use of accessories e.g. child seats, bag hooks, rain covers, buggy boards, etc... other than those approved by Nuna may damage or make carry cot unsafe.

DO NOT leave the child unattended.

DO NOT let other children play unattended near the carry cot and stand.

USE ONLY replacement parts supplied or approved by Nuna.

DO NOT use the stand if any part of the stand is broken, torn or missing.

ONLY use on a firm ground which is horizontal level, flat and dry.

When the stand is not in use, it shall be stored away from children.

Product Set Up

1 - Pull the ends of the storage basket frame away from each other. (1)

2 - The storage basket frame joints should lie flat before attaching an accessory. (2)

! Be certain the stand is fully opened before placing the carry cot or adaptors on the stand.

Push down on the joints to ensure that the hinge is properly engaged.

Product Use

Use only the Nuna MIXX next carry cot or PIPA series and ARRA series infant carriers with this stand.

Basket

1 - The storage basket has 3 compartments for use. (3)

! Do not place more than 4.5 kg (10 lb) in the storage basket.

Fold

1 - To fold the stand, lift the storage basket frame joints up. (4)

Stand Use with MIXX next Carry Cot

Compatible model numbers:
CC09831XXXGL/ CC09832XXXGL (XXX represents different fashion).

For carry cot assembly and usage, please refer to the carry cot instructions.

The carry cot can be attached both ways on the stand.

1 - To attach the carry cot, align the sides of the carry cot with the stand mounts. (5)

Place the carry cot directly down until it clicks into place. A "click" sound means the carry cot is attached.

2 - To remove the carry cot, squeeze the carry cot release buttons (6)-1 and lift up (6)-2.

! Remove the carry cot before folding the stand.

Stand Use with PIPA series and ARRA series infant carriers

1 - To attach the adaptors, place the adaptors onto the stand mounts as shown. (7) A "click" sound means the adaptors are locked.

2 - The infant carrier angle can be adjusted with our adjustable adaptors. (8)

3 - To attach the infant carrier, place the infant carrier onto the adaptors as shown (9). A "click" sound means the infant carrier is locked.

4 - To remove the infant child carrier, lift the infant carrier up (10)-2 while pressing the stroller release buttons. (10)-1

5 - To remove the adaptors, lift the adaptors up (11)-2 while pulling the release buttons. (11)-1

! Remove the infant carrier before folding the stand.

Cleaning and Maintenance

Clean the frame, plastic parts, and fabric with a damp cloth, but do not use abrasives or bleach. Do not use silicon lubricants as they will attract dirt and grime. Do not store this product in a damp place.

Check regularly if everything functions properly. If any parts are torn, broken, or missing, stop using this product.

Parts List

Make sure all parts are available before assembly. If any part is missing, please contact local retailer. No tools are required for assembly.

- 1 Stand Mounts
- 2 Storage Basket
- 3 Storage Basket Frame Joints
- 4 Car Seat Adaptor

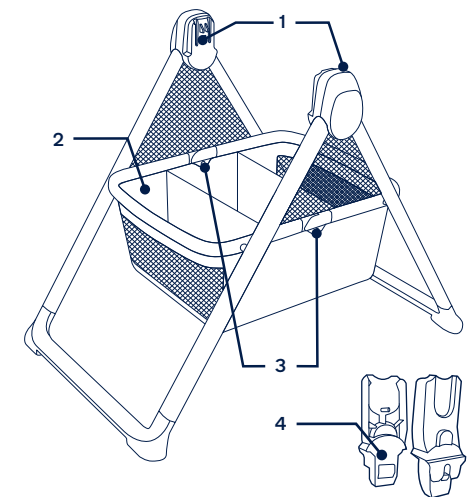

IMPORTANT - LISEZ ATTENTIVEMENT ET CONSERVEZ CES INSTRUCTIONS POUR RÉFÉRENCE ULTÉRIEURE.

Informations sur le produit

Numéro de modèle : _____

Date de fabrication : _____

Garantie

Nous avons conçu spécialement nos produits de haute qualité afin qu'ils puissent accompagner le développement de votre enfant et de votre famille. Nous soutenons notre produit en couvrant notre matériel par une garantie personnalisée, commençant le jour de son achat. Ayez la preuve d'achat, le numéro de modèle et la date de fabrication à disposition lorsque vous nous contactez.

Pour des informations sur la garantie, veuillez visiter : www.nunababy.com
Cliquez sur le lien « Garantie » dans la page d'accueil.

Contact

Pour des informations sur les pièces de rechange, le service ou des questions supplémentaires sur la garantie, veuillez contacter notre service client.

info@nunababy.com
www.nunababy.com

Conditions d'utilisation avec un enfant

Utilisez uniquement la nacelle Nuna MIXX next ou les coques auto des séries PIPA et ARRA avec ce support.

Pour les exigences liées à l'utilisation par un enfant, veuillez consulter les manuels d'instruction de ces produits.

AVERTISSEMENT

Ne pas suivre ces avertissements et les instructions peut conduire à de sérieuses blessures ou à la mort.

Tout dommage causé par l'utilisation d'accessoires non fournis par Nuna ne seront pas couverts en termes de garantie.

La sécurité de votre enfant est votre responsabilité.

Soyez vigilants aux risques liés au feu ou à d'autres sources de chaleur, comme les incendies électriques, les gaz combustibles... situés à proximité de la nacelle.

Assurez-vous que les attaches sont correctement enclenchées avant l'utilisation.

Assurez-vous que tous les verrous sont actionnés avant l'utilisation.

Gardez les petites pièces à l'écart des enfants car elles présentent des risques d'étouffement.

Utilisez uniquement sur une surface ferme, horizontale, plane et sèche.

Une surcharge, un pliage incorrect et l'utilisation d'accessoires tels que des sièges enfants, des crochets pour sacs, des housses de pluie, des marche-pieds, etc. autres que ceux approuvés par Nuna peuvent endommager ou compromettre la sécurité de la nacelle.

NE LAISSEZ PAS votre enfant sans surveillance.

NE LAISSEZ PAS d'autres enfants jouer sans surveillance près de la nacelle et du support.

Utilisez uniquement des pièces de rechange fournies ou approuvées par Nuna.

N'UTILISEZ PAS le support si une partie est cassée, déchirée ou manquante.

Utilisez uniquement sur une surface ferme, horizontale, plane et sèche.

Lorsque le support n'est pas utilisé, il doit être rangé hors de portée des enfants.

Configuration du produit

- 1- Écartez les extrémités du cadre du panier de rangement. (1)
- 2- Les jointures du cadre du panier de rangement doivent être plats avant de fixer un accessoire. (2)

! Assurez-vous que le support est complètement ouvert avant de placer la nacelle ou les adaptateurs sur le support.

Appuyez sur les jointures pour vous assurer que la charnière est correctement enclenchée.

Utilisation du produit

Utilisez uniquement la nacelle Nuna MIXX next ou les coques auto des séries PIPA et ARRA avec ce support.

Panier

- 1- Le panier de rangement a 3 compartiments. (3)

! Ne placez pas plus de 4,5 kg (10 lb) dans le panier de rangement.

Pliage

- 1- Pour plier le support, soulevez les jointures du cadre du panier de rangement. (4)

Utilisation du support avec la nacelle MIXX next

Numéros de modèles compatibles: CC09831XXXGL / CC09832XXXGL (XXX représente différentes couleurs).

Pour l'assemblage et l'utilisation de la nacelle, veuillez vous référer aux instructions d'utilisation de la nacelle.

La nacelle peut être attachée sur le support dans les deux sens.

- 1- Pour attacher la nacelle, alignez les côtés de la nacelle sur les fixations du support. (5)
Placez la nacelle directement vers le bas jusqu'à ce que les verrous s'enclenchent.
Un « clic » signifie que la nacelle est fixée correctement.
- 2- Pour retirer la nacelle, appuyez sur les boutons de déverrouillage (6)-1 et soulevez (6)-2.
! Retirez la nacelle avant de plier le support.

Utilisation du support avec les sièges auto bébés des séries PIPA et ARRA

- 1- Pour fixer les adaptateurs, placez les adaptateurs sur les supports de fixation comme indiqué. (7)
Un « clic » indique que les adaptateurs sont correctement verrouillés.
- 2- L'angle du siège auto bébé peut être ajusté avec nos adaptateurs réglables. (8)
- 3- Pour fixer le siège auto bébé, placez-le sur les adaptateurs comme indiqué dans (9). Un « clic » indique que le siège auto bébé est verrouillé.
- 4- Pour retirer le siège auto bébé, soulevez le siège auto bébé (10)-2 tout en appuyant sur les boutons de déverrouillage de la poussette. (10)-1
- 5- Pour retirer les adaptateurs, soulevez les adaptateurs (11)-2 tout en tirant sur les boutons de déverrouillage. (11)-1

! Retirez le siège auto bébé avant de plier le support.

Nettoyage et maintenance

Nettoyez le cadre, les pièces en plastique et le tissu à l'aide d'un chiffon humide, mais n'utilisez pas d'abrasifs ou d'eau de Javel. N'utilisez pas de lubrifiants à base de silicone, car ils attirent la saleté et la crasse. Ne laissez pas la nacelle dans un endroit humide.

Vérifiez régulièrement si tout fonctionne correctement. Si des pièces sont déchirées, endommagées ou manquantes, arrêtez d'utiliser ce produit.

Liste des pièces

Assurez-vous que toutes les pièces sont présentes avant l'assemblage.

Si une pièce est manquante, contactez votre revendeur local. Aucun outil n'est requis pour l'assemblage.

- 1 Montages sur support
- 2 Panier de rangement
- 3 Jointures du cadre du panier de rangement
- 4 Adaptateur pour siège auto

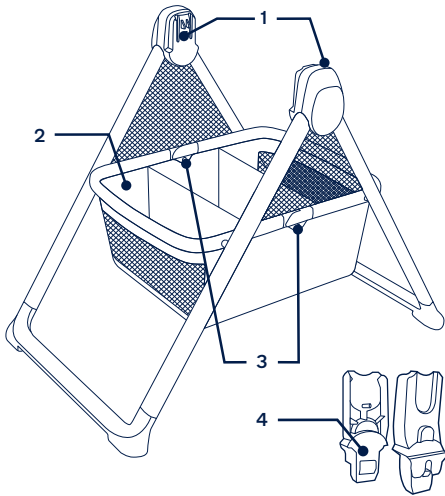

Nuna et tous les logos associés sont des marques déposées.

WICHTIG – BITTE SORGFÄLTIG LESEN UND FÜR SPÄTERES NACHLESEN UNBEDINGT AUFBEWAHREN

Produktinformationen

Modellnummer: _____

Fertigungsdatum: _____

Garantie

Wir haben unsere hochwertigen Produkte so entwickelt, dass Sie mit Ihrem Kind und Ihrer Familie wachsen. Da wir uns durch unsere Produkte hervorheben, ist unser Sortiment je nach Produkt durch eine angepasste Garantie ab Kaufdatum abgedeckt. Bitte halten Sie bei Kontaktaufnahme mit uns Kaufbeleg, Modellnummer und Fertigungsdatum bereit.

Garantieinformationen finden Sie unter:

www.nunababy.com

Klicken Sie auf der Startseite auf den „Garantie“-Link.

Kontakt

Wenden Sie sich für Ersatzteile, Service und weitere Garantiefragen an unseren Kundendienst.

info@nunababy.com

www.nunababy.com

Anforderungen an die Nutzung mit Kind

Verwenden Sie nur die Nuna MIXX next Babywanne oder die Babyschalen der Serien PIPA und ARRA mit diesem Ständer.

Für Anforderungen zur Nutzung durch Kinder beachten Sie bitte die Bedienungsanleitungen der jeweiligen Produkte.

! WARNUNG

Nichtbeachtung dieser Warnhinweise und Anweisungen kann zu schweren oder sogar tödlichen Verletzungen führen.

Schäden, die durch den Einsatz von Zubehörteilen entstehen, die nicht von Nuna bereitgestellt wurden, sind von der Garantie ausgeschlossen.

Die Sicherheit Ihres Kindes liegt in Ihrer Verantwortung.

Halten Sie das Produkt fern von offenem Feuer und anderen Hitzequellen (z. B. eingeschaltete Elektro- oder Gasherde), insbesondere in der Nähe der Babywanne.

Stellen Sie vor der Benutzung sicher, dass alle Verriegelungen eingerastet sind.

Halten Sie Kleinteile von Kindern fern; es besteht Verschluckungsgefahr.

Lassen Sie das Kind **NICHT** unbeaufsichtigt.

Stellen Sie die Babywanne **NICHT** in die Nähe von offenem Feuer oder anderen starken Hitzequellen.

Lassen Sie andere Kinder nicht unbeaufsichtigt in der Nähe der Babywanne und des Gestells spielen.

Legen Sie ein Kind **NIEMALS** mit dem Kopf zum Fußende in die Babywanne.

Lassen Sie keine anderen Kinder unbeaufsichtigt in der Nähe der Babywanne und des Ständers spielen.

VERWENDEN SIE NUR von Nuna bereitgestellte oder genehmigte Ersatzteile.

Verwenden Sie das Gestell **NICHT**, wenn ein Teil beschädigt, zerrissen oder fehlt.

Nur auf festem, ebenem, flachem und trockenem Untergrund verwenden.

Wenn das Gestell nicht verwendet wird, muss es außerhalb der Reichweite von Kindern aufbewahrt werden.

Produkt aufbauen

- 1- Ziehen Sie die Enden des Gestells voneinander weg. (1)
 - 2- Die Scharniere des Gestellkorbs sollten flach liegen, bevor Sie ein Zubehör anbringen. (2)
- ! Stellen Sie sicher, dass der Ständer vollständig geöffnet ist, bevor Sie die Babywanne oder die Adapter auf den Ständer setzen.

Drücken Sie die Scharniere nach unten, sodass sie vollständig eingerastet sind.

Produkt verwenden

Verwenden Sie nur die Nuna MIXX next Babywanne oder die Babyschalen der Serien PIPA und ARRA mit diesem Ständer.

Korb

- 1- Der Aufbewahrungskorb verfügt über 3 Fächer. (3)
- ! Geben Sie nicht mehr als 4,5 kg in den Aufbewahrungskorb.

Zusammenklappen

- 1- Klappen Sie das Gestell zusammen, indem Sie die Scharniere des Gestellkorbs anheben. (4)

Nutzung mit Babywanne MIXX next

Kompatible Modellnummern:
CC09831XXXGL / CC09832XXXGL (XXX steht für verschiedene Farben).

Bitte beachten Sie zur Montage und Nutzung der Babywanne die Gebrauchsanweisungen der Babywanne.

Die Babywanne kann in beiden Ausrichtungen am Ständer angebracht werden.

- 1- Bringen Sie die Babywanne an, indem Sie die Seiten der Babywanne an den Ständerhalterungen aufrichten. (5)
Drücken Sie die Babywanne direkt nach unten, bis sie hörbar einrastet.
Ein **Klickgeräusch** zeigt an, dass die Babywanne angebracht ist.
 - 2- Entfernen Sie die Babywanne, indem Sie die Freigabeknöpfe der Babywanne zusammendrücken (6)-1 und die Babywanne anheben (6)-2.
- ! Entfernen Sie die Babywanne, bevor Sie das Gestell zusammenklappen.

Verwendung des Ständers mit Babyschalen der Serien PIPA und ARRA

- 1- Bringen Sie die Adapter an, indem Sie sie wie abgebildet an den Ständerbefestigungen platzieren. (7) Ein **Klickgeräusch** bedeutet, dass die Adapter verriegelt sind.
- 2- Der Winkel der Babyschale kann mit unseren verstellbaren Adaptern angepasst werden. (8)
- 3- Bringen Sie die Babyschale an, indem Sie sie wie abgebildet auf den Adaptern platzieren (9). Ein **Klickgeräusch** bedeutet, dass die Babyschale eingerastet ist.
- 4- Entfernen sie die Babyschale, indem Sie sie anheben (10)-2 und gleichzeitig die Kinderwagen-Freigabeknöpfe drücken. (10)-1

- 5- Entfernen Sie die Adapter, indem Sie sie anheben (11)-2 und gleichzeitig die Freigabeknöpfe ziehen. (11)-1
- ! Entfernen Sie die Babyschale, bevor Sie den Ständer zusammenklappen.

Reinigung und Pflege

Reinigen Sie Gestell, Kunststoffteile und Textilien mit einem feuchten Tuch. Verzichten Sie auf Scheuer- und Bleichmittel. Verwenden Sie keine Silikonöle, da diese Schmutz und Dreck anziehen. Bewahren Sie die Babywanne nicht an einem feuchten Ort auf.

Prüfen Sie regelmäßig, ob alles richtig funktioniert. Verwenden Sie das Produkt nicht länger, falls Teile verschlissen oder beschädigt sind oder fehlen.

Teileliste

Überprüfen Sie vor der Montage, ob alle Teile vorhanden sind. Falls etwas fehlen sollte, wenden Sie sich an Ihren Händler vor Ort. Für die Montage werden keine Werkzeuge benötigt.

- 1 Ständerhalterungen
- 2 Ablagekorb
- 3 Scharniere des Aufbewahrungskorbgestells
- 4 Autositzadapter

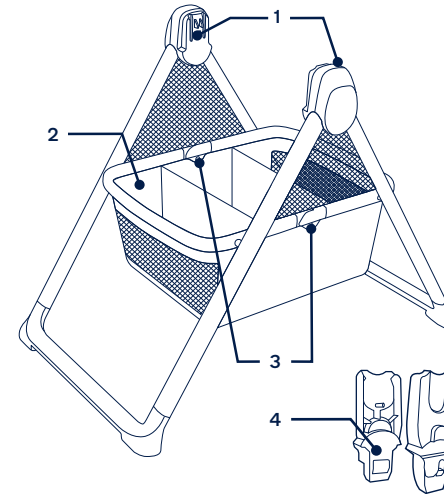

Nuna und alle zugehörigen Logos sind Marken.

BELANGRIJK - ZORGVULDIG LEZEN EN BEWAREN VOOR RAADPLEGING IN DE TOEKOMST.

Productinformatie

Modelnummer: _____

Fabricagedatum: _____

Garantie

Wij hebben onze hoogwaardige producten opzettelijk zo ontworpen dat ze kunnen mee kunnen groeien met zowel uw kind als uw familie. Omdat wij achter ons product staan, wordt onze uitrusting gedekt door een aangepaste garantie per product, beginnend op de dag van aanschaf. Houd het aankoopbewijs, het modelnummer en de fabricagedatum klaar als u contact met ons opneemt.

Ga voor garantie-informatie naar:
www.nunababy.com
Klik op de link "Garantie" op de homepage.

Contact

Neem contact op met onze klantenservice afdeling voor vervangende onderdelen, service of aanvullende vragen over de garantie.

info@nunababy.com
www.nunababy.com

Vereisten kindergebruik

Gebruik alleen de Nuna MIXX next reiswieg of de autostoeltjes uit de PIPA- en ARRA-serie met deze standaard.

Raadpleeg de handleidingen van deze producten voor de gebruiksvereisten met betrekking tot kinderen.

⚠️ WAARSCHU- WING

Niet-naleving van deze waarschuwingen en de instructies kan ernstig letsel of de dood veroorzaken.

Alle schade als gevolg van het gebruik van accessoires die niet door Nuna zijn geleverd, wordt niet gedekt door de garantie.

De veiligheid van uw kinderen is uw verantwoordelijkheid!

Houd rekening met het gevaar van open vuur of andere bronnen van grote warmte, zoals elektrische straalkachels, gaskachels, enz. in de buurt van de draagwieg.

Controleer voor het gebruik of de verbonden accessoires goed zijn vastgezet.

Controleer voor het gebruik of alle sluitingen goed vast zitten.

Houd kleine onderdelen uit de buurt van kinderen want deze vormen een gevaar voor verstikking.

Alleen gebruiken op een stevig, horizontaal, vlak en droog oppervlak.

Overbelasten, onjuist opvouwen, en het gebruik van accessoires zoals kinderzitjes, tashaken, regenkappen, meerijdplankjes, enz. anders dan goedgekeurd door Nuna, kunnen deze draagwieg beschadigen of onveilig maken.

Laat uw kind **NIET** zonder toezicht achter.

Laat andere kinderen **NIET** zonder toezicht spelen in de buurt van de reiswieg en de standaard.

ALLEEN vervangende onderdelen gebruiken die door Nuna zijn geleverd of goedgekeurd.

Gebruik het onderstel **NIET** als een onderdeel beschadigd, gescheurd of ontbreekt.

Gebruik alleen op een stevige, horizontale, vlakke en droge ondergrond.

Wanneer het onderstel niet wordt gebruikt, moet het buiten het bereik van kinderen worden opgeborgen.

Installeren

- 1- Trek de uiteinden van het frame van de opbergmand weg van elkaar. (1)
- 2- De verbindingen van het frame van de opbergmand moeten plat liggen voorafgaand aan bevestigen van een accessoire. (2)

! Zorg ervoor dat de standaard volledig is geopend voordat u de reiswieg of adapters op de standaard plaatst.

Duw de verbindingen omlaag om ervoor te zorgen dat de scharnier juist is gekoppeld.

Gebruik product

Gebruik alleen de Nuna MIXX next reiswieg of de autostoeltjes uit de PIPA- en ARRA-serie met deze standaard.

Mand

- 1- De opbergmand heeft 3 compartimenten voor gebruik. (3)
- ! Plaats niet meer dan 4,5 kg (10 lb) in de opbergmand.

Opvouwen

- 1- Voor het opvouwen van het onderstel tilt u de verbindingen van het frame van de opbergmand omhoog. (4)

Gebruik onderstel met MIXX next-draagwieg

Compatibele modelnummers:
CC09831XXXGL / CC09832XXXGL (XXX staat voor verschillende kleuren).

Zie de instructies van de draagwieg voor montage en gebruik hiervan.

De draagwieg kan op beide manieren worden bevestigd aan het onderstel.

- 1- Lijn de zijkanalen van de draagwieg uit met de onderstelmontages om de draagwieg te bevestigen. (5)
Plaats de draagwieg direct op de grond totdat deze vastklikt.
Een "klikkend" geluid betekent dat de draagwieg is bevestigd.
- 2- Om de draagwieg te verwijderen, knijpt u in de ontgrendelknoppen van de draagwieg (6)-1 en tilt u omhoog (6)-2.

! Verwijder de draagwieg voordat u het onderstel opvouwt.

Onderstel gebruiken met babydraagmodules van de PIPA-serie en ARRA-serie

- 1- Voor het bevestigen van de adapters, plaatst u de adapters op de onderstelmontages zoals in de afbeelding. (7) Een "klik"-geluid betekent dat de adapters zijn vergrendeld.
- 2- De hoek van de babydraagmodule kan worden afgesteld met onze instelbare adapters. (8)
- 3- Voor het bevestigen van de babydraagmodule, plaatst u de babydraagmodule als getoond op de adapters (9). Een "klik"-geluid betekent dat de babydraagmodule is vergrendeld.

- 4- Voor het verwijderen van de babydraagmodule tilt u de babydraagmodule omhoog (10)-2 terwijl u drukt op de ontgrendelknoppen van de wandelwagen. (10)-1
 - 5- Voor het verwijderen van de adapters tilt u de adapters omhoog (11)-2 terwijl u trekt aan de ontgrendelknoppen. (11)-1
- ! Verwijder de babydraagmodule voordat u het onderstel opvouwt.

Reiniging en onderhoud

Reinig het frame, de plastic onderdelen en de bekleding met een vochtige doek, maar gebruik geen schurende middelen of bleekwater. Gebruik geen silicone smeermiddelen omdat ze vuil aantrekken. Bewaar de draagwieg niet in een vochtige omgeving.

Controleer regelmatig of alles nog goed werkt. Gebruik de kinderwagen niet meer als onderdelen zijn gescheurd, gebroken of ontbreken.

Onderdelenlijst

Zorg dat alle onderdelen voor het opslaan droog zijn. Als er items ontbreken of beschadigd zijn, kunt u contact opnemen met uw leverancier. Voor de montage is geen gereedschap nodig.

- 1 Montages onderstel
- 2 Opbergmand
- 3 Frameverbindingen opbergmand
- 4 Adapter autozitje

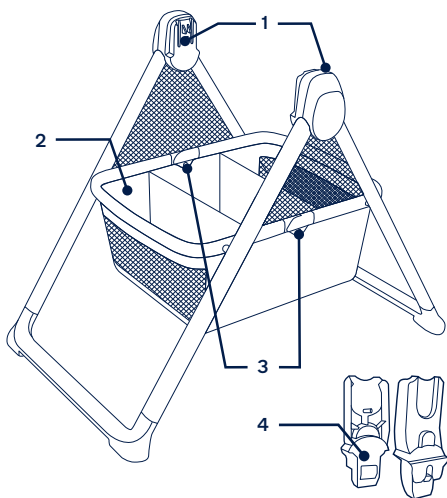

Nuna en alle bijbehorende logo's zijn handelsmerken.

IMPORTANTE - LEGGERE ATTENTAMENTE E CONSERVARE PER RIFERIMENTO FUTURO.

Informazioni sul prodotto

Numero modello: _____

Data di produzione: _____

Garanzia

Abbiamo progettato appositamente i nostri prodotti di alta qualità in modo che crescano con il bambino e con la famiglia. Poiché crediamo nel nostro prodotto, i dispositivi sono coperti da una garanzia personalizzata per prodotto che comincia dal giorno dell'acquisto. Al momento di contattarci, sono necessari la prova d'acquisto, il numero di modello e la data di produzione.

Per informazioni sulla garanzia, visitare il sito:
www.nunababy.com
Fare clic sul link "Garanzia" nella homepage.

Contatti

Per la sostituzione di parti, manutenzione o domande sulla garanzia, contattare il dipartimento di assistenza al cliente.
info@nunababy.com
www.nunababy.com

Requisiti del bambino per l'utilizzo

Utilizzare solo la navicella Nuna MIXX next o i seggiolini auto delle serie PIPA e ARRA con questo supporto.

Per i requisiti relativi all'utilizzo da parte dei bambini, fare riferimento ai manuali di istruzioni di tali prodotti.

⚠ AVVERTENZA

La mancata osservanza delle seguenti avvertenze e istruzioni potrebbe causare lesioni gravi o decesso.

Eventuali danni causati dall'utilizzo di accessori non forniti da Nuna non saranno coperti dalla garanzia.

La sicurezza dei bambini è vostra responsabilità.

Evitare di avvicinare la navicella a fiamme libere o ad altre fonti di forte calore, come gli accenditori elettrici o fornelli a gas, ecc.

Prima dell'utilizzo, assicurarsi che i dispositivi di bloccaggio siano correttamente agganciati.

Prima dell'utilizzo, assicurarsi che tutti i dispositivi di blocco siano inseriti.

Tenere lontano dai bambini i piccoli componenti, perché possono costituire un pericolo di soffocamento.

Utilizzare esclusivamente su una superficie solida, in piano e asciutta.

Il sovraccarico, l'errata chiusura e l'utilizzo di accessori, come per es. seggiolini per bambini, ganci per borse, parapiovvia, pedane per passeggini, ecc..., diversi da quelli approvati da Nuna possono danneggiare la navicella o renderla non sicura.

NON lasciare mai il bambino incustodito.

Non lasciare che altri bambini giochino incustoditi vicino alla navicella e al supporto.

Utilizzare solo pezzi di ricambio forniti o approvati da Nuna.

Non utilizzare il supporto se una qualsiasi parte è rotta, strappata o mancante.

Utilizzare solo su una superficie solida, orizzontale, piana e asciutta.

Quando il supporto non è in uso, deve essere conservato lontano dalla portata dei bambini.

Configurazione del prodotto

- 1- Allontanare tra loro le estremità del telaio del cesto portaoggetti. (1)
- 2- I giunti del telaio del cesto portaoggetti devono essere in piano prima di agganciare un accessorio. (2)

! Assicurarsi che il supporto sia completamente aperto prima di posizionare la navicella o gli adattatori sul supporto.

Premere verso il basso i giunti per assicurarsi che la cerniera sia correttamente innestata.

Utilizzo del prodotto

Utilizzare solo la navicella Nuna MIXX next o i seggiolini auto delle serie PIPA e ARRA con questo supporto.

Cestino

- 1- il cesto portaoggetti dispone di 3 compartimenti per l'utilizzo. (3)

! Non collocare un peso superiore a 4,5 kg (10 lb) nel cesto portaoggetti.

Chiusura

- 1- Per chiudere lo stand sollevare i giunti del telaio del cesto portaoggetti. (4)

Utilizzo dello stand con la navicella MIXX next

Numeri di modello compatibili: CC09831XXXGL / CC09832XXXGL (XXX indica diversi colori).

Per il montaggio e l'uso della navicella, fare riferimento alle istruzioni della navicella.

La navicella può essere fissata in entrambi le direzioni sul supporto.

- 1- Per fissare la navicella, allineare i lati della navicella con i supporti. (5)

Appoggiare direttamente la navicella finché non scatta in posizione con un clic.

Quando si sente il "clic" significa che la navicella è fissata.

- 2- Per rimuovere la navicella, premere i pulsanti di sgancio (6)-1 e sollevare la navicella (6)-2.

! Rimuovere la navicella prima di chiudere lo stand.

Uso del supporto con culle portatili serie PIPA e serie ARRA

- 1- Per fissare gli adattatori, collocarli sui supporti come mostrato. (7) Quando si sente il "clic" significa che gli adattatori sono bloccati.

- 2- L'angolo della culla portatile può essere regolato con gli adattatori regolabili. (8)

- 3- Per fissare la culla portatile, collocarla sugli adattatori come mostrato (9). Quando si sente il "clic" significa che la culla portatile è bloccata.

- 4- Per rimuovere la culla portatile, sollevarla (10)-2 mentre si premono i pulsanti di sgancio del passeggino. (10)-1

- 5- Per togliere gli adattatori, sollevarli (11)-2 mentre si tirano i pulsanti di sgancio. (11)-1

! Rimuovere la culla portatile prima di chiudere il supporto.

Pulizia e manutenzione

Pulire il telaio, le parti in plastica e il tessuto con un panno umido, ma senza utilizzare prodotti abrasivi o candeggina. Non utilizzare lubrificanti al silicone, in quanto attraggono sporcizia e polvere. Non riporre la navicella in luoghi umidi.

Controllare periodicamente se tutto funziona correttamente. Se alcune parti sono danneggiate, rotte o mancanti, cessare di utilizzare questo prodotto.

Elenco delle parti

Assicurarsi che tutti i pezzi siano disponibili prima dell'assemblaggio.

Se manca qualche pezzo, contattare il rivenditore locale. Per l'assemblaggio non è necessario nessun attrezzo.

- 1 Supporti
- 2 Cesto portaoggetti
- 3 Giunti del telaio del cesto portaoggetti
- 4 Adattatore seggiolino per auto

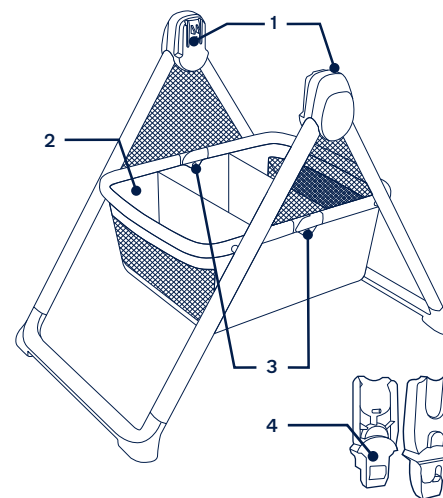

Nuna e tutti i logo associati sono marchi di fabbrica.

IMPORTANTE: LEER DETENIDAMENTE Y CONSERVAR PARA FUTURAS CONSULTAS.

Información del producto

Número de modelo: _____

Fecha de fabricación: _____

Garantía

Hemos diseñado a propósito nuestros productos de alta calidad para que puedan crecer tanto con su hijo como con su familia. Como respaldamos nuestros productos, nuestros artículos están cubiertos por una garantía a medida para cada producto, a partir de la fecha en la que fue adquirido. Tenga preparada la prueba de compra, el número de modelo y la fecha de fabricación cuando se ponga en contacto con nosotros.

Para obtener información acerca de la garantía, visite: www.nunababy.com
Haga clic en el enlace "Garantía" en la página de inicio.

Contacto

Para obtener información sobre piezas de repuesto y servicio técnico, o para resolver dudas acerca de la garantía adicional, póngase en contacto con nuestro departamento de atención al cliente.

info@nunababy.com
www.nunababy.com

Requisitos de los niños para su uso

Use únicamente el capazo Nuna MIXX next o los portabebés de las series PIPA y ARRA con este soporte.

Para conocer los requisitos de uso infantil, consulte los manuales de instrucciones de dichos productos.

ADVERTENCIA

Si no sigue estas advertencias e instrucciones, podría provocar graves lesiones o, incluso, la muerte.

Cualquier daño causado por el uso de accesorios no suministrados por Nuna no estará cubierto por la garantía.

La seguridad del niño es su responsabilidad.

Evite utilizar en las cercanías de chimeneas u otras fuentes de calor intenso como calefactores eléctricos, calentadores de gas, etc...

Asegúrese de que los dispositivos de fijación estén bien sujetos antes del uso.

Asegúrese de que todos los dispositivos de bloqueo están bloqueados antes de usarlos.

Mantenga las piezas pequeñas fuera del alcance de los niños, ya que existe el riesgo de asfixia.

Utilice solamente una superficie firme, nivelada en horizontal, plana y seca.

Si sobrecarga, pliega de forma incorrecta o utiliza accesorios como asientos para niños, enganches para bolsos, capotas impermeables, patinetes Buggy Board, etc. que no estén aprobados por Nuna, podría dañar el capazo o provocar que este ya no sea seguro.

NO deje a su hijo sin supervisión.

NO permita que otros niños jueguen sin supervisión cerca del capazo y del soporte.

UTILICE SOLAMENTE piezas de recambio suministradas o aprobadas por Nuna.

NO utilice el soporte si alguna parte está rota, rasgada o falta.

Utilice únicamente sobre una superficie firme, nivelada, plana y seca.

Cuando el soporte no esté en uso, debe guardarse fuera del alcance de los niños.

Montaje del producto

- 1 - Separe los extremos del marco de la cesta portaobjetos entre sí. (1)
- 2 - Las articulaciones del armazón de la cesta portaobjetos deben quedar planas antes de fijar un accesorio. (2)

! Asegúrese de que el soporte esté completamente abierto antes de colocar el capazo o los adaptadores en el soporte.

Empuje hacia abajo las articulaciones para asegurarse de que la bisagra está bien encajada.

Uso del producto

Use únicamente el capazo Nuna MIXX next o los portabebés de las series PIPA y ARRA con este soporte.

Cesta

- 1 - La cesta portaobjetos tiene 3 compartimentos para su uso. (3)

! No ponga más de 4,5 kg (10 lb) en la cesta portaobjetos.

Plegar

- 1 - Para plegar el caballete, levante las articulaciones del armazón de la cesta portaobjetos. (4)

Uso del caballete con el capazo MIXX next

Números de modelo compatibles: CC09831XXXGL / CC09832XXXGL (XXX representa diferentes colores).

Para utilizar y montar el capazo, consulte sus instrucciones. El capazo se puede fijar en el soporte en ambos sentidos.

- 1 - Para acoplar el capazo, alinee sus laterales con los soportes del caballete. (5)
Coloque el capazo directamente hacia abajo hasta que quede sujeto en su posición.
Cuando escuche un "clic" significará que el capazo está completamente acoplado.
- 2 - Para quitar el capazo, apriete sus botones de desbloqueo (6)-1 y levante (6)-2.

! Quite el capazo antes de plegar el caballete.

Uso del soporte con portabebés de las series PIPA y ARRA

- 1 - Para acoplar los adaptadores, colóquelos en las monturas del soporte como se muestra. (7) Cuando oiga un "clic", significará que los adaptadores están sujetos.
- 2 - El ángulo del portabebés se puede ajustar con nuestros adaptadores ajustables. (8)
- 3 - Para acoplar el portabebés, colóquelo sobre los adaptadores tal y como se muestra en la imagen (9). Cuando escuche un "clic" significará que el portabebés está completamente acoplado.
- 4 - Para quitar el portabebés, levántelo (10)-2 mientras presiona los botones de liberación del cochecito. (10)-1
- 5 - Para retirar los adaptadores, levántelos (11)-2 mientras tira de los botones de liberación. (11)-1

! Quite el portabebés antes de plegar el soporte.

Limpeza y mantenimiento

Limpe la estructura, las piezas de plástico y el tejido con un paño húmedo, pero no utilice productos abrasivos ni lejía. No utilice lubricantes con silicona ya que atraerán la suciedad. No guarde el capazo en lugares húmedos.

Compruebe periódicamente que todo funciona correctamente. Si falta alguna pieza o si alguna de ellas está rota o desgastada, deje de utilizar este producto.

Lista de piezas

Asegúrese de que están disponibles todas las piezas antes de montar el producto.

Si falta alguna pieza, póngase en contacto con su proveedor local. No se necesita ninguna herramienta para el montaje.

- 1 Soportes del caballete
- 2 Cesta portaobjetos
- 3 Articulaciones del armazón de la cesta portaobjetos
- 4 Adaptador para el asiento del vehículo

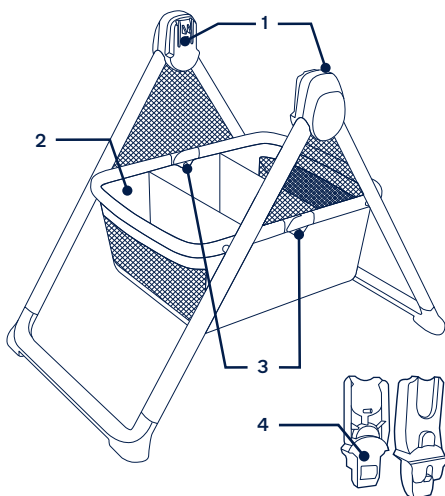

IMPORTANTE - LEIA ATENTAMENTE E GUARDE PARA REFERÊNCIA FUTURA.

Informações sobre o produto

Número de modelo: _____

Data de fabrico: _____

Garantia

Concebemos propositadamente os nossos produtos de alta qualidade para que possam acompanhar o crescimento do seu filho e da sua família. Porque confiamos nos nossos produtos, os nossos equipamentos estão cobertos por uma garantia personalizada por produto, a partir do dia da sua compra. Quando nos contactar, tenha disponíveis o comprovativo de compra, o número do modelo e a data de fabrico.

Para obter informações sobre a garantia, visite:

www.nunababy.com

Clique na hiperligação "Garantia" na página inicial.

Contactos

Para peças de substituição, assistência técnica ou outras questões sobre a garantia, contacte o nosso departamento de apoio ao cliente.

info@nunababy.com

www.nunababy.com

Requisitos de utilização por crianças

Use únicamente el capazo Nuna MIXX next o los portabebés de las series PIPA y ARRA con este soporte.

Para os requisitos de uso infantil, consulte os manuais de instruções desses produtos.

⚠ AVISO

O incumprimento dos avisos e instruções pode resultar em lesões graves ou morte.

Os danos causados pela utilização de acessórios não fornecidos pela Nuna não estão cobertos pela garantia.

A segurança da criança é da sua responsabilidade.

Tenha atenção ao risco de fogo ou a outras fontes de calor intenso nas proximidades da alcofa, como aquecedores elétricos, lareiras a gás, etc.

Verifique se os dispositivos de encaixe estão devidamente acionados antes de utilizar a alcofa.

Certifique-se de que os dispositivos de bloqueio estão acionados antes de utilizar a alcofa.

Mantenha as peças pequenas fora do alcance das crianças, pois representam um risco de asfixia.

Utilize apenas sobre uma superfície seca, plana, nivelada, firme e horizontal.

A sobrecarga, fecho incorreto e utilização de acessórios como cadeiras para criança, ganchos para sacos, capas impermeáveis, plataformas, etc., que não sejam aprovados pela Nuna podem danificar ou tornar esta alcofa insegura.

NÃO deixe a criança sem supervisão.

NÃO deixe outras crianças brincarem sem supervisão perto do berço e do suporte.

UTILIZE APENAS peças fornecidas ou aprovadas pela Nuna.

NÃO utilize o suporte se alguma parte estiver quebrada, rasgada ou faltando.

UTILIZE APENAS em uma superfície firme, nivelada, plana e seca.

Quando o suporte não estiver em uso, deve ser guardado fora do alcance das crianças.

Montagem do produto

- 1- Puxe as extremidades da estrutura do cesto de armazenamento para afastá-las uma da outra. (1)
- 2- As juntas da estrutura do cesto de armazenamento devem estar planas antes de fixar um acessório. (2)

! Certifique-se de que o suporte está totalmente aberto antes de colocar a alcofa ou os adaptadores no suporte.

Pressione as juntas para garantir que a dobradiça está bem encaixada.

Utilização do produto

Use apenas a alcofa Nuna MIXX next ou as cadeirinhas das séries PIPA e ARRA com este suporte.

Cesto

- 1- O cesto de armazenamento tem 3 compartimentos para utilização. (3)

! Não coloque mais de 4,5 kg no cesto de armazenamento.

Dobrar

- 1- Para dobrar o suporte, levante as juntas da estrutura do cesto de armazenamento. (4)

Utilização do suporte com a alcofa MIXX next

Números de modelos compatíveis: CC09831XXXGL / CC09832XXXGL (XXX representa diferentes cores).

Para montar e utilizar a alcofa, consulte as instruções da alcofa. A alcofa pode ser fixada de ambas as formas no suporte.

- 1- Para fixar a alcofa, alinhe as laterais da alcofa com os apoios do suporte. (5)

Coloque a alcofa diretamente para baixo até ouvir um clique e ficar no lugar.

Um som de "clique" indica que a alcofa está encaixada.

- 2- Para retirar a alcofa, aperte os botões de desbloqueio da alcofa (6)-1 e puxe para cima (6)-2.

! Retire a alcofa antes de dobrar o suporte.

Utilização do suporte com transportadores da série PIPA e da série ARRA

- 1- Para encaixar os adaptadores, coloque-os sobre os suportes da cadeira, tal como ilustrado. (7) O som de um "clique" indica que os adaptadores estão encaixados.

- 2- A inclinação do transportador pode ser ajustada com os nossos adaptadores ajustáveis. (8)

- 3- Para encaixar o transportador, coloque-o nos adaptador como ilustrado (9). O som de um "clique" indica que o transportador está encaixado.

- 4- Para remover o transportador, levante-o (10)-2 enquanto pressiona os botões de desbloqueio do carrinho. (10)-1

- 5- Para remover os adaptadores, levante-os (11)-2 enquanto puxa os botões de desbloqueio. (11)-1

! Retire o transportador antes de dobrar o suporte.

Limpeza e manutenção

Limpe a estrutura, peças de plástico e o tecido com um pano humedecido sem utilizar produtos abrasivos ou lixívia. Não utilize lubrificantes de silicone, pois os mesmos atraem sujidade e gordura. Não guarde a alcofa num lugar húmido.

Verifique regularmente se tudo funciona corretamente. Se alguma peça estiver rasgada, partida ou em falta, interrompa a utilização deste produto.

Lista de peças

Certifique-se de que todas as peças estão disponíveis antes da montagem. Se alguma peça estiver em falta, contacte o revendedor local. Não são necessárias ferramentas para a montagem.

- 1 Apoios do suporte
- 2 Cesto de armazenamento
- 3 Juntas da estrutura do cesto de armazenamento
- 4 Adaptador para cadeira

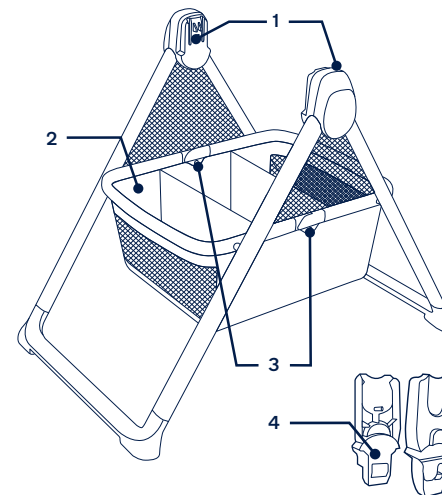

WAŻNE - DOKŁADNIE PRZECZYTAJ I ZACHOWAJ DO PRZYSZŁEGO WYKORZYSTANIA.

Informacje o produkcie

Numer modelu: _____

Data produkcji: _____

Gwarancja

Nasze wysokiej jakości produkty zaprojektowaliśmy tak, aby mogły rosnąć razem z Twoim dzieckiem jak również z całą rodziną. Ponieważ jesteśmy przekonani o jakości naszych produktów, nasz produkt objęty jest gwarancją konsumencką już od dnia jego zakupu. W razie kontaktu z nami prosimy o przygotowanie dowodu zakupu, numeru modelu oraz daty produkcji.

W celu uzyskania informacji na temat gwarancji, odwiedź naszą stronę internetową: www.nunababy.com
Kliknij łącze "Gwarancja" na stronie głównej.

Kontakt

W celu uzyskania informacji na temat części zamiennych, serwisu lub jakichkolwiek dodatkowych pytań skontaktuj się z naszym działem obsługi klienta.

info@nunababy.com
www.nunababy.com

Wymagania dotyczące używania przez dzieci

Używaj wyłącznie gondoli Nuna MIXX next lub fotelików z serii PIPA i ARRA z tym stojakiem.

Wymagania dotyczące użytkowania przez dziecko znajdują się w instrukcjach obsługi tych produktów.

OSTRZEŻENIE

Niestosowanie się do tych ostrzeżeń i instrukcji, może spowodować poważne obrażenia lub śmierć.

Jakiegolwiek zniszczenie spowodowane użytkowaniem akcesoriów niezatwierdzonych przez firmę Nuna nie będzie naprawione w ramach umowy gwarancyjnej.

Bezpieczeństwo dziecka zależy od ciebie.

Miej świadomość ryzyka stwarzanego przez otwarty ogień lub inne źródła silnego ciepła takie jak kominki elektryczne, kominki gazowe itp., znajdujące się w pobliżu gondoli wózka.

Przed użyciem gondoli sprawdź, czy elementy

mocujące gondolę do wózka są poprawnie zamocowane.

Przed rozpoczęciem używania produktu, należy się upewnić, że są zamknięte wszystkie blokady.

Trzymaj małe elementy poza zasięgiem dzieci, gdyż stwarzają ryzyko zadławienia.

Należy używać wyłącznie na twardej, poziomej, płaskiej i suchej powierzchni.

Przeładowanie, niepoprawne złożenie oraz używanie akcesoriów innych niż te rekomendowane przez firmę Nuna mogą spowodować zniszczenie gondoli i w rezultacie sprawić, że nie będzie ona bezpieczna.

NIE pozostawiaj dziecka bez nadzoru.

NIE pozwalaj innym dzieciom bawić się bez nadzoru w pobliżu gondoli i stojaka.

NALEŻY UŻYWAĆ TYLKO części zamienne dostarczone lub zatwierdzone przez Nuna.

NIE używaj stojaka, jeśli jakkolwiek jego część jest uszkodzona, rozdarta lub jej brakuje.

Używaj tylko na stabilnym, poziomym, płaskim i suchym podłożu.

Gdy stojak nie jest używany, należy go przechowywać poza zasięgiem dzieci.

Składanie produktu

- 1- Odciągnij końce ramy kosza od siebie. (1)
 - 2- Łączniki ramy kosza powinny leżeć płasko przed zamocowaniem akcesoriów. (2)
- ! Upewnij się, że stojak jest całkowicie otwarty przed umieszczeniem gondoli lub adapterów na stojaku.
Dociśnij łączniki, aby się upewnić, że zawias jest prawidłowo zablokowany.

Użycie produktu

Używaj wyłącznie gondoli Nuna MIXX next lub fotelików z serii PIPA i ARRA z tym stojakiem.

Koszyk

- 1- Kosz do przechowywania ma 3 przegródki. (3)
- ! W koszu do przechowywania nie należy umieszczać ciężarów więcej niż 4,5 kg (10 funtów).

Składanie

- 1- Aby złożyć podstawę, podnieś łączniki ramy kosza w górę. (4)

Używanie podstawy z gondolą MIXX next

Numerzy kompatybilnych modeli:
CC09831XXXGL / CC09832XXXGL (XXX oznacza różne kolory).

Informacje dotyczące montażu i użytkowania nosidła znajdują się w instrukcji obsługi nosidła.

Gondolę można zamocować na podstawie na dwa sposoby.

- 1- Aby zamocować gondolę, wyrównaj boki gondoli z mocowaniami podstawy. (5)
Włóż gondolę bezpośrednio w dół, aż do jej zatrzasknięcia na miejsce.
Dźwięk "kliknięcia" oznacza, że gondola została założona.
- 2- W celu zdjęcia gondoli, ściśnij przyciski zwalniania gondoli (6)-1 i podnieś ją w górę (6)-2.
! Przed złożeniem podstawy należy zdjąć gondolę.

Używanie stojaka z nosidełkiem dla niemowlęcia serii PIPA i ARRA

- 1- W celu przymocowania adapterów, umieść adaptery na mocowaniach siedzenia jak pokazano na ilustracji. (7)
Dźwięk "kliknięcia" oznacza, że adaptery są zablokowane.
- 2- Za pomocą naszych regulowanych adapterów można regulować kąt nachylenia nosidła dla niemowlęcia. (8)
- 3- W celu przymocowania nosidła dla niemowlęcia, umieść nosidełko na adapterach, jak pokazano na ilustracji (9). Dźwięk "kliknięcia" oznacza, że nosidełko dla niemowlęcia jest zablokowane.
- 4- W celu zdjęcia nosidła dla niemowlęcia, pociągnij nosidełko dla niemowlęcia w górę (10)-2 naciskając jednocześnie przyciski zwalniania wózka. (10)-1

- 5- W celu zdjęcia adapterów, podnieś adaptery w górę (11)-2 jednocześnie pociągając przyciski zwolnienia. (11)-1

! Przed złożeniem stojaka, zdejmij nosidełko dla niemowlęcia.

Czyszczenie i konserwacja

Ramę, elementy plastikowe oraz materiały można czyścić zwilżoną szmatką, ale nie należy używać szorstkich szmatek lub wybielacza. Nie należy używać lubrykantów ponieważ będą one gromadziły brud. Nie przechowuj gondoli w wilgotnych miejscach.

Regularnie sprawdzaj czy wszystko działa jak należy. Jeśli jakakolwiek część jest rozerwana, uszkodzona lub gdy czegoś brakuje natychmiast zaprzestań dalszego korzystania z produktu.

Lista części

Upewnij się, że posiadasz wszystkie części zanim rozpoczniesz proces montażu.

Jeśli którejś z części brakuje, należy się skontaktować z lokalnym sprzedawcą. Montaż nie wymaga użycia żadnych dodatkowych narzędzi.

- 1 Elementy montażowe podstawy
- 2 Koszyk transportowy
- 3 Łączniki ramy kosza do przechowywania
- 4 Adapter fotelika samochodowego

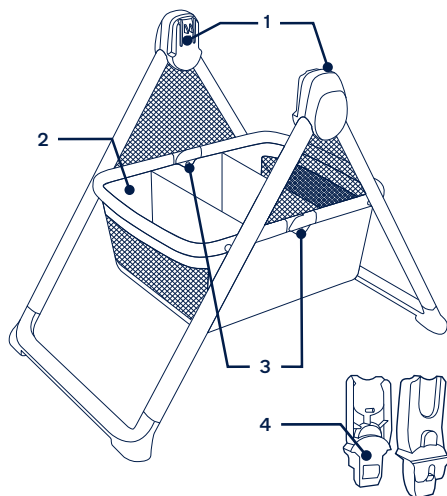

Nuna i wszystkie powiązane symbole logo są znakami towarowymi.

DŹLEŻITÉ - POZORNĚ SI PŘĚČTETE TENTO NÁVOD A USCHOVEJTE JEJ PRO BUDOUCÍ POUŽITÍ.

Informace o produktu

Číslo modelu: _____

Datum výroby: _____

Záruka

Naše vysoce kvalitní produkty jsou navrženy tak, aby mohly růst s vaším dítětem i s vaší rodinou. Protože si za svým produktem stojíme, vztahuje se na něj individuální záruka na produkt, která začíná platit dnem jeho zakoupení. Než nás budete kontaktovat, připravte si doklad o zakoupení, číslo modelu a datum výroby.

Informace o záruce najdete na webu:

www.nunababy.com

Klikněte na odkaz „Záruka“ na domovské stránce.

Kontakt

V případě náhradních dílů, servisu nebo dalších dotazů k záruce kontaktujte prosím naše oddělení zákaznického servisu.

info@nunababy.com

www.nunababy.com

Požadavky na používání s dítětem

Používejte pouze korbičku Nuna MIXX next nebo autosedačky ze série PIPA a ARRA s tímto stojanem.

Požadavky na použití pro dítě naleznete v návodech k obsluze těchto výrobků.

VAROVÁNÍ

Nerespektování těchto varování a pokynů může vést k vážnému poranění nebo úmrtí.

Na jakékoli poškození způsobené používáním příslušenství, které nebylo dodáno společností Nuna, se nebude vztahovat záruka.

Nesete odpovědnost za bezpečnost dítěte.

Pozor na nebezpečí otevřeného ohně nebo dalších zdrojů silného žáru, například elektrických stojanových topidel, plynových krbů atd. v těsné blízkosti této hluboké korby.

Před použitím zkontrolujte, zda jsou správně zajištěny upevňovací prvky.

Před použitím zkontrolujte, zda jsou všechny pojistky aktivovány.

Malé předměty, které představují nebezpečí udušení, uchovávejte mimo dosah dětí.

Používejte pouze na pevném, rovném a suchém povrchu.

Přetěžování, nesprávné skládání a používání příslušenství, například dětských sedaček, háčků na tašky, pláštěnek, stupátek atd..., které nebyly schváleny společností Nuna, mohou tuto hlubokou korbu poškodit nebo omezit jeho bezpečnost.

NENECHÁVEJTE dítě bez dozoru.

NENECHÁVEJTE jiné děti hrát si bez dozoru v blízkosti korbíčky a stojanu.

POUŽÍVEJTE POUZE náhradní součásti dodávané nebo schválené společností Nuna.

NEUMÍSTUJTE stojan, pokud je některá jeho část poškozená, roztržená nebo chybí.

POUŽÍVEJTE POUZE na pevném, rovném, hladkém a suchém povrchu.

Když stojan není používán, musí být uložen mimo dosah dětí.

Sestavení produktu

- 1- Roztáhněte konce rámu na přípevnění úložného košíku od sebe. (1)
- 2- Spojte na rámu pro přípevnění úložného košíku musí před připojením příslušenství ležet naplocho. (2)

! Ujistěte se, že stojan je zcela otevřený, než na něj umístíte korbíčku nebo adaptéry.

Zatlačením na spoje zkontrolujte, zda je závěs správně zajištěn.

Používání produktu

Používejte pouze korbíčku Nuna MIXX next nebo autosedačky ze série PIPA a ARRA s tímto stojanem.

Košík

- 1- Úložný košík má 3 oddíly. (3)

! Neumísťujte do úložného košíku více než 4,5 kg (10 lb).

Složení

- 1- Chcete-li stojan složit, zvedněte spoje rámu pro přípevnění úložného košíku nahoru. (4)

Použití stojanu s hlubokou korbou MIXX next

Kompatibilní čísla modelů: CC09831XXXGL / CC09832XXXGL (XXX označuje různé barvy).

Pokyny pro instalaci a používání hluboké korby najdete v návodu na použití hluboké korby.

Hlubokou korbu lze na stojan připojit oběma způsoby.

- 1- Chcete-li hlubokou korbu připojit, zorientujte strany korby s držáky stojanu. (5)

Umístěte hlubokou korbu přímo dolů tak, aby zacvakla na místo.

„Cvaknutí“ znamená, že hluboká korba je připojena.

- 2- Chcete-li hlubokou korbu sejmout, stiskněte uvolňovací tlačítka hluboké korby (6)-1 a zvedněte ji (6)-2.

! Před složením stojanu sejměte hlubokou korbu.

Používejte stojánek s nosítky pro novorozence řady PIPA a ARRA

- 1- Při nasazování adaptéru umístěte adaptéry na držáky stojánek podle obrázku. (7) Cvaknutí znamená, že adaptéry jsou zajištěné.

- 2- Úhel nosítka pro novorozence lze upravit s použitím našich stavitelných adaptéru. (8)

- 3- Při nasazování umístěte nosítko pro novorozence na adaptéry podle obrázku (9). Cvaknutí znamená, že je nosítko pro novorozence zajištěné.

- 4- Chcete-li odpojit nosítko pro novorozence, zvedněte nosítko (10)-2 a zároveň stiskněte tlačítka pro uvolnění kočárku. (10)-1

- 5- Chcete-li odpojit adaptéry, zvedněte je nahoru (11)-2 a zároveň zatáhněte za uvolňovací tlačítka. (11)-1

! Před rozložením stojánek sejměte nosítko pro novorozence.

Čištění a údržba

Rám, plastové části a potah můžete čistit vlhkým hadříkem. Nepoužívejte abrazivní prostředky ani bělidlo. Nepoužívejte silikonová maziva, která přitahují prach a nečistoty. Neskladujte hlubokou korbu na vlhkém místě.

Pravidelně kontrolujte, zda vše funguje správně. Pokud se některá část produktu roztrhne, praskne nebo se ztratí, přestaňte produkt používat.

Seznam součástí

Před sestavením se ujistěte, že nechybí žádné součásti. V případě, že některá součást chybí, kontaktujte prodejce. K sestavení nejsou zapotřebí žádné nástroje.

- 1 Držáky stojanu
- 2 Úložný košík
- 3 Spojte na rámu pro přípevnění úložného košíku
- 4 Adaptér pro instalaci autosedačky

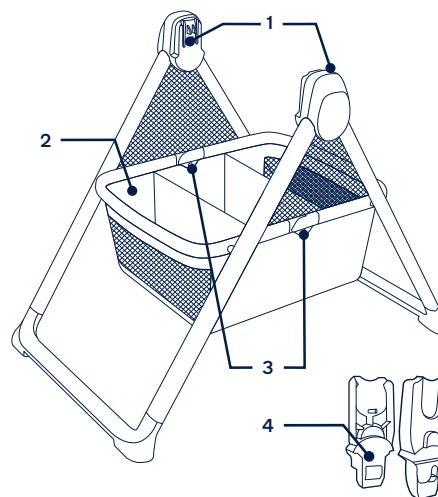

Nuna a veškerá přidružená loga jsou obchodní známky.

DÔLEŽITÉ - POZORNE SI PREČÍTAJTE A UCHOVAJTE PRE NESKORŠIE POUŽITIE.

Informácie o výrobku

Číslo modelu: _____

Dátum výroby: _____

Záruka

Zámerné sme navrhli naše výrobky vysokej kvality tak, aby mohli rásť s vašim dieťaťom aj vašou rodinou. Pretože si stojíme za našim výrobkom, naše vybavenie je kryté vlastnou zárukou na každý výrobok, začínajúc dňom zakúpenia. Ak nás budete kontaktovať, pripravte si doklad o kúpe, číslo modelu a dátum výroby.

Viac informácií o záruke nájdete na stránke:

www.nunababy.com

Na domovskej stránke kliknite na odkaz „Záruka“.

Kontakt

Ohľadne náhradných dielov, servisu alebo ďalších otázok o záruke sa obráťte na naše oddelenie služieb zákazníkom.

info@nunababy.com

www.nunababy.com

Požiadavky na používanie s deťmi

Používajte iba vaničku Nuna MIXX next alebo autosedačky zo série PIPA a ARRA s týmto stojanom.

Požiadavky na používanie pre deti nájdete v návodoch na použitie týchto produktov.

⚠ VÝSTRAHA

Neriadenie sa týmito výstrahami a pokynmi môže viesť k vážnemu poraneniu alebo smrti.

Na žiadne poškodenie spôsobené používaním príslušenstva, ktoré nie je dodávané spoločnosťou Nuna, sa nebudú vzťahovať podmienky záruky.

Bezpečnosť dieťaťa je vašou zodpovednosťou.

Majte na pamäti riziko otvoreného ohňa alebo iného zdroja intenzívneho tepla, ako napríklad elektrické a plynové krby v blízkosti prenosnej postieľky.

Pred použitím skontrolujte, či sú upevňovacie prvky správne zapojené.

Pred použitím skontrolujte, či sú zapojené všetky zaistovacie zariadenia.

Malé časti uchovávajte mimo dosahu detí, pretože predstavujú nebezpečenstvo zadusenia.

Používajte len na pevnej, vodorovnej, plochej a suchej ploche.

Preťaženie, nesprávne skladanie a používanie príslušenstva, napr. detských sedačiek, háčikov na tašky, krytov proti dažďu, závesných stúpadiel atď..., okrem tých, ktoré schválila spoločnosť Nuna, môže prenosnú postieľku poškodiť alebo spôsobiť, že nebude bezpečná.

NENECHÁVAJTE dieťa bez dozoru.

NENECHAJTE iné deti hrať sa bez dozoru v blízkosti vaničky a stojana.

POUŽÍVAJTE LEN náhradné diely dodávané alebo schválené spoločnosťou Nuna.

NEPOUŽÍVAJTE stojan, ak je niektorá jeho časť zlomená, roztrhnutá alebo chýba.

Používajte iba na pevnom, vodorovnom, rovným a suchom povrchu.

Keď sa stojan nepoužíva, musí byť uložený mimo dosahu detí.

Zostavenie výrobku

- 1- Odtiahnite konce rámu úložného košíka od seba. (1)
- 2- Spojte rámu úložného košíka musia byť pred pripevnením príslušenstva v rovine. (2)

! Uistite sa, že stojan je úplne otvorený pred umiestnením vaničky alebo adaptérov na stojan.

Zatlačte na spoje, aby ste sa uistili, že je pánt správne zaistený.

Používanie výrobku

Používajte iba vaničku Nuna MIXX next alebo autosedačky zo série PIPA a ARRA s týmto stojanom.

Košík

- 1- Úložný košík má 3 priehradky na používanie. (3)

! Do úložného košíka nedávajte viac ako 4,5 kg (10 libier).

Zloženie

- 1- Ak chcete stojan zložiť, zdvihnite spoje rámu úložného košíka nahor. (4)

Používanie stojana s prenosnou postieľkou MIXX next

Kompatibilné čísla modelov:

CC09831XXXGL / CC09832XXXGL (XXX označuje rôzne farby).

Informácie o zostavení a používaní prenosnej postieľky nájdete v návode na použitie prenosnej postieľky.

Prenosnú postieľku je možné pripevniť na stojan oboma spôsobmi.

- 1- Ak chcete pripevniť prenosnú postieľku, zarovnajete boky prenosnej postieľky s držiakmi stojana. (5)

Zatlačte prenosnú postieľku priamo nadol tak, aby zacvakla na miesto.

Zvuk „cvaknutia“ znamená, že je prenosná postieľka pripevnená.

- 2- Ak chcete prenosnú postieľku vybrať, stlačte uvoľňovacie tlačidlá prenosnej postieľky (6)-1 a zdvihnite ju (6)-2.

! Pred zložením stojana vyberte prenosnú postieľku.

Použitie stojana s detskými sedačkami radu PIPA a ARRA

- 1- Aby ste pripevnili adaptéry, umiestnite ich na držiaky stojana, ako je to zobrazené na obrázku. (7) Zvuk „cvaknutia“ znamená, že sú adaptéry pripevnené.

- 2- Uhol detskej sedačky možno nastaviť pomocou našich nastaviteľných adaptérov. (8)

- 3- Na pripevnenie detskej sedačky ju umiestnite na adaptéry podľa obrázka (9). Zvuk „cvaknutia“ znamená, že je detská sedačka zaistená.

- 4- Ak chcete vybrať detskú sedačku, zdvihnite ju (10)-2 a zároveň stlačte uvoľňovacie tlačidlá kočíka. (10)-1

- 5- Ak chcete vybrať adaptéry, nadvihnite ich (11)-2 a zároveň potiahnite uvoľňovacie tlačidlá. (11)-1

! Pred zložením stojana vyberte detskú sedačku.

Čistenie a údržba

Očistite rám, plastové časti a textil vlhkou handričkou, ale nepoužívajte brúsne čistiace prostriedky ani bieliadlo. Nepoužívajte silikónové mazivá, pretože viažu na seba nečistoty a špinu. Neskladujte prenosnú postieľku na vlhkom mieste.

Pravidelne kontrolujte, či všetko funguje ako má. Ak sú ktorékoľvek časti roztrhnuté, zlomené alebo chýbajú, prestaňte tento výrobok používať.

Zoznam častí

Pred zostavením skontrolujte, či máte všetky časti. Ak chýba ktorákoľvek časť, obráťte sa na miestneho predajcu. Na zostavenie nie sú potrebné žiadne nástroje.

- 1 Držiaky stojana
- 2 Úložný košík
- 3 Spojie rámu úložného košíka
- 4 Adaptér autosedačky

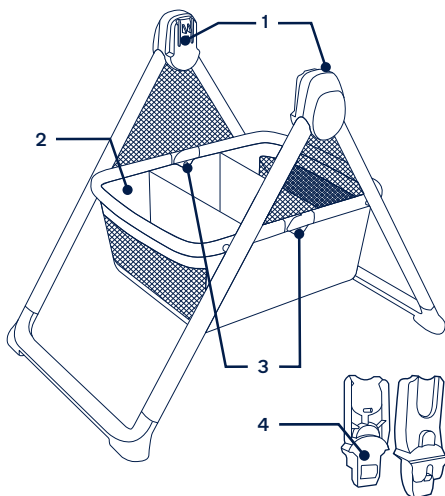

VAŽNO – PROČITAJTE PAŽLJIVO I SAČUVAJTE ZA BUDUĆU UPORABU.

Podaci o proizvodu

Broj modela: _____

Datum proizvodnje: _____

Jamstvo

Osmislili smo i proizveli naše proizvode visoke kvalitete kako bi mogli rasti s vašim djetetom i obitelji. Budući da stojimo iza našeg proizvoda, naša je oprema pokrivena jamstvom za proizvod, počevši od dana kupnje. Prije no što nas kontaktirate pripremite dokaz o kupnji, broj modela i datum proizvodnje.

Za informacije o jamstvu posjetite:
www.nunababy.com

Kliknite na vezu „Jamstvo“ na početnoj stranici.

Kontakt

Za zamjenske dijelove, servis ili moguća pitanja u svezi jamstva kontaktirajte našu službu za korisnike.

info@nunababy.com
www.nunababy.com

Uvjeti za upotrebu

Koristite samo kolijevku Nuna MIXX next ili autosjedalice iz serije PIPA i ARRA s ovim postoljem.

Za uvjete korištenja za djecu, pogledajte upute za uporabu tih proizvoda.

⚠ UPOZOR- ENJE

Nepoštivanje ovih upozorenja i uputa može predstavljati opasnost od ozbiljnih ozljeda sa smrtnim ishodom.

Svaka šteta uzrokovana korištenjem dodatne opreme koju nije isporučila tvrtka Nuna neće biti pokrivena jamstvom.

Sigurnost djeteta vaša je odgovornost.

Pazite na opasnost od otvorene vatre ili drugih jakih izvora topline poput električnih grijalica, plinskih grijalica i sličnih u blizini košare za bebu.

Prije uporabe provjerite jesu li uređaji za pričvršćivanje pravilno aktivirani.

Prije uporabe provjerite jesu li uređaji za blokadu aktivirani.

Male dijelove držite izvan dohvata djece jer predstavljaju opasnost od gušenja.

Koristite isključivo na čvrstoj, ravnoj, vodoravnoj i suhoj površini.

Preopterećenje, nepravilno preklapanje i upotreba pribora, na primjer dječje sjedalice, kukica za torbu, pokrova protiv kiše, dodatnih nosača za veće dijete i sl. osim onih koje je odobrila tvrtka Nuna mogu oštetiti košaru za bebu ili je učiniti nesigurnom.

NE ostavljajte dijete bez nadzora.

NE dopustite da se druga djeca igraju bez nadzora u blizini kolijevke i postolja.

KORISTITE ISKLJUČIVO zamjenske dijelove koje isporučuje ili je odobrila tvrtka Nuna.

Nemojte koristiti postolje ako je bilo koji dio slomljen, poderan ili nedostaje.

Koristite samo na čvrstoj, ravnoj, ravnomjerno položenoj i suhoj površini.

Kada se postolje ne koristi, mora se čuvati izvan dosega djece.

Postavljanje proizvoda

- 1- Povucite krajeve okvira košare za odlaganje da biste ih razmaknuli. (1)
- 2- Spojevi na okviru košare za odlaganje moraju biti ravni prije pričvršćivanja dodatne opreme. (2)

! Provjerite da je postolje potpuno otvoreno prije nego što stavite kolijevku ili adaptere na postolje.

Gurnite prema dolje na spojevima i uvjerite se da su zglobna mjesta spojeva sigurno pričvršćena.

Korištenje proizvoda

Koristite samo kolijevku Nuna MIXX next ili autosjedalice iz serije PIPA i ARRA s ovim postoljem.

Košara

- 1- Košara za odlaganje ima 3 odjeljka za što praktičniju uporabu. (3)

! U košaru za odlaganje ne stavljajte teret teži od 4,5 kg (10 lb).

Skapanje

- 1- Za skapanje stalka, podignite prema gore spojeve na okviru košare za odlaganje. (4)

Korištenje stalka s MIXX next košarom za bebu

Kompatibilni brojevi modela: CC09831XXXGL / CC09832XXXGL (XXX označava različite boje).

Upute za skapanje i korištenje košare za bebu potražite u uputama za košaru za bebu.

Košara za bebu može se na stalak pričvrstiti okrenuta u oba smjera.

- 1- Da biste pričvrstili košaru za bebu poravnajte njezine stranice s nosačima za stalak. (5)
Stavite i pritisnite košaru za bebu izravno prema dolje dok se sigurno ne učvrsti na mjesto.
Zvuk „klik“ znači da je košara za bebu pričvršćena.
- 2- Da biste skinuli košaru za bebu pritisnite gumb za njeno oslobađanje (6)-1 i podignite je (6)-2.
! Prije skapanja stalka skinite košaru za bebu.

Korištenje stalka s nosiljkama za bebu serije PIPA i ARRA

- 1- Za pričvršćivanje adaptera stavite ih na nosače stalka kako je prikazano slikom. (7) Zvuk „klik“ znači da su adapteri sigurno pričvršćeni.
- 2- Kut nagiba nosiljke za bebu može se prilagoditi našim prilagodljivim adapterima. (8)
- 3- Da biste pričvrstili nosiljku za bebu postavite je na adaptere kako je prikazano na slici (9). Zvuk „klik“ znači da je nosiljka za bebu pričvršćena.
- 4- Za skidanje nosiljke za bebu, podignite je (10)-2 uz istodobno pritiskanje gumbi za oslobađanje na kolicima. (10)-1

- 5- Za uklanjanje adaptera podignite ih (11)-2 dok istodobno povlačite gumb za oslobađanje. (11)-1

! Prije skapanja stalka skinite nosiljku za bebu.

Čišćenje i održavanje

Očistite okvir, plastične dijelove i tkaninu vlažnom krpom, ali nemojte koristiti abrazivna sredstva ili izbjeljivač. Ne koristite silikonska sredstva za podmazivanja jer će privlačiti prljavštinu i prašinu. Ne spremajte nosiljku na vlažno mjesto.

Redovito provjeravajte pravilno funkcioniranje svih dijelova. Ako je bilo koji dio istrošen, slomljen ili nedostaje prestanite koristiti ovaj proizvod.

Popis dijelova

Prije sastavljanja provjerite jesu li raspoloživi svi dijelovi. Ako bilo koji dio nedostaje kontaktirajte lokalnog prodavača. Za sastavljanje nije potreban alat.

- 1 Držači stalka
- 2 Košara za odlaganje
- 3 Spojevi na okviru košare za odlaganje
- 4 Adapter za autosjedalicu

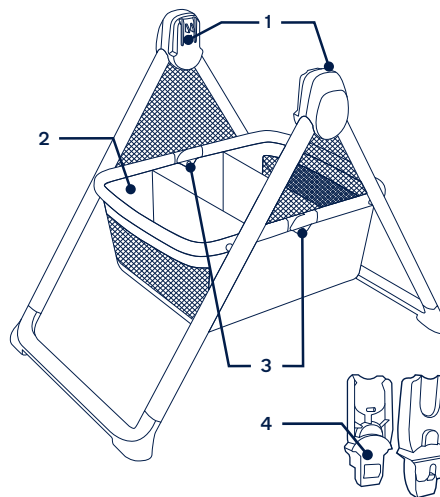

Nuna i svi pridruženi logotipi su zaštitni znaci.

POMEMBNO – NATANČNO PREBERITE IN SHRANITE ZA POZNEJŠO UPORABO.

Informacije o izdelku

Številka modela: _____

Datum izdelave: _____

Garancija

Naše visokokakovostne izdelke smo namenoma oblikovali tako, da lahko rastejo skupaj z vašim otrokom in vašo družino. Ker zagotavljamo kakovost naših izdelkov, našo opremo od dneva nakupa krije garancija, ki je narejena po meri za vsak izdelek. Ko stopite v stik z nami, imejte pri roki potrdilo o nakupu, številko modela in datum izdelave.

Podatke o garanciji najdete na:
www.nunababy.com

Na začetni strani kliknite povezavo „Garancija“.

Stik

Za vprašanja o nadomestnih delih in servisu ali za dodatna vprašanja o garanciji stopite v stik z oddelkom za stike s strankami.

info@nunababy.com
www.nunababy.com

Zahteve pri uporabi za otroke

Uporabljajte samo košaro Nuna MIXX next ali avtosedeže iz serij PIPA in ARRA s tem stolom.

Zahteve za uporabo pri otrocih so navedene v navodilih za uporabo teh izdelkov.

OPOZORILO

Neupoštevanje teh opozoril in navodil lahko povzroči resne poškodbe ali smrt.

Pogoji garancije ne krijejo nobenih poškodb, ki jih povzroči uporaba dodatne opreme, ki je ni dobavila družba Nuna.

Za varnost otroka ste odgovorni sami.

Zavedajte se nevarnosti odprtega plamena ali drugih virov močne vročine, kot so električni in plinski grelci itd., v bližini košare za voziček.

Pred uporabo preverite, ali so priključne naprave pravilno nameščene.

Pred uporabo se prepričajte, ali so vse zaklepne naprave aktivirane.

Majhne dele hranite izven dosega otrok, ker predstavljajo nevarnost zadušitve.

Uporabljajte samo na čvrsti, vodoravni, ravni in suhi površini.

Preobremenitev, nepravilno zlaganje in uporaba dodatne opreme, kot so otroški sedeži, držala za torbo, dežna pregrinjala, dodatne deske za voziček itd., ki je ni odobrila družba Nuna, lahko poškodujejo košaro za voziček ali jo naredijo nevarno za uporabo.

Otroka **NE** puščajte brez nadzora.

NE dovolite, da se drugi otroci igrajo brez nadzora v bližini košare in stojala.

Uporabljajte le originalne dele in dodatke družbe Nuna.

NE uporabljajte stojala, če je kateri koli del poškodovan, strgan ali manjka.

Uporabljajte samo na trdni, ravni, enakomerni in suhi površini.

Ko stojalo ni v uporabi, ga je treba shraniti izven dosega otrok.

Namestitev izdelka

- 1 - Povlecite konca ogrodja nakupovalne košare narazen. (1)
- 2 - Spoja ogrodja nakupovalne košare morata biti zravnana, preden pritrдите dodatek. (2)

! Prepričajte se, da je stojalo popolnoma odprto, preden nanj namestite košaro ali adapterje.

Pritisnite spoja navzdol, da se prepričate, da je tečaj pravilno zaskočen.

Uporaba izdelka

Uporabljajte samo košaro Nuna MIXX next ali avtosedeže iz serij PIPA in ARRA s tem stolom.

Košara

- 1 - Nakupovalna košara ima 3 prekate. (3)

! V nakupovalno košaro ne dajte več kot 4,5 kg (10 lb).

Zlaganje

- 1 - Stojalo zložite tako, da dvignete spoja ogrodja nakupovalne košare. (4)

Uporaba stojala s košaro za voziček MIXX next

Kompatibilne številke modelov:
CC09831XXXGL / CC09832XXXGL (XXX označuje različne barve).

Za namestitev in uporabo košare za voziček glejte navodila za uporabo košare za voziček.

Košaro za voziček lahko na stojalo namestite v obe smeri.

- 1 - Košaro za voziček pritrđite tako, da stranici košare za voziček poravnate z držalom na stolalu. (5)
Košaro za voziček postavite naravnost navzdol, da se zaskoči.
Slišen »klik« pomeni, da je košara za voziček pritrđena.
- 2 - Košaro za voziček odstranite tako, da stisnete sprostitvena gumba košare za voziček (6)-1 in jo dvignete (6)-2.
! Košaro za voziček odstranite, preden zložite stojalo.

Uporaba stojala z lupinicami serije PIPA in ARRA

- 1 - Adapterje namestite tako, da jih postavite na nosilce stojala, kot je prikazano. (7) Slišen »klik« pomeni, da so se adapterji zaklenili.
- 2 - Naklon lupinice za dojenčka lahko prilagodite z našimi nastavljivimi adapterji. (8)
- 3 - Za namestitev lupinice za dojenčka postavite lupinico na adapterje, kot je prikazano (9). Slišen »klik« pomeni, da je lupinica zaklenjena.
- 4 - Če želite lupinico za dojenčka odstraniti, jo dvignite (10)-2 in hkrati pritisnite gumba za sprostitve z vozička. (10)-1
- 5 - Če želite odstraniti adapterje, dvignite adapterje (11)-2 in hkrati pritisnite gumba za sprostitve z vozička. (11)-1
! Preden zložite stojalo, odstranite lupinico.

Čiščenje in vzdrževanje

Okvir, plastične dele in tekstil čistite z vlažno krpo. Ne uporabljajte abrazivnih sredstev ali belila. Ne uporabljajte silikonskih maziv, saj se bo na njih prijela umazanija. Košare za voziček ne shranjujte v vlažnem prostoru.

Redno preverjajte, ali vsi deli delujejo pravilno. Izdelek neahajte uporabljati, če je kateri od delov strgan, zlomljen ali manjka.

Seznam delov

Prepričajte se, da imate pred sestavljanjem izdelka na voljo vse dele.

Če kateri od delov manjka, se obrnite na lokalnega prodajalca. Za sestavljanje izdelka ne potrebujete nobenega orodja.

- 1 Držali na stojalu
- 2 Nakupovalna košara
- 3 Spoja ogrodja nakupovalne košare
- 4 Adapter za avtosedež

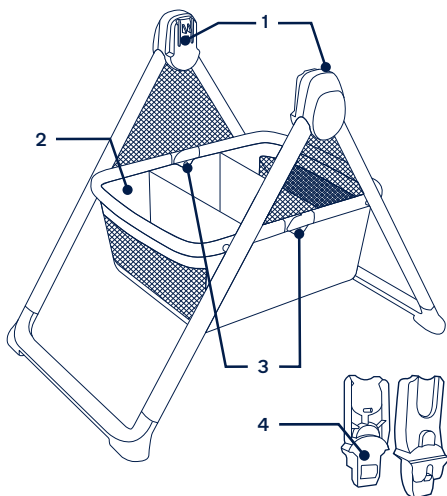

ВАЖНО! ВНИМАТЕЛЬНО ПРОЧИТЕ И СОХРАНИТЕ НА БУДУЩЕЕ.

Информация об изделии

Номер модели: _____

Дата изготовления: _____

Гарантия

Мы специально разрабатываем наши высококачественные изделия так, чтобы они росли вместе с вашим ребенком и вашей семьей. Мы гарантируем качество своих изделий, и поэтому на механизмы наших устройств предоставляется гарантия клиента, начиная с момента их покупки. Обращаясь к нам, предъявите кассовый чек и сообщите номер модели и дату изготовления.

Для просмотра сведений о гарантии посетите веб-сайт: www.nunababy.com
Щелкните ссылку "Гарантия" на главной странице.

Контактные данные

Для приобретения запасных частей, услуг или дополнительных разъяснений по гарантии обращайтесь в отдел обслуживания клиентов.

info@nunababy.com
www.nunababy.com

Требования к росту, весу и возрасту ребенка

Используйте только люльку Nuna MIXX next или автокресла серий PIPA и ARRA с этой подставкой.

Требования к использованию для детей смотрите в инструкциях по эксплуатации этих продуктов.

⚠ ПРЕДУПРЕЖДЕНИЕ

Несоблюдение этих предупреждений и инструкций может повлечь за собой тяжелые травмы или смерть.

Условия гарантии не распространяются на любые повреждения, вызванные использованием принадлежностей, поставляемых не компанией Nuna.

Вы несете ответственность за безопасность своего ребенка.

Помните об опасности, которую представляют открытое пламя и другие источники интенсивного тепла, например электрические плиты, газовые плиты и т.п., если они находятся в непосредственной близости от переносной люльки.

Перед использованием убедитесь, что все крепежные устройства задействованы надлежащим образом.

Прежде чем использовать коляску, убедитесь, что задействованы все фиксаторы.

Храните мелкие детали в местах, недоступных для детей, так как существует опасность удушья.

Разрешается установка на твердой ровной горизонтальной и сухой поверхности.

Перегрузка, неправильное сложение и использование принадлежностей, например детских сидений, крючков для сумок, дождевиков, подножек и т.д., неразрешенных компанией Nuna, может привести к поломке переносной люльки или сделать ее эксплуатацию небезопасной.

ЗАПРЕЩАЕТСЯ оставлять ребенка без присмотра.

НЕ позволяйте другим детям играть без присмотра рядом с люлькой и подставкой.

РАЗРЕШЕНО ИСПОЛЬЗОВАТЬ ТОЛЬКО запасные части, поставляемые или одобренные Nuna.

НЕ используйте подставку, если какая-либо её часть повреждена, порвана или отсутствует.

Используйте только на твердой, ровной, горизонтальной и сухой поверхности.

Когда подставка не используется, её следует хранить в недоступном для детей месте.

Установка изделия

- 1 - Разведите края рамы для вещевой корзины в разные стороны. (1)
- 2 - Приведите соединения рамы в горизонтальное положение, а затем установите вещевую корзину. (2)

! Убедитесь, что подставка полностью раскрыта, прежде чем устанавливать люльку или адаптеры на подставку.

Нажмите на соединения, чтобы правильно зафиксировать петли.

Эксплуатация изделия

Используйте только люльку Nuna MIXX next или автокресла серий PIPA и ARRA с этой подставкой.

Корзина

- 1 - Вещевая корзина состоит из 3 отделов. (3)

! Не кладите в вещевую корзину предметы весом более 4,5 кг.

Сложение

- 1 - Чтобы сложить стойку, поднимите вверх соединения рамы для вещевой корзины. (4)

Эксплуатация стойки с переносной люлькой MIXX next

Совместимые номера моделей: CC09831XXXGL / CC09832XXXGL (XXX обозначает разные цвета).

Требования по сборке и эксплуатации переносной люльки приведены в инструкции к переносной люльке.

Переносную люльку можно прикрепить к стойке с обеих сторон.

- 1 - Чтобы прикрепить переносную люльку, совместите ее с креплениями стойки с обеих сторон. (5)
Поставьте переносную детскую кроватку и прижмите ее к низу до щелчка.

При полной фиксации переносной люльки слышится характерный "щелчок".

- 2 - Чтобы снять переносную люльку, нажмите на кнопки фиксации переносной люльки (6)-1 и поднимите ее (6)-2.

! Перед тем как складывать стойку, снимите переносную люльку.

Использование стойки с детскими сиденьями PIPA и ARRA

- 1 - Чтобы прикрепить адаптеры, установите их на крепления стойки, как показано на рисунке. (7) При полной фиксации адаптеров слышится характерный "щелчок".

- 2 - Угол наклона детского сиденья настраивается с помощью регулируемых адаптеров. (8)

- 3 - Чтобы прикрепить детское сиденье, поставьте его на адаптеры, как показано на рисунке (9). При полной фиксации детского сиденья слышится характерный "щелчок".

- 4 - Чтобы снять детское сиденье, поднимите его вверх (10)-2, нажав на кнопки фиксации коляски. (10)-1

- 5 - Чтобы снять адаптеры, поднимите их вверх (11)-2, потянув за кнопки фиксации. (11)-1

! Снимите детское сиденье перед тем, как складывать коляску.

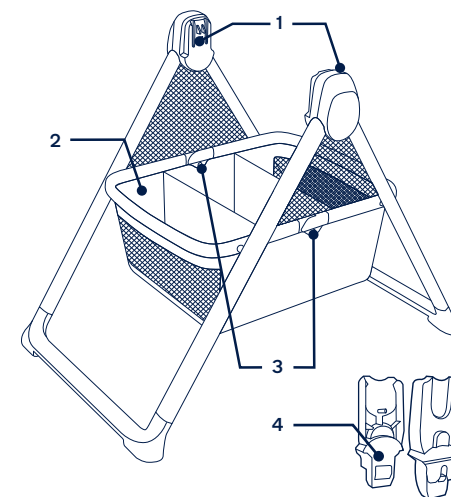

Очистка и уход за изделием

Очистка рамы, пластмассовых и тканевых деталей должна выполняться влажной салфеткой, без использования абразивных моющих средств и отбеливателей. Не рекомендуется использовать силиконовые смазочные материалы, так как к ним прилипает пыль и грязь. Запрещается хранить переносную люльку в сыром месте.

Регулярно проверяйте исправность всех компонентов изделия. Прекратите эксплуатацию изделия, если любой из его компонентов разорван, сломан или отсутствует.

Спецификация деталей

Перед сборкой данного изделия проверьте наличие всех деталей.

В случае отсутствия любых деталей обратитесь в магазин, где было приобретено данное изделие. Для сборки не требуются инструменты.

- 1 Крепления стойки
- 2 Вещевая корзина
- 3 Соединения рамы для вещевой корзины
- 4 Адаптер автомобильного сиденья

Nuna и все сопутствующие логотипы являются товарными знаками.

VIKTIG – LES NØYE OG BEHOLD FOR FREMTIDIG OPPSLAG.

Produktinformasjon

Modellnummer: _____

Produksjonsdato: _____

Garanti

Vi har med hensikt designet våre høykvalitetsprodukter slik at de kan vokse med både barnet ditt og familien din. Da vi stoler på produktet vårt, er det dekket av en tilpasset garanti avhengig av produktet, som gjelder fra og med kjøpsdato. Vi ber om at du har klart kjøpsbevis, modellnummer og produksjonsdato når du kontakter oss.

Du finner garantiinformasjon på:
www.nunababy.com

Klikk koblingen «Garanti» på hjemmesiden.

Kontakt

For reservedeler, service eller andre spørsmål om garantier kan du kontakte vår kundeserviceavdeling.

info@nunababy.com
www.nunababy.com

Krav for bruk med barn

Bruk kun Nuna MIXX next bærebagg eller bilseter fra PIPA- og ARRA-serien med dette stativet.

For krav til bruk for barn, se bruksanvisningene for disse produktene.

⚠ ADVARSEL

Dersom ikke disse advarslene og instruksjonene følges, kan det føre til alvorlig personskade eller dødsfall.

Eventuell skade forårsaket av bruk av tilbehør som ikke er levert av Nuna, dekkes ikke av garantivilkårene.

Barnas sikkerhet er ditt ansvar.

Vær obs på risikoen for åpen ild eller andre kilder til sterk varme som elektriske ilder, gassbluss osv. i nærheten av bæresengen.

Kontroller at tilbehør er riktig festet før bruk.

Sørg for at alle låsene er låst før bruk.

Hold små deler borte fra barn, da de utgjør en kvelningsfare.

Bruk kun på en fast, vannrett, flat og tørr overflate.

Overbelastning, feil bretteing og bruk av tilbehør som barneseter, posekroker, regntrekk, vognbrett osv. utenom de som er godkjent av Nuna, kan skade eller gjøre bæresengen utrygg.

IKKE la barnet være uten tilsyn.

IKKE la andre barn leke uten tilsyn i nærheten av bærebagg og stativet.

BRUK BARE reservedeler levert eller godkjent av Nuna.

IKKE bruk stativet dersom noen deler er ødelagt, revet eller mangler.

BRUK kun på fast, horisontal, jevn og tørr overflate.

Når stativet ikke er i bruk, skal det oppbevares utilgjengelig for barn.

Produktoppsett

1- Trekk endene av oppbevaringskurvrammen fra hverandre. (1)

2- Skjøtene på oppbevaringskurvens ramme skal ligge flatt før du fester tilbehør. (2)

! Sørg for at stativet er helt åpnet før du plasserer bærebagg eller adapterne på stativet.

Trykk ned på leddene for å sikre at hengslet er ordentlig festet.

Bruke produktet

Bruk kun Nuna MIXX next bærebagg eller bilseter fra PIPA- og ARRA-serien med dette stativet.

Kurv

1- Oppbevaringskurven har 3 rom som kan brukes. (3)

! Ikke plasser mer enn 10 lb (4,5 kg) i oppbevaringskurven.

Brette

1- Brett sammen stativet ved å løfte opp leddene på oppbevaringskurvens ramme. (4)

Bruke stativet med MIXX next bæreseng

Kompatible modellnummer: CC09831XXXGL / CC09832XXXGL (XXX står for forskjellige farger).

For montering og bruk av bæresengen henvises det til bruksanvisningen for bæresengen.

Bæresengen kan festes begge veier på stativet.

1- Fest bæresengen ved å sette sidene på den på linje med stativfestene. (5)

Trykk bæresengen rett ned til det klikker på plass. Når du hører et «klikk», betyr det at bæresengen er festet.

2- Fjern bæresengen ved å trykke bæresengutløserknappene (6)-1 og løfte den opp (6)-2.

! Fjern bæresengen før du slår sammen stativet.

Bruke stativet med PIPA-seriens og ARRA-seriens spedbarnsbærere

1- Fest adapterne ved å plassere dem på stativfestene som vist. (7) Når du hører et klikk, betyr det at adapterne er låst.

2- Vinkelen på spedbarnsbæreren kan justeres med våre justerbare adaptere. (8)

3- Fest spedbarnsbæreren ved å plassere det på adapterne som vist (9). Når du hører et klikk, betyr det at spedbarnsbæreren er låst.

4- Fjern spedbarnsbæreren ved å løfte den opp (10)-2 mens du trykker utløserknappene til barnevognen. (10)-1

5- Fjern adapterne ved å løfte dem opp (11)-2 mens du trekker i utløserknappene. (11)-1

! Fjern spedbarnsbæreren før du bretter stativet.

Rengjøring og vedlikehold

Rengjør rammen, plastdelene og stoffet med en fuktig klut, men ikke bruk skuremidler eller blekemiddel. Ikke bruk silikonsmøring, da det vil tiltrekke smuss og skitt. Ikke oppbevar bæresengen på et fuktig sted.

Kontroller regelmessig at alt fungerer som det skal. Hvis noen del er revnet, ødelagt eller mangler, må du slutte å bruke produktet.

Deleliste

Påse at du har alle delene før montering. Hvis noen del mangler, kontakter du din lokale forhandler. Det kreves ingen verktøy for montering.

- 1 Stativfester
- 2 Oppbevaringskurv
- 3 Skjøter for oppbevaringskurvramme
- 4 Bilsseteadapter

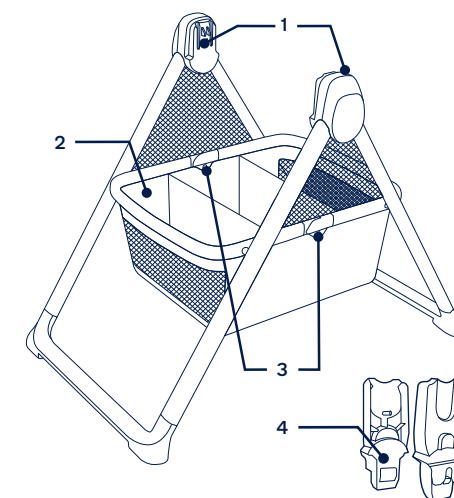

VIKTIGT - LÄS IGENOM NOGA OCH SPARA FÖR FRAMTIDA REFERENS.

Produktinformation

Modellnummer: _____

Tillverkningsdatum: _____

Garanti

Vi har avsiktligt designat våra högkvalitativa produkter så att de kan växa med både barnet och familjen. Eftersom vi står för våra produkter täcks vår utrustning av en kundgaranti per produkt med början från inköpsdatumet. Ha inköpsbevis, modellnummer och tillverkningsdatum tillgängligt när du kontaktar oss.

För garantiinformation besök:
www.nunababy.com

Klicka på länken "Garanti" på startsidan.

Kontakt

För reservdelar, service eller ytterligare garantifrågor, kontakta vår kundtjänstavdelning.

info@nunababy.com
www.nunababy.com

Barnanvändningskrav

Använd endast Nuna MIXX next bärvagn eller bilbarnstolar från PIPA- och ARRA-serien med detta stativ.

För användningskrav för barn, se bruksanvisningarna för dessa produkter.

VARNING

Underlåtenhet att följa dessa varningar och instruktioner kan resultera i allvarlig skada eller dödsfall.

Eventuella skador som orsakas av användning av tillbehör som inte levereras av Nuna kommer inte att omfattas av garantin.

Ett barns säkerhet är ditt ansvar.

Var medveten om risken med en öppen spis eller andra källor med stark värme, såsom värmeelement, gaskaminer etc. i närheten av babyliften.

Kontrollera att fästordningarna sitter ordentlig på plats innan användningen.

Kontrollera att alla spärrar är inkopplade före användning.

Håll smådelar borta från barn eftersom de utgör en kvävningrisk.

Använd bara på en yta som är fast, horisontellt i plan, i övrigt plan och torr.

Överbelastning, inkorrekt ihopfällning och användning av tillbehör, t.ex. barnstolar, väskkrokar, regnskydd, åkbrädor, eller dylikt, andra än de som är godkända av Nuna, kan skada eller göra babyliften osäker.

Lämna **INTE** barnet utan tillsyn.

Låt inte andra barn leka utan tillsyn nära bärvagnen och stativet.

ANVÄND BARA utbytesdelar som levererats eller godkänts av Nuna.

ANVÄND inte stativet om någon del är trasig, sönderriven eller saknas.

ANVÄND endast på fast, horisontell, plan och torr yta.

När stativet inte används ska det förvaras utom räckhåll för barn.

Produktinställning

1- Dra isär ändarna på förvaringskorgen, bort från varandra. (1)

2- Förvaringskorgens främre leder ska ligga plant innan ett tillbehör används. (2)

! Se till att stativet är helt öppet innan du placerar bärvagnen eller adaptrarna på stativet.

Tryck ned lederna för att kontrollera att lederna har spärrats ordentligt.

Produktanvändning

Använd endast Nuna MIXX next bärvagn eller bilbarnstolar från PIPA- och ARRA-serien med detta stativ.

Korg

1- Förvaringskorgen har 3 fack. (3)

! Placera inte mer än 4,5 kg (10 lb) i förvaringskorgen.

Ihopfällning

1- Vik ihop ställningen genom att lyfta upp förvaringskorgens främre leder. (4)

Använda ställning med MIXX next-babylift

Kompatibla modellnummer:
CC09831XXXGL / CC09832XXXGL (XXX står för olika färger).

Information om montering och användning av babylift för spädbarn finns i instruktionerna till babyliften.

Babyliften kan fästas till ställningen på båda sätten.

1- Fäst babyliften genom att rikta in babyliftens sidor med ställningsfästena. (5)

För babyliften rakt nedåt tills den klickat på plats.

Ett "klick" innebär att babyliften sitter fast.

2- Ta bort babyliften genom att trycka på babyliftens frigöringsknappar (6)-1 och lyfta uppåt (6)-2.

! Ta bort babyliften innan ställningen fälls ihop.

Använda ställningen med bilbarnstol för spädbarn i PIPA-serien och ARRA-serien

1- Fäst adaptrarna genom att placera adaptrarna på ställningens fästen som det visas. (7) Ett "klick"-ljud betyder att adaptrarna har låsts.

2- Vinkeln för bilbarnstolen för spädbarn kan justeras med våra justerbara adaptrar. (8)

3- Montera bilbarnstolen för spädbarn genom att placera bilbarnstolen för spädbarn på fästena som det visas (9). Ett "klick"-ljud innebär att barnstolen för spädbarn är låst.

4- Ta bort bilbarnstolen för spädbarn genom att lyfta upp bilbarnstolen för spädbarn (10)-2 medan du trycker på sittvagnens frigöringsknappar. (10)-1

5- Ta bort adaptrarna genom att lyfta upp dem (11)-2 medan du drar i frigöringsknapparna. (11)-1

! Ta bort bilbarnstolen för spädbarn innan ställningen fälls ihop.

Rengöring och underhåll

Rengör ram, plast- och tygdelar med en fuktig trasa men använd inte slipmedel eller blekmedel. Använd inte silikonmjörjmedel eftersom de kan dra åt sig smuts och fett. Förvara inte babyliften på en fuktig plats.

Kontrollera regelbundet att allt fungerar korrekt. Om någon del är sliten, trasig eller saknas, sluta att använda produkten.

Lista över delar

Kontrollera att alla delar är tillgängliga före montering. Om någon del saknas, kontakta återförsäljaren. Inga verktyg behövs för montering.

- 1 Ställningsfästen
- 2 Förvaringskorg
- 3 Förvaringskorgens främre leder
- 4 Bilstoladapter

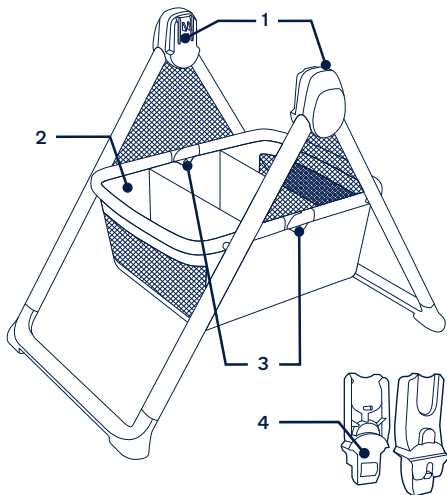

TÄRKEÄÄ - LUE HUOLELLISESTI JA SÄILYÄÄ MYÖHEMPÄÄ KÄYTTÖÄ VARTEN.

Tuotetiedot

Mallinumero: _____

Valmistuspäivämäärä: _____

Takuu

Olemme tarkoituksellisesti suunnitelleet korkealaatuiset tuotteemme niin, että ne voivat kasvaa sekä lapsesi että perheesi kanssa. Koska luotamme tuotteeseemme, laitteellamme on tuotekohtainen mukautettu takuu, joka alkaa tuotteen ostopäivästä. Pidä ostotosite, mallinumero ja valmistuspäivämäärää käsillä, kun otat meihin yhteyttä.

Katso takuutiedot osoitteesta:
www.nunababy.com
Napsauta aloitussivulla "Takuu"-linkkiä.

Yhteystiedot

Ota yhteyttä vaihto-osiin, huoltoon ja lisätakuuseen liittyvissä kysymyksissä asiakaspalveluosastoomme.

info@nunababy.com
www.nunababy.com

Lapsen käyttövaatimukset

Käytä vain Nuna MIXX next kantokoria tai PIPA- ja ARRA-sarjan turvaistuimia tämän telineen kanssa.

Lapsen käyttövaatimukset löytyvät kyseisten tuotteiden käyttöohjeista.

VAROITUS

Näiden varoitusten ja ohjeiden huomiotta jättäminen voi johtaa vakavaan vammaan tai kuolemaan.

Takuuehdot eivät kata mitään vahinkoja, jotka ovat aiheutuneet muista kuin Nunan toimittamien lisävarusteiden käytöstä.

Lapsen turvallisuus on sinun vastuullasi.

Tiedosta avotulen riski tai muut voimakkaan kuumuuden lähteet, kuten sähkölämmittimet, kaasuliedet jne. kantokopan lähellä.

Tarkista ennen käyttöä, että kiinnityslaitteet on lukittu oikein.

Varmista, että kaikki lukituslaitteet on lukittu ennen käyttöä.

Pidä pienet osat lasten ulottumattomissa, ne muodostavat tukehtumisvaaran.

Käytä ainoastaan tukevalla, vaakasuoralla tasolla, tasaisella ja kuivalla pinnalla.

Ylikuorma, väärä taittaminen ja muiden kuin Nunan hyväksymien lisävarusteiden, kuten lapsenistuinten, pakettikoukkujen, sateensuojien, seisomalautojen jne. käyttö voi vahingoittaa lastenvaunuja tai tehdä niiden käytöstä epäturvallista.

ÄLÄ jätä lasta valvomatta.

ÄLÄ anna muiden lasten leikkiä ilman valvontaa lähellä kantokoria ja telinettä.

KÄYTÄ VAIN Nunan toimittamia tai hyväksymiä varaosia.

ÄLÄ käytä telinettä, jos jokin sen osa on rikki, repeytynyt tai puuttuu.

KÄYTÄ VAIN vakaalla, vaakasuoralla, tasaisella ja kuivalla alustalla.

Kun telinettä ei käytetä, se on säilytettävä lasten ulottumattomissa.

Tuotteen asetus

- 1- Vedä säilytyskorin rungon päät irti toisistaan. (1)
- 2- Säilytyskorin kehyksen nivelten on oltava tasaiset ennen lisävarusteen kiinnittämistä. (2)

! Varmista, että teline on täysin avattu ennen kuin asetat kantokorin tai adapterit telineeseen.

Paina niveliä alaspäin varmistaaksesi, että sarana on kunnolla kiinni.

Tuotteen käyttö

Käytä vain Nuna MIXX next kantokoria tai PIPA- ja ARRA-sarjan turvaistuimia tämän telineen kanssa.

Kori

- 1- Säilytyskorissa on 3 lokeroa käyttöä varten. (3)
- ! Säilytyskoriin ei saa asettaa yli 4,5 kg (10 lb) painoa.

Taitto

- 1- Kun haluat taittaa jalustan kokoon, nosta säilytyskorin runkonivelet ylös. (4)

Jalusta Käyttö MIXX next kantokopan kanssa

Yhteensopivat mallinumero: CC09831XXXGL / CC09832XXXGL (XXX tarkoittaa eri värejä).

Katso kantokopan kokoaminen ja käyttö kantokopan ohjeista.

Kantokoppa voidaan liittää molemmista päistä jalustaan.

- 1- Kiinnitä kantokoppa kohdistamalla kantokopan sivut jalustan kiinnikkeisiin. (5)

Aseta kantokoppa suoraan alas, kunnes se napsahtaa paikalleen.

”Naksahdusääni” tarkoittaa, että kantokoppa on kiinnitetty.

- 2- Irrota kantokoppa painamalla kantokopan vapautuspainikkeita (6)-1 ja nostamalla se ylös (6)-2.

! Irrota kantokoppa ennen jalustan taittamista.

Jalusta Käytetään PIPA-sarjan ja ARRA-sarjan vauvan kantokopan kanssa

- 1- Jos haluat kiinnittää sovittimet, aseta sovittimet jalustakiinnikkeisiin kuvan mukaisesti. (7) ”Napsautus” -ääni tarkoittaa, että sovittimet on lukittu.
 - 2- Vauvan kantokulmaa voidaan säätää säädettävien sovittimien avulla. (8)
 - 3- Kun kiinnität kantokopan, aseta kantokoppa sovittimien päälle kuvan mukaisesti (9). ”Napsautus” -ääni tarkoittaa, että vauvan kantokoppa on lukittu.
 - 4- Jos haluat irrottaa lapsen kantokopan, nosta kantokoppaa ylöspäin (10)-2 samalla kun painat rattaiden vapautuspainikkeita. (10)-1
 - 5- Irrottaaksesi sovittimet, nosta sovittimet ylöspäin (11)-2 samalla kun vedät vapautuspainikkeista. (11)-1
- ! Irrota vauvan kantokoppa ennen jalustan taittamista.

Puhdistus ja huolto

Puhdista runko, muoviosat ja kangas kostealla liinalla, mutta älä käytä hioivia aineita tai valkaisuainetta. Älä käytä silikonivoiteluaineita, sillä niihin tarttuu likaa ja nokea. ÄLÄ säilytä kantokoppaa kosteassa paikassa.

Tarkista säännöllisesti, että kaikki toimii oikein. Lopeta tämän tuotteen käyttö, jos mikään osa on revennyt, rikkoutunut tai puuttuu.

Osaluettelo

Varmista ennen kokoamista, että kaikki osat ovat käytettävissä. Jos jokin osa puuttuu, ota yhteyttä paikalliseen jälleenmyyjään. Kokoamiseen ei tarvita työkaluja.

- 1 Jalustan kiinnikkeet
- 2 Säilytyskori
- 3 Säilytyskorin runkoliitokset
- 4 Auton istuinsovitin

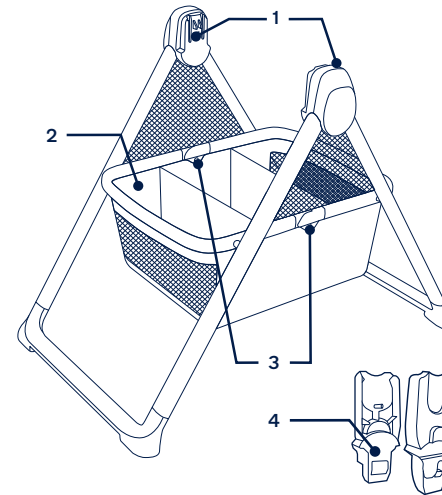

Nuna ja kaikki siihen liittyvät logot ovat tavaramerkkejä.

VIGTIGT - LÆS OMHYGGELIGT OG BEHOLD TIL SENERE REFERENCE.

DK

Produktoplysninger

Modelnummer: _____

Fremstillingsdato: _____

Garanti

Vores høj kvalitetsprodukter er designet, så de kan tilpasses til dit barns voksende størrelse. Da vi står ved vores produkter, er vores udstyr dækket med en garanti, der er tilpasset hver produkt, og som starter den dag produktet købes. Du bedes venligst have dit købsbevis, modelnummer og fremstillingsdato klar, når du kontakter os.

Du kan finde flere garantioplysninger på:
www.nunababy.com
Klik på linket "Garanti" på hjemmesiden.

Kontakt

For oplysninger om reservedele, service og garantien, bedes du venligst kontakte vores kundeservice.

info@nunababy.com
www.nunababy.com

Brugskrav

Brug kun Nuna MIXX next lift eller autostole fra PIPA- og ARRA-serien med dette stativ.

For krav til brug for børn, henvises der til brugsanvisningerne for disse produkter.

⚠ ADVARSEL

Manglende overholdelse af disse advarsler og vejledninger kan medføre alvorlige kvæstelser eller dødsfald.

Eventuelle skader på grund af brugen af tilbehør, der ikke er fra Nuna, dækkes ikke af garantibetingelserne.

Et barns sikkerhed er dit ansvar.

Vær opmærksom på risikoen ved åben ild eller andre kilder til høj varme, såsom elektriske varmeapparater, gasbrændere, nærheden af babyliften.

Sørg for, at fastgørelsesenhederne er låst ordentligt fast inden brug.

Sørg for, at alle låsene er låst inden brug.

Hold små dele væk fra børn, da de udgør en kvælningfare.

Må kun bruges på en fast, vandret, flad og tør overflade.

Overbelastning, forkert foldning og brug af tilbehør, som fx børnesæder, posekroge, regnslag, buggyboard, osv end dem, der er godkendt af Nuna, kan beskadige babyliften og gøre den farlig at bruge.

Barnet må **IKKE** efterlades uden opsyn.

Lad **IKKE** andre børn lege uden opsyn i nærheden af liften og stativet.

BRUG KUN reservedele fra Nuna eller som er godkendt af Nuna.

BRUG ikke stativet, hvis nogen del er ødelagt, revet eller mangler.

BRUG KUN på fast, vandret, jævn og tør overflade.

Når stativet ikke er i brug, skal det opbevares uden for børns rækkevidde.

Samling af produktet

- 1- Træk enderne af opbevaringskurvens ramme væk fra hinanden. (1)
- 2- Leddene til opbevaringskurvens ramme skal ligge fladt, før du sætter et tilbehør på. (2)

! Sørg for, at stativet er helt åbent, før du placerer liften eller adapterne på stativet.

Tryk ned på ledene, så du er sikker på at hængslet sidder ordentligt fast.

Brug af produktet

Brug kun Nuna MIXX next lift eller autostole fra PIPA- og ARRA-serien med dette stativ.

Kurv

- 1- Opbevaringskurven har 3 rum. (3)
- ! Der må højst puttes 4,5 kg i opbevaringskurven.

Sammenklapning

- 1- For at folde stativet sammen, skal du løfte ledene til opbevaringskurvens ramme op. (4)

Brug af stativet med en MIXX next babylift

Kompatible modelnumre:
CC09831XXXGL / CC09832XXXGL (XXX angiver forskellige farver).

For samling og brug af babyliften, bedes du se dens brugsvejledning.

Babyliften kan spændes fast på stativet i begge retninger.

- 1- For at spænde babyliften fast, skal du sætte siderne på babyliften mod stativbeslagene. (5)
Tryk babyliften nedad, indtil den klikkes på plads.
Når du hører et "klik", er babyliften sat på.
- 2- For at tage babyliften ud, skal du trykke på frigørelsesknapperne (6)-1 og løfte den op (6)-2.
! Tag babyliften ud, før stativet foldes sammen.

Stativet er beregnet til brug med autostole i PIPA-serien og ARRA-serien

- 1- For at fastgøre adapterne, skal du placere adapterne på stativet som vist. (7) Et "klik" betyder, at adapterne er låst fast.
- 2- Autostolens vinkel kan justeres med vores justerbare adaptere. (8)
- 3- For at sætte autostolen fast, skal du sætte den på adapterne som vist (9). Når du hører et "klik", er autostolen låst fast.
- 4- For at fjerne autostolen, skal du løft den op (10)-2 samtidig med, at du trykker på frigørelsesknapperne på klapvognen. (10)-1
- 5- For at fjerne adapterne, skal du løfte dem op (11)-2 samtidig med, at du trykker på frigørelsesknapperne. (11)-1
! Tag autostolen ud, før stativet foldes sammen.

DK

Rengøring og vedligeholdelse

Rengør rammen, plastdelene og stoffet med en fugtig klud, men brug ikke slibemidler eller blegemiddel. Brug ikke siliciumsmøremidler, da de tiltrækker skidt og snavs. Opbevar ikke babyfliften på et fugtigt sted.

Kontroller regelmæssigt, om alt virker ordentligt. Hvis nogle dele er revet, ødelagt eller mangler, skal du holde op med at bruge dette produkt.

Liste over dele

Kontroller, at alle delene følger med, inden du begynder at samle produktet.

Hvis der mangler nogen dele, bedes du venligst kontakte din lokale forhandler. Der skal ikke bruges værktøj til at samle produktet.

- 1 Stativbeslag
- 2 Opbevaringskurv
- 3 Led til rammen til opbevaringskurven
- 4 Adapter til bilsæde

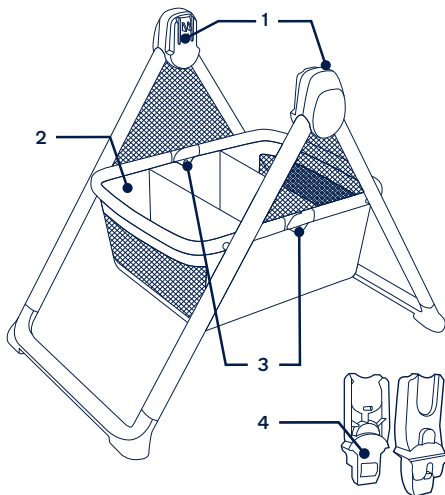

Nuna og alle tilknyttede logoer er varemærker.

IMPORTANT - CITIȚI CU ATENȚIE ȘI PĂSTRAȚI PENTRU REFERINȚE VIITOARE.

Informații despre produs

Numărul modelului: _____

Data fabricației: _____

Garanție

Produsele noastre de înaltă calitate au fost concepute pentru a putea crește împreună cu copilul și cu familia dvs. Pentru că avem încredere în produsele noastre, fiecare dintre acestea este acoperită de o garanție specifică, începând din ziua achiziției. Vă rugăm să vă asigurați că aveți la îndemână dovada de achiziție, numărul modelului și data fabricării atunci când ne contactați.

Pentru informații referitoare la garanție, vă rugăm să vizitați: www.nunababy.com
Faceți clic pe linkul „Garanție” de pe pagina de pornire.

Contact

Pentru piese de schimb, intervenții de service sau întrebări suplimentare referitoare la garanție, vă rugăm să contactați departamentul nostru de asistență tehnică.

info@nunababy.com
www.nunababy.com

Cerințe de utilizare pentru copii

Folosiți doar landoul Nuna MIXX next sau scaunele auto din seriile PIPA și ARRA cu acest suport.

Pentru cerințele de utilizare pentru copii, consultați manualele de instrucțiuni ale acestor produse.

AVERTIZARE

Nerespectarea acestor avertizări și instrucțiuni de asamblare poate cauza vătămări corporale grave sau decesul.

Deteriorările cauzate de utilizarea accesoriilor care nu sunt furnizate de către Nuna nu vor fi acoperite de clauzele garanției.

Siguranța copilului este responsabilitatea dvs.

Țineți cont de faptul că existența unei flăcări deschise sau a altor surse de căldură puternică, precum aparate de încălzire electrice, flăcări de gaz etc., în apropierea pătuțului portabil reprezintă un risc.

Asigurați-vă că dispozitivele de atașare sunt cuplate corect înainte de utilizare.

Asigurați-vă că toate dispozitivele de blocare sunt cuplate înainte de utilizare.

Nu lăsați componentele mici la îndemâna copiilor, deoarece acestea prezintă un pericol de sufocare.

Utilizați numai pe o suprafață fermă, orizontală, plană și uscată.

Supraîncărcarea, pliarea incorectă și utilizarea accesoriilor, de ex. scaune pentru copii, cârlige pentru genți, huse de protecție împotriva ploii, plăci de susținere etc., altele decât cele aprobate de către Nuna pot să deterioreze sau să afecteze siguranța pătuțului portabil.

NU lăsați copilul nesupravegheat.

NU lăsați alți copii să se joace nesupravegheați lângă landoul și suportul.

UTILIZAȚI NUMAI piese de schimb furnizate sau aprobate de Nuna.

NU utilizați suportul dacă vreo parte este ruptă, deteriorată sau lipsă.

UTILIZAȚI doar pe o suprafață solidă, plană, orizontală și uscată.

Când suportul nu este utilizat, acesta trebuie depozitat departe de copii.

Configurare produs

- 1- Depărtați capetele cadrului coșului de depozitare. (1)
- 2- Îmbinările cadrului coșului de depozitare trebuie să fie plane înainte de a atașa un accesoriu. (2)

! Asigurați-vă că suportul este complet deschis înainte de a plasa landoul sau adaptoarele pe suport.

Împingeți articulațiile în jos pentru a vă asigura că balamaua este bine fixată.

Utilizarea produsului

Folosiți doar landoul Nuna MIXX next sau scaunele auto din seriile PIPA și ARRA cu acest suport.

Coșul

- 1- Coșul de depozitare are 3 compartimente pentru utilizare. (3)
- ! Nu puneți mai mult de 4,5 kg (10 lb) în coșul de depozitare.

Plierea

- 1- Pentru a plia suportul, ridicați articulațiile cadrului coșului de depozitare. (4)

Utilizarea suportului cu pătuțul portabil MIXX next

Numere de model compatibile: CC09831XXXGL / CC09832XXXGL (XXX reprezintă culori diferite).

Pentru asamblarea și utilizarea pătuțului portabil, consultați instrucțiunile pentru pătuțul portabil.

Pătuțul portabil poate fi atașat în ambele sensuri pe suport.

- 1- Pentru a atașa pătuțul portabil, aliniați părțile laterale ale pătuțului portabil cu monturile suportului. (5)
Așezați pătuțul portabil direct jos până când se fixează în poziție cu un clic.
Un „clic” înseamnă că pătuțul portabil este atașat.
- 2- Pentru a scoate pătuțul portabil, apăsați butoanele de eliberare a pătuțului portabil (6)-1 și ridicați-l (6)-2.
! Scoateți pătuțul portabil înainte de a plia suportul.

Utilizarea suportului cu modulurile de transport pentru bebeluși seria PIPA și seria ARRA

- 1- Pentru a atașa adaptoarele, puneți adaptoarele pe elementele de montare a suportului, după cum se arată. (7) Un sunet de „clic” înseamnă că adaptoarele sunt blocate.
- 2- Unghiul modulului de transport pentru bebeluși poate fi ajustat cu ajutorul adaptoarelor noastre reglabile. (8)
- 3- Pentru a atașa modulul de transport pentru bebeluși, așezați-l pe adaptoare, după cum se arată (9). Un sunet de „clic” înseamnă că modulul de transport pentru bebeluși este blocat.
- 4- Pentru a scoate modulul de transport pentru bebeluși, ridicați-l (10)-2 în timp ce apăsați pe butoanele de eliberare a căruciorului. (10)-1

- 5- Pentru a scoate adaptoarele, ridicați-le (11)-2 în timp ce trageți butoanele de eliberare. (11)-1

! Scoateți modulul de transport pentru copii înainte de a plia suportul.

Curățarea și întreținerea

Curățați cadrul, componentele din plastic și materialul cu o lavetă umedă, însă nu folosiți materiale abrazive sau înălbitor. Nu folosiți lubrifianți pe bază de silikon, deoarece aceștia atrag murdăria și praful. Nu depozitați pătuțul portabil într-un loc umed.

Verificați regulat dacă totul funcționează corespunzător. Dacă identificați orice piese uzate, defecte sau lipsă, întrerupeți utilizarea produsului.

Lista componentelor

Înainte de montare, asigurați-vă că aveți toate componentele. Dacă lipsește o componentă, vă rugăm să contactați distribuitorul local. Montajul nu necesită niciun fel de scule.

- 1 Monturi pentru suporturi
- 2 Coș de depozitare
- 3 Articulații ale cadrului coșului de depozitare
- 4 Adaptor scaun auto

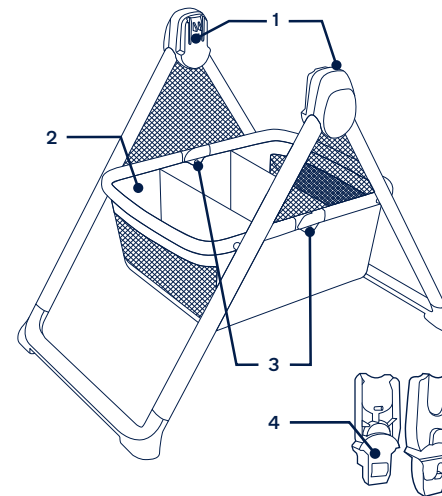

Nuna și toate siglele asociate sunt mărci comerciale.

ΣΗΜΑΝΤΙΚΟ - ΔΙΑΒΑΣΤΕ ΠΡΟΣΕΚΤΙΚΑ ΚΑΙ ΦΥΛΑΞΤΕ ΓΙΑ ΜΕΛΛΟΝΤΙΚΗ ΑΝΑΦΟΡΑ.

Πληροφορίες προϊόντος

Αριθμός μοντέλου: _____

Ημερομηνία κατασκευής: _____

Εγγύηση

Σχεδιάζουμε τα υψηλής ποιότητας προϊόντα μας με σκοπό να μπορούν να αναπτυχθούν μαζί με το παιδί σας και την οικογένειά σας. Επειδή προσφέρουμε υποστήριξη, τα προϊόντα μας καλύπτονται από μια προσαρμοσμένη εγγύηση ανά προϊόν, η οποία ξεκινά από την ημέρα αγοράς. Παρακαλείστε να έχετε διαθέσιμα την απόδειξη αγοράς, τον αριθμό μοντέλου και την ημερομηνία κατασκευής, όταν επικοινωνείτε μαζί μας.

Για πληροφορίες σχετικά με την εγγύηση, επισκεφθείτε τη διεύθυνση:

www.nunababy.com

Κάντε κλικ στον σύνδεσμο "Εγγύηση" στην αρχική σελίδα.

Επικοινωνία

Για τα ανταλλακτικά, επισκευές ή πρόσθετες ερωτήσεις εγγύησης, επικοινωνήστε με το τμήμα εξυπηρέτησης πελατών μας.

info@nunababy.com

www.nunababy.com

Απαιτήσεις χρήσης

Χρησιμοποιείτε μόνο την καλαθούνα Nuna MIXX next ή τα καθίσματα αυτοκινήτου των σειρών PIPA και ARRA με αυτήν τη βάση.

Για τις απαιτήσεις χρήσης από παιδιά, ανατρέξτε στα εγχειρίδια οδηγιών των αντίστοιχων προϊόντων.

⚠️ ΠΡΟΕΙΔΟ- ΠΟΙΗΣΗ

Σε περίπτωση που δεν ακολουθήσετε αυτές τις προειδοποιήσεις και οδηγίες, αυτό μπορεί να έχει ως αποτέλεσμα σοβαρό τραυματισμό ή ακόμη και θάνατο.

Οποιοσδήποτε ζημίες προκαλούνται από τη χρήση εξαρτημάτων που δεν παρέχονται από τη Nuna δεν καλύπτονται από την εγγύηση.

Η ασφάλεια του παιδιού σας είναι δική σας ευθύνη.

Υπάρχει κίνδυνος πυρκαγιάς αν το πορτ-μπεμπέ τοποθετηθεί κοντά σε πηγές ισχυρής θερμότητας, όπως πυρκαγιές ηλεκτρικά θερμαντικά σώματα, εστίες αερίου κ.λπ.

Βεβαιωθείτε ότι οι συσκευές προσάρτησης είναι σωστά τοποθετημένες πριν τη χρήση.

Βεβαιωθείτε ότι όλα τα εξαρτήματα ασφάλισης είναι τοποθετημένα πριν από τη χρήση.

Κρατήστε τα μικρά εξαρτήματα μακριά από τα παιδιά, καθώς αποτελούν κίνδυνο πνιγμού.

Χρησιμοποιείτε μόνο σε σταθερή, οριζόντια, επίπεδη και στεγνή επιφάνεια.

Η υπερφόρτωση, το λανθασμένο κλείσιμο και η χρήση εξαρτημάτων π.χ. παιδικά καθίσματα, άγκιστρα τσάντας, καλύμματα βροχής, καροτσάκια κ.λπ., εκτός από εκείνα που έχουν εγκριθεί από τη Nuna, μπορεί να προκαλέσουν βλάβη ή να καταστήσουν το πορτ-μπεμπέ μη ασφαλές.

ΜΗΝ αφήνετε το παιδί χωρίς επίβλεψη.

ΜΗΝ αφήνετε άλλα παιδιά να παίζουν χωρίς επίβλεψη κοντά στην καλαθούνα και τη βάση.

ΧΡΗΣΙΜΟΠΟΙΕΙΤΕ ΜΟΝΟ ανταλλακτικά που παρέχονται ή έχουν εγκριθεί από τη Nuna.

ΜΗΝ χρησιμοποιείτε τη βάση εάν κάποιο μέρος της είναι σπασμένο, σκισμένο ή λείπει.

Χρησιμοποιείτε μόνο σε σταθερό, οριζόντιο, επίπεδο και στεγνό έδαφος.

Όταν η βάση δεν χρησιμοποιείται, πρέπει να φυλάσσεται μακριά από παιδιά.

Προετοιμασία προϊόντος

- 1- Τραβήξτε τα άκρα του πλαισίου του καλαθιού αποθήκευσης μακριά το ένα από το άλλο. (1)
- 2- Οι αρθρώσεις του πλαισίου του καλαθιού αποθήκευσης πρέπει να είναι επίπεδες πριν από την τοποθέτηση ενός εξαρτήματος. (2)

! Βεβαιωθείτε ότι η βάση είναι πλήρως ανοιχτή πριν τοποθετήσετε την καλαθούνα ή τους προσαρμογείς στη βάση.

Σπρώξτε τις αρθρώσεις προς τα κάτω για να βεβαιωθείτε ότι ο μεντεσές έχει ασφαλίσει σωστά.

Χρήση προϊόντος

Χρησιμοποιείτε μόνο την καλαθούνα Nuna MIXX next ή τα καθίσματα αυτοκινήτου των σειρών PIPA και ARRA με αυτήν τη βάση.

Καλάθι

- 1- Το καλάθι αποθήκευσης διαθέτει 3 διαμερίσματα. (3)

! Μην τοποθετείτε περισσότερα από 4,5 κιλά (10 lb) στο καλάθι αποθήκευσης.

Αναδίπλωση

- 1- Για να διπλώσετε τη βάση, ανασηκώστε τις αρθρώσεις του πλαισίου του καλαθιού αποθήκευσης προς τα πάνω. (4)

Χρήση βάσης με το πορτ-μπεμπέ MIXX next

Συμβατοί αριθμοί μοντέλων: CC09831XXXGL / CC09832XXXGL (XXX αντιπροσωπεύει διαφορετικά χρώματα).

Για τη συναρμολόγηση και τη χρήση του πορτ μπεμπέ, παρακαλούμε ανατρέξτε στις οδηγίες χρήσης του πορτ μπεμπέ.

Το πορτ-μπεμπέ μπορεί να προσαρτηθεί στη βάση και προς τις δύο κατευθύνσεις.

- 1- Για να προσαρτήσετε το πορτ-μπεμπέ, ευθυγραμμίστε τις πλευρές του πορτ-μπεμπέ με τις βάσεις στήριξης. (5)
Πιέστε το πορτ-μπεμπέ προς τα κάτω μέχρι να ασφαλίσει στη θέση του.
Ένας ήχος "κλικ" υποδεικνύει ότι το πορτ-μπεμπέ έχει ασφαλίσει σωστά.
- 2- Για να αφαιρέσετε το πορτ-μπεμπέ, πιέστε τα κουμπιά αποδέσμευσης του πορτ-μπεμπέ: (6)-1 και ανασηκώστε το (6)-2.
! Αφαιρέστε το πορτ-μπεμπέ προτού αναδίπλώσετε τη βάση.

Χρήση βάσης με πορτ-μπεμπέ των σειρών PIPA και ARRA

- 1- Για να τοποθετήσετε τους προσαρμογείς, τοποθετήστε τους προσαρμογείς πάνω στις βάσεις της βάσης όπως παρουσιάζεται. (7) Ένας ήχος "κλικ" σημαίνει ότι οι προσαρμογείς έχουν ασφαλίσει σωστά.
- 2- Η γωνία του πορτ μπεμπέ μπορεί να ρυθμιστεί με τους ρυθμιζόμενους προσαρμογείς μας. (8)

- 3- Για να τοποθετήσετε το πορτ-μπεμπέ, τοποθετήστε το πορτ-μπεμπέ στους προσαρμογείς όπως φαίνεται στην εικόνα. (9). Ένας ήχος "κλικ" σημαίνει ότι το πορτ-μπεμπέ έχει ασφαλιστεί σωστά.
 - 4- Για να αφαιρέσετε το πορτ μπεμπέ, ανασηκώστε το πορτ μπεμπέ (10)-2 ενώ πιέζετε τα κουμπιά αποδέσμευσης του καροτσιού. (10)-1
 - 5- Για να αφαιρέσετε τους προσαρμογείς, τραβήξτε τους προσαρμογείς προς τα επάνω (11)-2 ενώ τραβάτε τα κουμπιά αποδέσμευσης. (11)-1
- ! Αφαιρέστε τον πορτ-μπεμπέ προτού κλείσετε τη βάση.

Καθαρισμός και συντήρηση

Καθαρίστε το πλαίσιο, τα πλαστικά μέρη και το ύφασμα με ένα υγρό πανί, αλλά μην χρησιμοποιείτε λειαντικά ή λευκαντικά. Μην χρησιμοποιείτε λιπαντικά πυριτίου, καθώς προσελκύουν ακαθαρσίες και σκόνη. Μην αποθηκεύετε το πορτ-μπεμπέ σε υγρό μέρος.

Ελέγχετε τακτικά ότι όλα λειτουργούν σωστά. Αν παρατηρήσετε οποιοδήποτε σκίσιμο, φθορά ή απουσία εξαρτημάτων, σταματήστε να χρησιμοποιείτε το προϊόν.

Κατάλογος εξαρτημάτων

Πριν από τη συναρμολόγηση βεβαιωθείτε ότι όλα τα εξαρτήματα είναι διαθέσιμα. Εάν λείπει οποιοδήποτε εξάρτημα, παρακαλούμε επικοινωνήστε με το κατάστημα λιανικής πώλησης. Δεν απαιτούνται εργαλεία για τη συναρμολόγηση.

- 1 Βάσεις στήριξης
- 2 Καλάθι αποθήκευσης
- 3 Σύνδεσμοι πλαισίου καλαθιού αποθήκευσης
- 4 Προσαρμογέας καθίσματος αυτοκινήτου

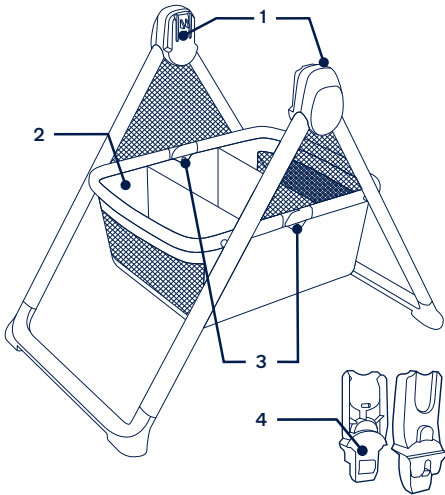

Το λογότυπο Nuna και όλα τα σχετιζόμενα λογότυπα είναι εμπορικά σήματα.

ÖNEMLİ - DİKKATLE OKUYUN VE İLERİDE BAŞVURMAK ÜZERE SAKLAYIN.

Ürün Bilgisi

Model Numarası: _____

Üretim Tarihi: _____

Garanti

Yüksek kaliteli ürünlerimizi, hem çocuğunuzla hem de ailenizle birlikte büyüyecek şekilde bilinçli olarak tasarladık. Ürünümüzün arkasında durduğumuz için, donanımımız satın alındığı günden itibaren her ürüne ait özel garanti kapsamındadır. Lütfen bizimle iletişime geçtiğinizde satın alma belgesini, model numarasını ve üretim tarihini hazır bulundurun.

Garanti bilgileri için lütfen şu adrese gidin:
www.nunababy.com
Ana sayfadaki "Garanti" linkine tıklayın.

İletişim

Yedek parça, servis veya ek garanti ile ilgili sorularınız için lütfen müşteri hizmetleri birimimizle iletişime geçin.

info@nunababy.com
www.nunababy.com

Çocuk Kullanım Koşulları

Bu stand ile yalnızca Nuna MIXX next portbebe veya PIPA ve ARRA serisi oto koltuklarını kullanın.

Çocuk kullanım gereksinimleri için, ilgili ürünlerin kullanım kılavuzlarına başvurun.

⚠ UYARI

Bu uyarılara ve talimatlara uymamak ciddi yaralanma ya da ölümlle sonuçlanabilir.

Nuna tarafından sağlanmayan aksesuarların kullanımından kaynaklanan hasarlar garanti kapsamında değildir.

Çocuğun güvenliği sizin sorumluluğunuzdadır.

Portbebenin yakın çevresinde açık alevler veya elektrikli ızgara, gaz ateşi gibi diğer güçlü ısı kaynaklarının ortaya çıkarabileceği tehlikelere karşı dikkatli olun.

Kullanmadan önce, ek donanımların doğru biçimde takıldığından emin olun.

Kullanmadan önce tüm kilitleme cihazlarının takıldığından emin olun.

Boğulma tehlikesi oluşturduklarından, küçük parçaları çocuklardan uzak tutun.

Sadece sağlam, yatay, düz ve kuru bir yüzeyde kullanın.

Aşırı yüklenme, yanlış katlama ve Nuna tarafından onaylananların haricinde çocuk koltuğu, çanta kancası, yağmur örtüsü, puset basamağı vb. gibi aksesuarların kullanılması portbebeğe zarar verebilir ve onu güvensiz hâle getirebilir.

Çocuğunuzu gözetimsiz **BIRAKMAYIN.**

Diğer çocukların portbebe ve standın yakınında gözetimsiz oynamasına izin vermeyin.

YALNIZCA Nuna tarafından verilen ya da onaylanan yedek parçaları kullanın.

Standın herhangi bir parçası kırık, yırtık veya eksikse kullanmayın.

YALNIZCA sağlam, yatay, düz ve kuru bir zeminde kullanın.

Stand kullanılmadığında çocukların erişemeyeceği bir yerde saklanmalıdır.

Ürün Kurulumu

- 1- Saklama sepeti iskeletinin uçlarını birbirinden uzaklaştırın. (1)
- 2- Bir aksesuar takmadan önce saklama sepeti iskelet mafsalları düz durmalıdır. (2)

! Taşıma portbebe veya adaptörleri standı yerleştirmeden önce standın tamamen açıldığından emin olun.

Menteşenin doğru şekilde oturduğundan emin olmak için mafsalları aşağı doğru itin.

Ürün Kullanımı

Bu stand ile yalnızca Nuna MIXX next portbebe veya PIPA ve ARRA serisi oto koltuklarını kullanın.

Sepet

- 1- Saklama sepetinin kullanım için 3 bölmesi vardır. (3)
- ! Saklama sepetine 4,5 kg'dan (10 lb) fazla ağırlık koymayın.

Katlama

- 1- Standı katlamak için saklama sepeti iskelet mafsallarını yukarı kaldırın. (4)

MIXX next Portbebe ile Stand Kullanımı

Uyumlu model numaraları:
CC09831XXXGL / CC09832XXXGL (XXX farklı renkleri temsil eder).

Portbebe montajı ve kullanımı için lütfen portbebe talimatlarına bakın.

Portbebe, standı her iki şekilde de takılabilir.

- 1- Portbebeyi takmak için portbebenin kenarlarını stand bağlantılarıyla hizalayın. (5)

Portbebeyi yerine oturuncaya kadar direkt bir şekilde yerleştirin.

Bir "tık" sesi portbebenin takıldığı anlamına gelir.

- 2- Portbebeyi çıkarmak için portbebe serbest bırakma düğmelerini (6)-1 sıkın ve yukarı kaldırın (6)-2.

! Standı katlamadan önce portbebeyi çıkarın.

PIPA serisi ve ARRA serisi bebek taşıyıcılarla birlikte kullanımı

- 1- Adaptörleri takmak için, adaptörleri gösterildiği şekilde stand montaj parçasına takın. (7) Bir "tık" sesi adaptörlerin kilitlendiği anlamına gelir.

- 2- Bebek taşıyıcı açısı ayarlanabilir adaptörlerimizle ayarlanabilir. (8)

- 3- Bebek taşıyıcıyı takmak için, bebek taşıyıcıyı şekilde gösterildiği gibi adaptörlerin üzerine yerleştirin (9). Bir "tık" sesi bebek taşıyıcının kilitlendiği anlamına gelir.

- 4- Bebek taşıyıcıyı çıkarmak için, bebek arabası serbest bırakma düğmelerine basarken bebek taşıyıcıyı yukarı kaldırın (10)-2. (10)-1

- 5- Adaptörleri çıkarmak için, serbest bırakma düğmelerini çekerken adaptörleri yukarı kaldırın (11)-2. (11)-1

! Standı katlamadan önce bebek taşıyıcı çıkarın.

Temizlik ve Bakım

İskeleti, plastik parçaları ve kumaşı nemli bir bezle temizleyin; ancak aşındırıcı madde veya çamaşır suyu kullanmayın. Kir ve pislikleri çekeceği için silikon yağlayıcılar kullanmayın. Portbebeyi nemli bir yerde saklamayın.

Her şeyin düzgün çalışıp çalışmadığını düzenli olarak kontrol edin. Herhangi bir parça yırtılmış, kırılmış veya eksikse, bu ürünü kullanmayı bırakın.

Parça Listesi

Montajdan önce tüm parçaların mevcut olduğundan emin olun. Herhangi bir parça eksikse, lütfen yerel bayi ile iletişime geçin. Montaj için bir alet gerekmez.

- 1 Stant Montajı
- 2 Saklama Sepeti
- 3 Saklama Sepeti İskelet Mafsalları
- 4 Araba Koltuğu Adaptörü

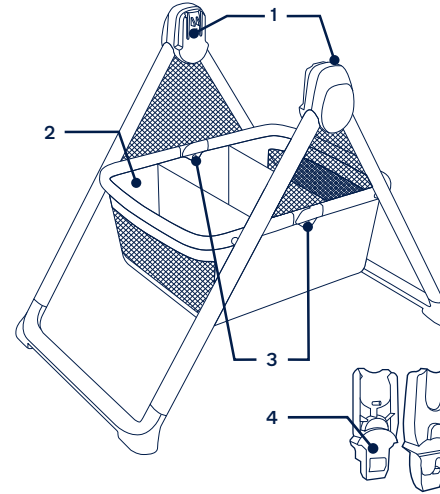

Nuna ve ilgili tüm logolar ticari markalardır.

FONTOS – OLVASSA EL FIGYELMESEN, ÉS TARTSA MEG A KÉSŐBBI REFERENCIAKÉNT.

Termékinformáció

Modellszám: _____

Gyártás dátuma: _____

Garancia

Kiváló minőségű termékeinket úgy terveztük, hogy együtt nővekedjenek gyermekével és családjával. Mivel megbízunk a termékeinkben, a felszerelést személyre szabott garancia fedi a vásárlás napjától kezdve. Kérjük, tartsa elérhető helyen a vásárlási bizonylatot, a modellszámot és a gyártási dátumot, amikor felveszi velünk a kapcsolatot.

Garanciális információkért látogasson el ide: www.nunababy.com
A honlapon kattintson a „Garancia” linken.

Kapcsolat

Cserealkatrészekért, szervizért vagy további garanciára vonatkozó kérdéseikért kérjük, vegye fel a kapcsolatot a vevőszolgálat szervizrészlegével.

info@nunababy.com
www.nunababy.com

Gyermekkel való használat követelményei

Csak a Nuna MIXX next mózeskosarat vagy a PIPA és ARRA sorozat autósüléseit használja ezzel az állvánnyal.

A gyermekekre vonatkozó használati követelményeket az adott termékek használati útmutatójában találja.

FIGYELEM

A figyelmeztetések és a szerelési utasítások betartásának elmulasztása súlyos sérülést vagy halált eredményezhet.

Bármilyen sérülésre, amit a nem a Nuna által szállított tartozékok használta okoz, a garancia nem vonatkozik.

A gyermek biztonsága az Ön felelőssége.

Legyen tisztában a nyílt láng vagy más erős hőforrás, például elektromos kandallók, gázfűtés stb. kockázatával a mózeskosár közelében.

Ellenőrizze hogy a tartozékok helyesen vannak felszerelve, használat előtt.

Használat előtt győződjön meg arról, hogy minden záró eszköz be van kapcsolva.

Tartsa a kisebb részeket távol gyerekektől, mert ezek fulladásveszélyt jelentenek.

Csak szilárd, vízszintes, sík és száraz felületen használható.

A túlzott terhelés, a helytelen hajtás és a Nuna által jóváhagyottaktól eltérő kiegészítők, például gyermekülések, táskaakasztók, esővédők, testvérfellépők stb. használata károsíthatja a mózeskosarat, vagy csökkentheti annak biztonságát.

NE hagyja felügyelet nélkül a gyermeket.

NE engedje, hogy más gyerekek felügyelet nélkül játszanak a mózeskosár és az állvány közelében.

KIZÁRÓLAG Nuna által biztosított vagy jóváhagyott cserealkatrészeket használjon.

NE használja az állványt, ha bármely része sérült, szakadt vagy hiányzik.

Csak szilárd, vízszintes, sík és száraz felületen használja.

Ha az állvány nincs használatban, gyermekektől elzárva kell tárolni.

Termék összeállítása

- 1- Húzza el egymástól a tárolókosárváz végeit. (1)
- 2- A tárolókosárváz csuklóinak laposnak kell lenniük, mielőtt tartozékokat csatlakoztat. (2)

! Győződjön meg arról, hogy az állvány teljesen ki van nyitva, mielőtt a mózeskosarat vagy az adaptereket az állványra helyezi.

Nyomja le a csuklókat, hogy ellenőrizze azok megfelelő rögzülését.

Termék használata

Csak a Nuna MIXX next mózeskosarat vagy a PIPA és ARRA sorozat autósüléseit használja ezzel az állvánnyal.

Kosár

- 1- A tárolókosár 3 rekeszrel rendelkezik. (3)

! Ne helyezzen 4,5 kg-nál (10 fontnál) nagyobb súlyt a tárolókosárba.

Összehajtás

- 1- Az állvány összehajtásához emelje fel a tárolókosár vázának csuklóit. (4)

Az állvány használata MIXX next mózeskosárral

Kompatibilis modellszámok: CC09831XXXGL / CC09832XXXGL (XXX különböző színeket jelöl).

A mózeskosár összeszerelésével és használatával kapcsolatban olvassa el a mózeskosár használati utasítását.

A mózeskosár mindkét irányban csatlakoztatható az állványra.

- 1- A mózeskosár csatlakoztatásához igazítsa a mózeskosár oldalait az állványfoglatokhoz. (5)

Helyezze a hordozó kosarat közvetlenül alul, amíg helyére kattann.

A kattató hang azt jelenti, hogy a mózeskosár rögzült.

- 2- A mózeskosár eltávolításához szorítsa össze a mózeskosár kioldó gombjait (6)-1, majd emelje fel (6)-2.

! Az állvány összehajtása előtt távolítsa el a mózeskosarat.

Az állvány használata PIPA sorozatú és ARRA sorozatú csecsemőhordozókkal

- 1- Az adapterek kapcsolásához helyezze azokat az állványfoglatokra az ábrán látható módon. (7) A „kattanó” hang azt jelzi, hogy az adapterek rögzültek a helyükön.

- 2- A csecsemőhordozó szöge állítható adaptereink révén állítható. (8)

- 3- A csecsemőhordozó csatlakoztatásához helyezze azt az adapterekre a (9) ábra szerint. A „kattanás” azt jelzi, hogy a csecsemőhordozó a helyén rögzült.

- 4- A csecsemőhordozó eltávolításához emelje felfelé a csecsemőhordozót (10)-2, miközben megnyomja a babakocsi kioldógombjait. (10)-1

- 5- Az adapterek eltávolításához emelje fel az adaptereket (11)-2, miközben húzza a kioldógombokat. (11)-1

! Az állvány összecukása előtt vegye le a csecsemőhordozót.

Tisztítás és karbantartás

A keretet, műanyag részeket és szövetet tisztítsa nedves ruhával, de ne használjon súrolót vagy fehérítőt. Ne használjon szilikonos síkosítót, ez magához vonzza a szennyeződések. Ne tárolja nedves helyen a mózeskosarat.

Ellenőrizze időszaksosan, hogy minden megfelelően működik-e. Ha van olyan része, ami eltört, elhasználódott vagy hiányzik, ne használja tovább a terméket.

Alkatrészek listája

Az összeszerelés előtt győződjön meg róla, hogy minden alkatrész rendelkezésre áll.

Ha bármelyik alkatrész hiányzik, kérjük, forduljon a helyi kereskedőhöz. Az összeszereléshez nincs szükség szerszámokra.

- 1 Állványfoglatok
- 2 Tárolókosár
- 3 A tárolókosárváz csuklói
- 4 Autósülés-adapterek

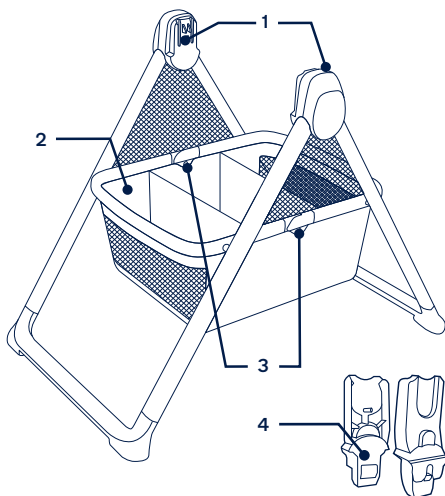

ВАЖНО - МОЛЯ, ПРОЧЕТЕТЕ ВНИМАТЕЛНО И СЪХРАНЕТЕ ЗА БЪДЕЩА СПРАВКА.

Информация за продукта

Номер на модела: _____

Дата на производство: _____

Гаранция

Проектираме целенасочено нашите висококачествени продукти, така че да растат както с Вашето дете, така и със семейството Ви. Заставаме зад продукта си и оборудването се покрива от персонална гаранция за всеки продукт, която започва да важи от датата на покупка. Когато се свързвате с нас, подгответе доказателство за покупка, номера на модела и датата на производство.

За гаранционна информация, моля, посетете:
www.nunababy.com
Щракнете върху връзката Warranty (Гаранция) в началната страница.

Контакти

За резервни части, обслужване или допълнителни въпроси относно гаранцията, моля, свържете се с нашия отдел за обслужване на клиенти.

info@nunababy.com
www.nunababy.com

Изисквания за употреба за деца

Използвайте само кошчето Nuna MIXX next или столчетата за кола от сериите PIPA и ARRA с тази стойка.

За изискванията за употреба от деца, вижте инструкциите за употреба на тези продукти.

⚠ ПРЕДУ- ПРЕЖДЕНИЕ

Неспазването на тези предупреждения и на инструкциите може да доведе до сериозно нараняване или смърт.

Евентуални повреди поради използване на аксесоари, които не са осигурени от Nuna, няма да се покрива от гаранционните условия.

Безопасността на детето е Ваша отговорност.

Внимавайте за риск от пожар или други източници на силна топлина, като например реотанови печки, домашни газови камини и др. в близост до преносимия кош.

Проверете дали елементите за прикрепване са правилно поставени преди употреба.

Уверете се, че всички заключващи устройства са правилно поставени преди употреба.

Дръжте малките части далеч от деца, защото крият опасност от задавяне.

Да се използва само върху стабилна, хоризонтална, равна и суха повърхност.

Претоварването, неправилното сгъване и използването на аксесоари, напр. детски седалки, куки за чанти, дъждобрани, степенки за второ дете и др., различни от одобрените от Nuna, могат да повредят преносимия кош или да направят така, че то вече да не е безопасно.

НЕ оставяйте детето без наблюдение.

НЕ позволявайте на други деца да играят без надзор близо до кошчето и стойката.

ИЗПОЛЗВАЙТЕ САМО резервни части, предоставени и одобрени от Nuna.

НЕ използвайте стойката, ако някоя част е повредена, разкъсана или липсва.

Да се използва **САМО** върху стабилна основа, която е хоризонтална, равна и суха.

Когато не използвате стойката, съхранявайте я далеч от деца.

Настройка на продукта

1- Издърпайте двата края на коша за багаж далеч един от друг. (1)

2- Съединенията на рамката на коша за багаж трябва да са в легнало положение преди прикрепяне на принадлежност. (2)

! Уверете се, че стойката е напълно разгъната, преди да поставите кошчето или адаптерите върху стойката. Натиснете съединенията надолу, за да се гарантира, че пантите са правилно зацелени.

Употреба на продукта

Използвайте само кошчето Nuna MIXX next или столчетата за кола от сериите PIPA и ARRA с тази стойка.

Кош

1- Кошът за багаж има 3 отделения. (3)

! Не поставяй повече от 4,5 kg (10 lb) в коша за багаж.

Сгъване

1- За да сгънете стойката, повдигнете нагоре съединенията на рамката на коша за багаж. (4)

Използване на стойка с преносим кош MIXX next

Съвместими номера на модели: CC09831XXXGL / CC09832XXXGL (XXX обозначава различни цветове).

За монтаж и употреба, вижте инструкциите за преносимия кош.

Преносимият кош може да се прикрепи по двата начина към стойката.

1- За прикрепване на преносимия кош, подравнете двете страни на преносимия кош с монтажните елементи на стойката. (5)

Поставете преносимия кош директно долу, докато щракне на място.

Звук от "щракване" означава, че преносимият кош е прикрепен.

2- За да отстраните преносимия кош, стиснете бутоните за освобождаване на преносимия кош (6)-1 и повдигнете нагоре (6)-2.

! Отстранете преносимия кош преди сгъване на стойката.

Използване на стойка кошчета за новородено от серия PIPA и ARRA.

1- За прикрепване на адаптерите, поставете ги върху държачите на седалката, както е показано. (7) Звук от щракване означава, че адаптерите са заключени.

2- Ъгълът на кошчето за новородено може да се регулира с помощта на нашите регулируеми адаптери. (8)

3- За да прикрепите кошчето за новородено, поставете кошчето за новородено върху адаптерите, както е показано (9). Звук от щракване означава, че кошчето за новородено е заключено.

4- За да отстраните кошчето за новородено, повдигнете кошчето за новородено нагоре (10)-2 докато натискате бутоните за освобождаване на количката. (10)-1

5- За да отстраните адаптерите, повдигнете ги нагоре (11)-2 докато издърпвате бутоните за освобождаване. (11)-1

! Отстранете кошчето за новородено преди да разгънете стойката.

Почистване и поддръжка

Почистете рамката, пластмасовите и текстилните части с мека кърпа. Не използвайте абразиви или белина. Не използвайте силиконови смазки, защото ще привлекат замърсяване. Не съхранявайте преносимия кош на влажно място.

Проверявайте редовно дали всичко функционира правилно. Ако има разкъсани, повредени или липсващи части, спрете използването на този продукт.

Списък с резервните части

Уверете се, че всички части са налични преди монтаж. Ако липсва дадена част, моля, свържете се с местен търговец. Монтажът не изисква инструменти.

- 1 Монтажни елементи за стойката
- 2 Кош за багаж
- 3 Съединения на рамката на коша за багаж
- 4 Адаптери за седалка на автомобил

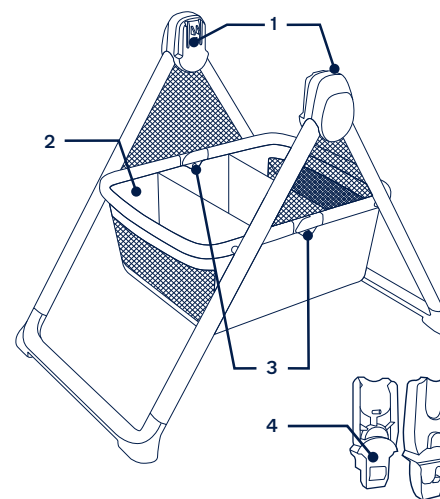

Nuna и всички свързани лога са търговски марки.

مهم:

اقرأ التعليمات بعناية واحتفظ بها للرجوع إليها مستقبلاً.

معلومات المنتج

رقم الطراز: _____

تاريخ التصنيع: _____

الضمان

لقد صممنا منتجاتنا عالية الجودة إيماناً منا أنها ستحمي عمراً مع طفلك وعائلتك. ولأننا ندعم منتجاتنا تم تغطية كل منها بضمان يبدأ من اليوم الذي تم شراؤها به؛ لذا يرجى أن يكون لديك إثبات الشراء ورقم الطراز وتاريخ التصنيع عند الاتصال بنا.

لمزيد من المعلومات عن الضمان يرجى زيارة الموقع:
www.nunababy.com
انقر على الرابط "الضمان" في الصفحة الرئيسية.

التواصل

للحصول على الاستفسارات المتعلقة بقطع الغيار أو الخدمة أو استفسارات الضمان الإضافية يرجى الاتصال بمركز خدمة العملاء.

info@nunababy.com
www.nunababy.com

متطلبات الاستخدام المتعلقة بالأطفال

استخدم فقط سرير الحمل Nuna MIXX next، أو مقعد عربة الأطفال من سلسلة MIXX، أو حاملات الأطفال من سلسلة PIPA وسلسلة ARRA مع هذا الحامل. لمتطلبات الاستخدام الخاصة بالأطفال، يُرجى الرجوع إلى أدلة التعليمات الخاصة بهذه المنتجات.

تحذير!

قد يؤدي عدم الالتزام بهذه التحذيرات والتعليمات إلى وقوع إصابة خطيرة أو الوفاة.

لا تغطي بنود الضمان أي تلف ناجم عن استخدام ملحقات غير مرفقة من Nuna.

سلامة الطفل مسؤوليتك؛

تنبه إلى خطر النيران المكشوفة ومصادر الحرارة القوية الأخرى، مثل نيران المدفآت

لا تستخدم المنتج إذا كان أي جزء من القاعدة مكسوراً أو ممزقاً أو مفقوداً.

استخدم فقط على أرضية صلبة ومستوية وجافة.

عندما لا تكون القاعدة قيد الاستخدام، يجب تخزينها بعيداً عن متناول الأطفال.

إعداد المنتج

- 1 - اسحب أحد طرفي إطار سلة التخزين بعيداً عن الآخر. (١)
- 2 - ينبغي أن تكون مفصلتا إطار سلة التخزين في وضع مسطح قبل تثبيت ملحق. (٢) ! تأكد من فتح الحامل بالكامل قبل وضع سرير الطفل أو المحولات على الحامل. اضغط لأسفل على المفصلتين لضمان تحقيق كل منهما بإحكام.

استخدام المنتج

استخدم فقط سرير الحمل Nuna MIXX next، أو مقعد عربة الأطفال من سلسلة MIXX، أو حاملات الأطفال من سلسلة PIPA وسلسلة ARRA مع هذا الحامل.

السلة

- 1 - تشتمل سلة التخزين على ٣ حبيبات للاستخدام. (٣) ! لا تضع حملاً أثقل من ٤,٥ كجم (١٠ أرطال) في سلة التخزين.

الطي

- 1 - لطي الحامل، ارفع مفصلي إطار سلة التخزين لأعلى. (٤)

استخدام الحامل مع حقيبة حمل الطفل MIXX next

أرقام الطرازات المتوافقة:
CC.٠٩٨٢١XXXGL / CC.٠٩٨٢٢XXXGL
(XXX يمثل أزياء مختلفة).

لتجميع حقيبة حمل الطفل واستخدامها، يرجى الرجوع إلى تعليمات حقيبة حمل الطفل. يمكن تثبيت حقيبة حمل الطفل في كلا الاتجاهين على الحامل.

- 1 - لتثبيت حقيبة حمل الطفل، اضبط المحاذة بين جانبي الحقيبة وكثيفتي تثبيت الحامل. (٥)
- 2 - ضع الحقيبة مباشرة لأسفل في المكان المخصص لها حتى تسمع صوت استقرارها في مكانها. يشير سماع صوت "نقرة" إلى تثبيت حقيبة حمل الطفل.
- 3 - لفك حقيبة حمل الطفل، اضغط بقوة على زر تحرير الحقيبة (٦) وارفعها لأعلى (٦) - ٢.
- 4 - أزل حقيبة حمل الطفل قبل طي الحامل. !

استخدام الحامل مع حمالات الرضيع من السلسلتين PIPA وARRA

- 1 - لتثبيت المهابنين، ضعهما على كثيفتي التثبيت بالحامل كما هو موضح بالصورة. (٧) يشير سماع صوت "نقرة" إلى إحكام قفل المهابنين في مكانيهما.
- 2 - يمكن ضبط زاوية حمالة الرضيع باستخدام مهابنتنا القابلة للضبط. (٨)
- 3 - لتثبيت حمالة الرضيع، ضعها على المهابنين كما هو موضح في الصورة (٩). يشير سماع صوت "نقرة" إلى إحكام قفل حمالة الرضيع في مكانها.
- 4 - لإزالة حمالة الرضيع، ارفعها لأعلى (١٠) بينما تضغط على زر تحريرها. (١٠) - ١

- 5 - لإزالة المهابنين، ارفعها لأعلى (١١) بينما تسحب زري تحريرهما. (١١) - ١ ! أزل حمالة الرضيع قبل طي الحامل.

التنظيف والصيانة

نظف الإطار والأجزاء البلاستيكية والقمش بقطعة قماش مبللة، ولكن لا تستخدم المواد الكاشطة أو المبيضة. لا تستخدم مواد التشحيم المصنوعة من السيليكون لأنها ستجذب الأوساخ والسخام. لا تخزن حقيبة حمل الطفل في مكان رطب.

تحقق باستمرار من أن كل شيء يعمل بشكل صحيح. إذا كان هناك أي أجزاء مزقة أو مكسورة أو مفقودة، فتوقف عن استخدام هذا المنتج.

قائمة الأجزاء

تأكد من توفر جميع الأجزاء قبل التجميع.

يرجى الاتصال بالموزع المحلي في حالة غياب أي جزء. لا داع لاستخدام أية أدوات للتجميع.

- ١ كثيفتي تثبيت الحامل
- ٢ سلة التخزين
- ٣ مفصلتا إطار سلة التخزين
- ٤ مهابني مقعد السيارة

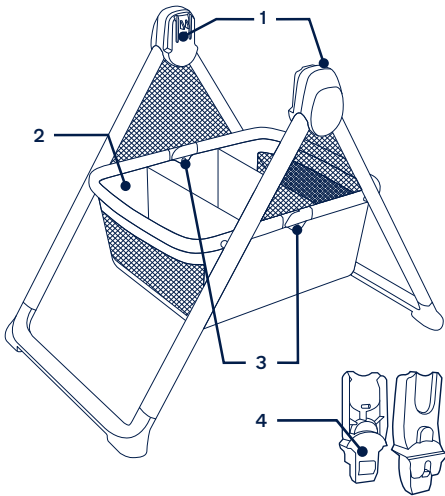

중요 - 주의깊게 읽고 이후에 참고하기 위해 보관하십시오.

제품 정보

모델 번호: _____

제조일자: _____

보증

아이와 가족이 모두와 성장할 수 있는 높은 품질의 제품을 목표로 디자인했습니다. 당사는 당사의 제품을 신뢰하므로 구매한 일자를 시작으로 하여 제품별 맞춤 보증을 지원합니다. 문의 시 구매 증거, 모델 번호 및 제조일자를 알려주십시오.

보증 정보를 확인하려면 다음 사이트를 방문하십시오.
www.nunababy.com
홈페이지에서 "보증" 링크를 클릭하십시오.

연락처

부품 교체, 서비스 또는 추가 보증 질문이 있는 경우 고객 서비스 부서에 문의하십시오.
info@nunababy.com
www.nunababy.com

아이 사용 요구 사항

이 스탠드에는 Nuna MIXX next 요람 또는 PIPA 시리즈와 ARRA 시리즈 유아용 캐리어만 사용하십시오.

아이 사용 요구 사항은 해당 제품의 사용 설명서를 참조하세요.



경고
이러한 경고 및 지침을 준수하지 않으면 심각한 부상이나 사망에 이를 수 있습니다.

Nuna 에서 제공하지 않은 액세서리 사용으로 발생한 손상은 보증 약관에 포함되지 않습니다.

아이의 안전은 사용자의 책임입니다.

휴대용 아기 침대 주변에서는 노출된 불꽃 또는 전기 히터, 가스 히터 등 다른 강한 열원으로 인한 위험에 주의하십시오.

사용하기 전에 부착 장치가 올바르게 연결되었는지 확인하십시오.

사용하기 전에 모든 고정 장치를 연결했는지 확인하십시오.

작은 부품은 아이의 손이 닿지 않는 곳에 보관하십시오. 질식 위험이 있습니다.

수평이 맞고 편평하고 건조하며 단단한 표면에서만 사용하십시오.

과적, 잘못된 접기 및 Nuna에서 승인하지 않은 액세서리 사용(예: 유아 시트, 가방 걸이, 방수 커버, 버기 보드)은 손상을 일으키거나 휴대용 아기 침대를 불안정하게 만들 수 있습니다.

아이를 혼자 두지 마십시오.

다른 아이들이 요람과 스탠드 근처에서 혼자 놀지 않도록 하십시오.

Nuna 에서 제공하거나 승인한 교체 부품만 사용하십시오.

스탠드의 일부가 파손되거나, 찢어지거나, 없는 경우에는 사용하지 마십시오.

수평이 맞고 편평하고 건조하며 단단한 지면에서만 사용하십시오.

스탠드를 사용하지 않는 동안에는 아이의 손에 닿지 않는 곳에 보관해야 합니다.

제품 설치

- 1- 수납 바구니 프레임의 양끝을 서로 멀리 당깁니다. (1)
- 2- 수납 바구니 프레임 연결부는 액세서리에 부착하기 전에 편평하게 놓여 있어야 합니다. (2)

! 스탠드에 요람이나 어댑터를 놓기 전에 스탠드가 완전히 펼쳐져 있는지 확인하십시오.

연결부를 아래로 눌러 힌지가 제대로 맞물렸는지 확인하십시오.

제품 사용

이 스탠드에는 Nuna MIXX next 요람 또는 PIPA 시리즈와 ARRA 시리즈 유아용 캐리어만 사용하십시오.

바구니

- 1- 수납 바구니에는 사용할 수 있는 3개의 칸막이가 있습니다. (3)
- ! 보관 바구니에 4.5 kg (10 lb)가 넘는 물건을 놓지 마십시오.

접기

- 1- 스탠드를 접으려면 수납 바구니 프레임 연결부를 들어올립니다. (4)

MIXX next 휴대용 아기 침대와 함께 스탠드 사용

호환 모델 번호:
CC09831XXXGL / CC09832XXXGL (XXX는 다양한 색상을 나타냅니다).

휴대용 아기 침대 조립 및 사용은 휴대용 아기 침대 사용 설명서를 참조하십시오.

휴대용 아기 침대는 스탠드의 양쪽에 부착할 수 있습니다.

- 1- 휴대용 아기 침대를 부착하려면 스탠드 마운트와 휴대용 아기 침대의 측면을 맞춥니다. (5)

휴대용 아기 침대를 딸깍 소리가 날 때까지 똑바로 내립니다.

"딸깍" 소리가 나면 휴대용 아기 침대가 연결되었다는 뜻입니다.

- 2- 휴대용 아기 침대를 제거하려면 휴대용 아기 침대 릴리스 버튼을 꼭 잡고 (6)-1 위로 들어올립니다. (6)-2.

! 스탠드를 접기 전에 휴대용 아기 침대를 분리합니다.

PIPA 시리즈 및 ARRA 시리즈 유아용 캐리어와 함께 스탠드 사용

- 1- 어댑터를 연결하려면 그림에서처럼 어댑터를 스탠드 마운트에 놓습니다. (7) "딸깍" 소리는 어댑터가 잠겼음을 의미합니다.

- 2- 신생아 카시트 각도는 조절되는 어댑터로 조절 가능합니다. (8)

- 3- 유아용 캐리어를 연결하려면 그림에서처럼 유아용 캐리어를 어댑터에 놓습니다. (9) "딸깍" 소리가 나면 유아용 캐리어가 잠겼었다는 뜻입니다.

- 4- 유아용 차일드 캐리어를 분리하려면 유모차 해제 버튼을 누르면서 유아용 캐리어를 들어올립니다. (10)-2 (10)-1

5- 어댑터를 분리하려면 해제 버튼을 당기면서 어댑터를 들어올립니다. (11)-2 (11)-1

! 스탠드를 접기 전에 유아용 캐리어를 분리합니다.

세척 및 유지 관리

젖은 천으로 프레임, 플라스틱 부품 및 천을 닦되 연마제나 표백제를 사용하지 마십시오. 실리콘 윤활제는 먼지와 때를 끌어당길 수 있으므로 사용하지 마십시오. 이 제품은 습한 곳에 보관하지 마십시오.

모든 기능이 정상적으로 작동하는지 정기적으로 확인하십시오. 어떠한 부품이라도 찢어지거나 부서지거나 분실된 경우 제품 사용을 중단하십시오.

부품 목록

조립하기 전에 모든 부품이 사용 가능한지 확인하십시오. 없는 부품이 있을 경우 현지 판매업체에 문의하십시오. 조립에 별도의 공구가 필요하지 않습니다.

- 1 스탠드 마운트
- 2 수납 바구니
- 3 수납 바구니 프레임 연결부
- 4 카시트 어댑터

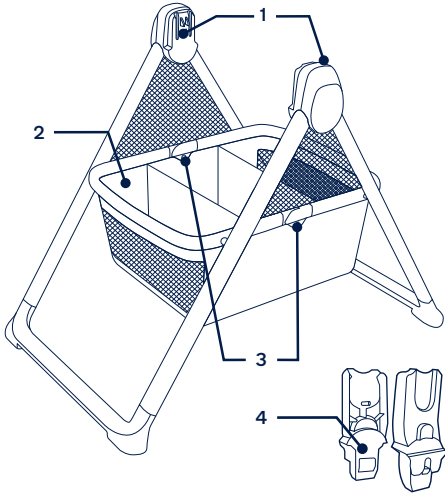

Nuna 및 모든 관련 로고는 상표입니다.

重要 - 使用產品前請仔細閱讀說明書，並妥善保存說明書以便日後參考。

產品資訊

產品名稱： _____

生產日期： _____

保固

保固始於產品購買日，我們提供維修服務，但不提供產品退換。保固期限不會因零件更換或維修而延長。Nuna有權利針對產品進行改善設計，此前製造的產品則無更換義務。相關保固資訊，詳見官網：www.nunababy.com

聯繫我們

我們期望不斷改進並開發新的產品，請隨時告知您對Nuna產品的意見和建議。

info@nunababy.com
www.nunababy.com

適用年齡

僅可將 Nuna MIXX next 睡箱或 PIPA 系列與 ARRA 系列嬰兒提籃搭配此支架使用。

有關兒童使用的相關要求，請參閱這些產品的使用說明書。

警告

請務必依照產品說明書和警告以避免導致嚴重傷害甚至是死亡事件發生。

超重、不正確收合或使用非Nuna原廠的配件可能導致睡箱損壞與不安全。

寶寶的安全是您的責任。

使用時請遠離火源、高溫、水池或電源之附近範圍。

使用本產品前，請確認所有固定裝置均已正確安裝。

使用前，請確保所有鎖定裝置都已處於鎖定狀態。

為避免窒息危險，請將小零件存放到寶寶接觸不到的地方。

只能夠在牢固的水平且平整，平坦，乾燥的地面上使用。

超載、折疊不當，以及使用非經 Nuna 認可的配件，例如兒童座椅、行李鉤、雨罩、嬰兒車擋板等可能會損壞嬰兒提籃或使其不安全。

當寶寶乘坐時，看護人不要離開。

請勿讓其他兒童在睡箱與支架附近無人看管地玩耍。

請使用Nuna原廠零配件。

如支架的任何部分損壞、破裂或缺失，請勿使用。

僅可在堅固、水平、平坦且乾燥的地面上使用。

支架未使用時，應妥善存放，避免兒童接觸。

產品安裝

- 1- 將儲物籃框架的兩端向外拉開。(1)
 - 2- 在安裝配件前，請確保儲物籃框架連接點已完全平放。(2)
- ! 在將睡箱或轉接器放置於支架上之前，請確保支架已完全展開。
請向下壓連接點，確保框架已正確卡入定位。

產品使用

僅可將 Nuna MIXX next 睡箱或 PIPA 系列與 ARRA 系列嬰兒提籃搭配此支架使用。

儲物籃

- 1- 儲物籃設有3個分隔格可供使用。(3)
- ! 請勿放置超過4.5公斤的物品於儲物籃內。

摺疊

- 1- 如要摺疊支架，請將儲物籃框架的連接點向上提起。(4)

睡箱安裝於支架上

相容型號：CC09831XXXGL / CC09832XXXGL (XXX 代表不同顏色)。

有關睡箱的安裝及使用，請參閱睡箱說明。

睡箱可正反兩面安裝於支架上。

- 1- 安裝睡箱時，將睡箱兩側與支架的安裝座對齊。(5)
將睡箱直接放下，直到聽到“咔嚓”聲表示已固定。
“咔嚓”聲表示睡箱已成功安裝。
 - 2- 拆卸睡箱時，按下睡箱釋放按鈕(6)-1並向上提起。(6)-2
- ! 摺疊支架前，請先拆下睡箱。

搭配 PIPA 系列和 ARRA 系列嬰兒提籃使用支架

- 1- 要安裝轉接器，請將轉接器放置在支架安裝座上，如圖所示。(7) 聽到“咔嚓”聲表示轉接器已鎖定。
- 2- 嬰兒提籃角度可透過我們的可調式轉接器進行調整。(8)
- 3- 要安裝嬰兒提籃，請將嬰兒提籃放置在轉接器上，如圖所示(9)，聽到“咔嚓”聲表示嬰兒提籃已鎖定。
- 4- 要拆卸嬰兒提籃，請在按下推車釋放按鈕的同時，將嬰兒提籃向上提起。(10)-2 (10)-1

- 5- 要拆卸轉接器，請在拉動釋放按鈕的同時，將轉接器向上提起。(11)-2 (11)-1

! 折疊支架前，請先移除嬰兒提籃。

維護與保養

可用濕布清潔車架和座布，請勿使用研磨劑或漂白劑。請勿使用潤滑劑，以避免吸附灰塵和污垢。請勿將睡箱存放於潮溼處。

請定期檢查您的睡箱功能是否正常，零件是否鬆弛磨損或脫落。一旦發生以上任何狀況，請立即停止使用。

產品組件

組裝前請確認所有部件已經齊全，如有遺漏，請與銷售商聯繫。本產品無需工具進行組裝

- 1 支架安裝座
- 2 儲物籃
- 3 儲物籃框架連接點
- 4 汽車椅卡座

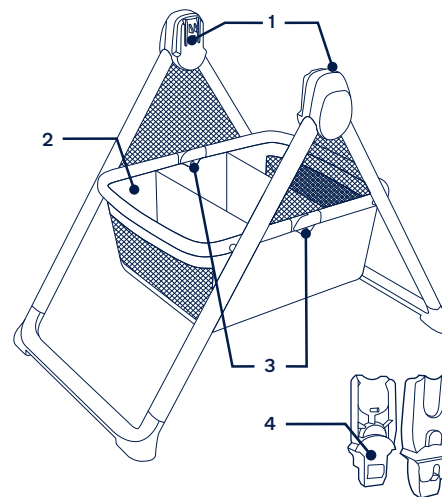

NUNA及所有相關徽標皆為商標

重要 - 使用产品前请仔细阅读说明书， 并妥善保存说明书以便日后参考。

产品资讯

产品名称：_____

生产日期：_____

保固

NUNA设计高品质产品，以便可以与您和孩子一起成长。我们的产品自采购日起享有一定的保固，当您与我们联系时，请提供购买证明、产品型号和制造日期。

更详细的保固资讯请参考www.nunababy.com

联系我们

对于更换零件、服务或其他保修问题，请联系我们的客户服务部门。

info@nunababy.com
www.nunababy.com

适用年龄

仅可将 Nuna MIXX next 睡箱或 PIPA 系列和 ARRA 系列婴儿提篮搭配此支架使用。

有关儿童使用的相关要求，请参阅这些产品的使用说明书。

警告

请务必依照产品说明书和警告以避免导致严重伤害甚至是死亡事件发生。

超重、不正确收合或使用非 Nuna 原厂的配件可能导致睡箱损坏与不安全。

宝宝的安全是您的责任。

使用时请远离火源、高温、水池或电源之附近范围。

使用本产品前，请确认所有固定装置均已正确安装。

使用前，请确保所有锁定装置都已处于锁定状态。

为避免窒息危险，请将小零件存放在到宝宝接触不到的地方。

只能够在牢固的水平且平整，平坦，干燥的地面上使用。

超载、折迭不当，以及使用非经 Nuna 认可的配件，例如儿童座椅、行李钩、雨罩、婴儿车挡板等可能会损坏婴儿提篮或使其不安全。

当宝宝乘坐时，看护人不要离开。

不要让其他儿童在睡箱和支架附近无人看管地玩耍。

请使用Nuna原厂零配件。

如支架的任何部分损坏、破裂或缺失，请勿使用。

仅可在坚固、水平、平坦且干燥的地面上使用。

支架未使用时，应妥善存放，避免儿童接触。

产品安装

- 1- 将储物篮框架的两端向外拉开。(1)
 - 2- 在安装配件前，请确保储物篮框架连接点已完全平放。(2)
- ! 在将睡箱或转接器放置于支架上之前，请确保支架已完全展开。
- 请向下压连接点，确保框架已正确卡入定位。

产品使用

仅可将 Nuna MIXX next 睡箱或 PIPA 系列和 ARRA 系列婴儿提篮搭配此支架使用。

储物篮

- 1- 储物篮设有3个分隔格可供使用。(3)
- ! 请勿放置超过4.5公斤的物品于储物篮内。

折叠

- 1- 如要折叠支架，请将储物篮框架的连接点向上提起。(4)

睡箱安装于支架上

适配型号：CC09831XXXGL/ CC09832XXXGL (XXX 代表不同颜色)。

有关睡箱的安装及使用，请参阅睡箱说明。

睡箱可正反两面安装于支架上。

- 1- 安装睡箱时，将睡箱两侧与支架的安装座对齐。(5)
- 将睡箱直接放下，直到听到“咔哒”声表示已固定。
- “咔哒”声表示睡箱已成功安装。
- 2- 拆卸睡箱时，按下睡箱释放按钮 (6)-1 并向上提起。(6)-2
- ! 折叠支架前，请先拆下睡箱。

搭配 PIPA 系列和 ARRA 系列 婴儿提篮使用支架

- 1- 要安装转接器，请将转接器放置在支架安装座上，如图所示。(7) 听到“咔哒”声表示转接器已锁定。
- 2- 婴儿提篮角度可通过我们的可调式转接器进行调整。(8)
- 3- 要安装婴儿提篮，请将婴儿提篮放置在转接器上，如图所示 (9)，听到“咔哒”声表示婴儿提篮已锁定。
- 4- 要拆卸婴儿提篮，请在按下推车释放按钮的同时，将婴儿提篮向上提起 (10)-2 (10)-1
- 5- 要拆卸转接器，请在拉动释放按钮的同时，将转接器向上提起 (11)-2 (11)-1

！ 折叠支架前，请先移除婴儿提篮。

维护与保养

可用湿布清洁车架和座布，请勿使用研磨剂或漂白剂。请勿使用润滑剂，以避免吸附灰尘和污垢。请勿将睡箱存放于潮湿处。

请定期检查您的睡箱功能是否正常，零件是否松弛磨损或脱落。一旦发生以上任何状况，请立即停止使用。

产品组件

组装前请确认所有部件已经齐全，如有遗漏，请与销售商联系。本产品无需工具进行组装

- 1 支架安装座
- 2 储物篮
- 3 储物篮框架连接点
- 4 汽车椅卡座

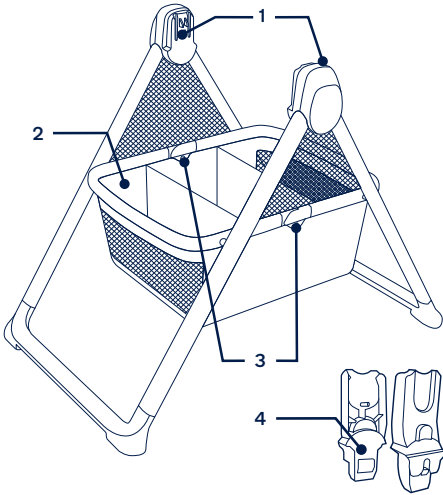

IM-002010F

nuna®

Find out more at nunababy.com