

IM-001105B

mixx™ next carry cot

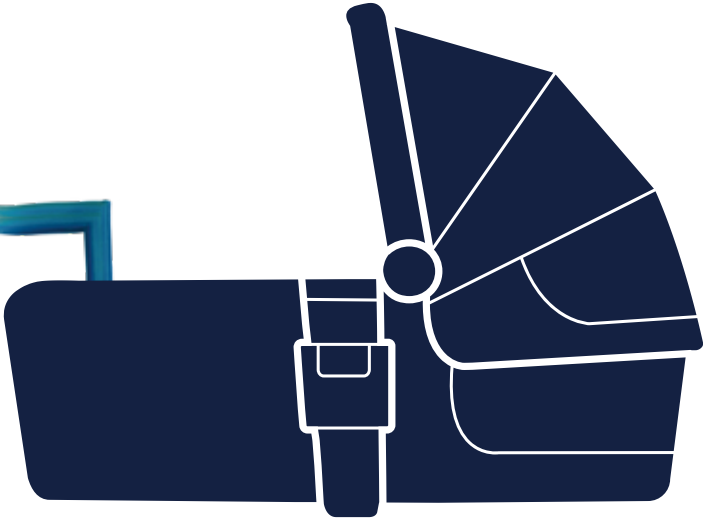

nuna®

*Designed
around your life*

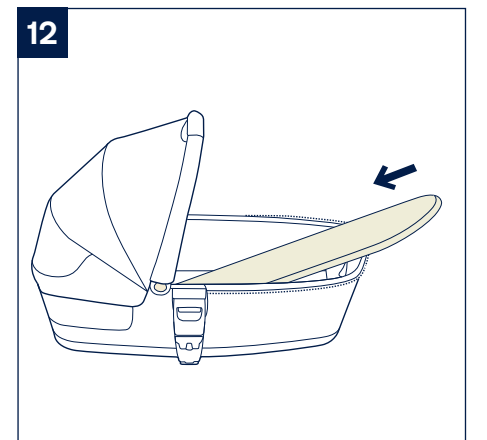
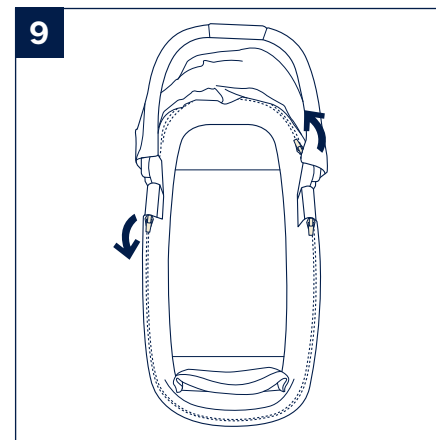
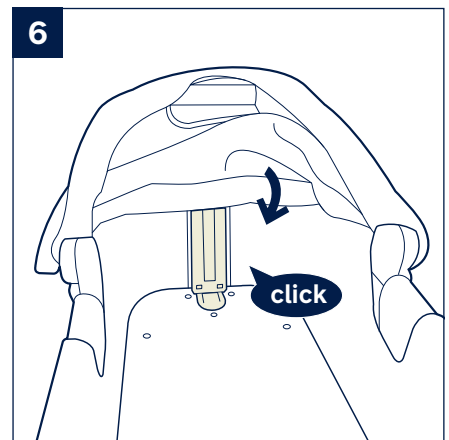
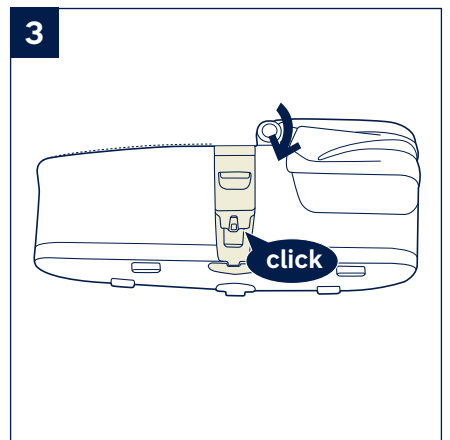
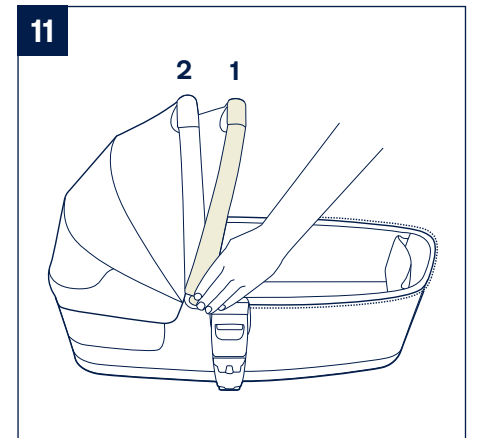
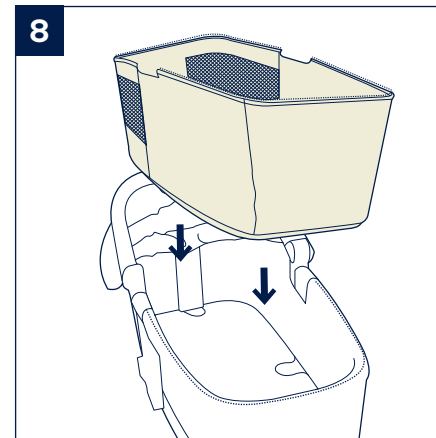
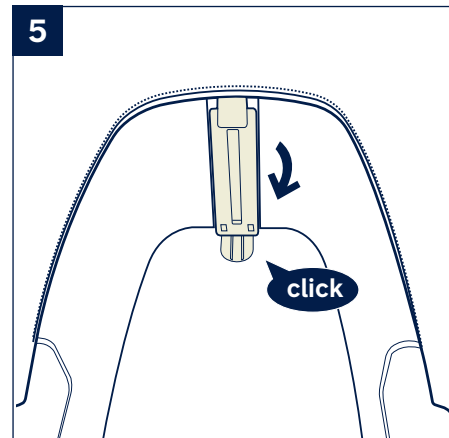
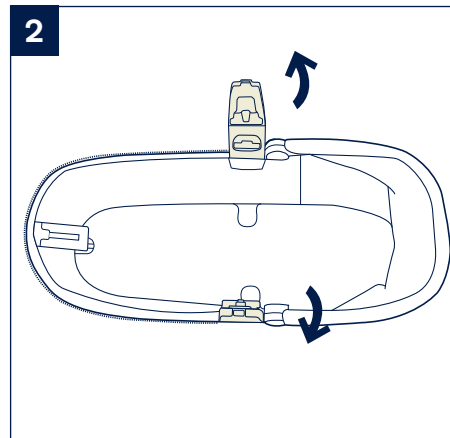
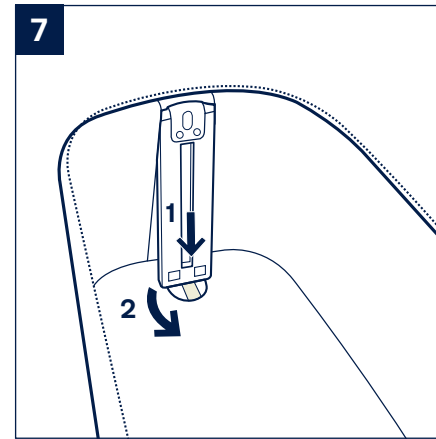
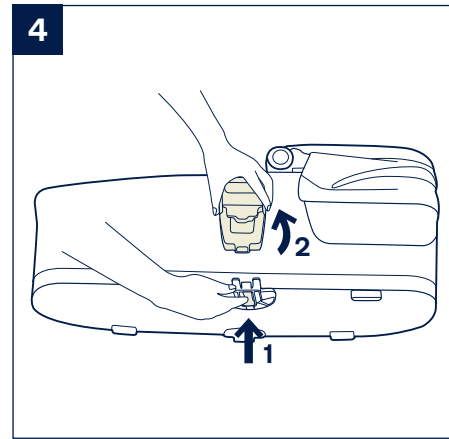
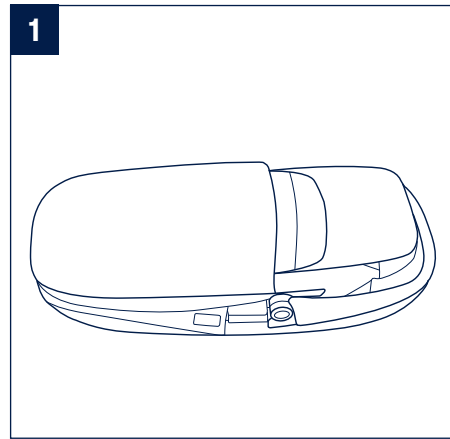

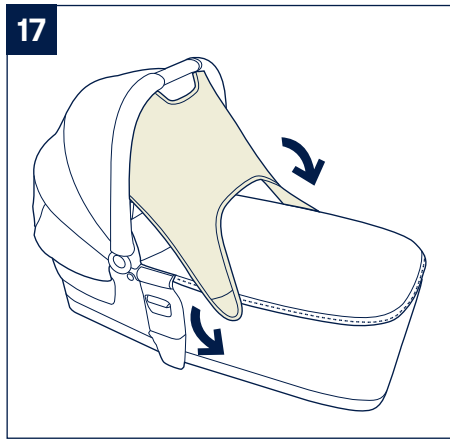
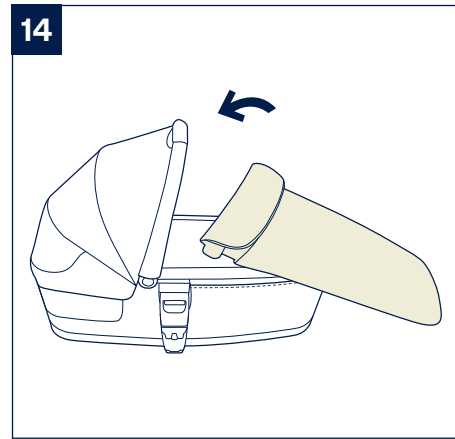
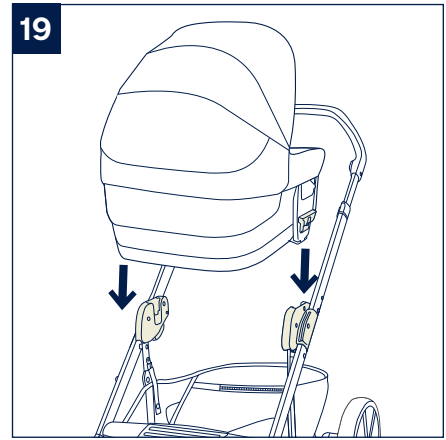
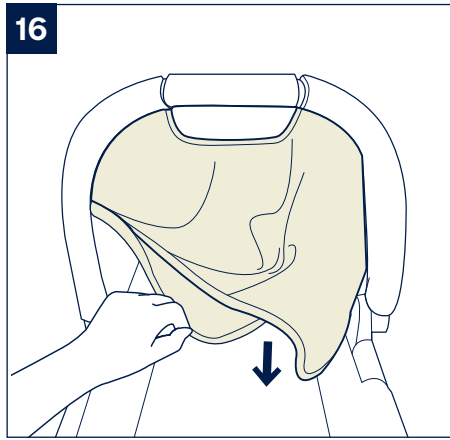
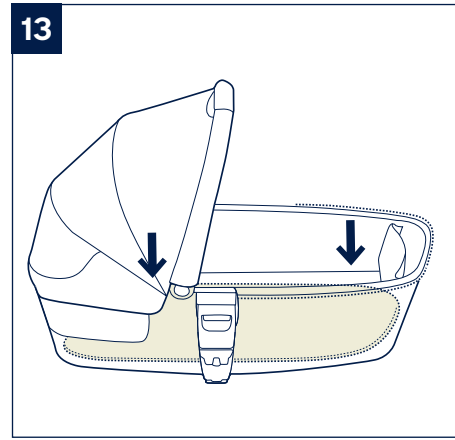

**IMPORTANT!
READ THESE INSTRUCTIONS
CAREFULLY BEFORE USE AND KEEP
THEM FOR FUTURE REFERENCE.**

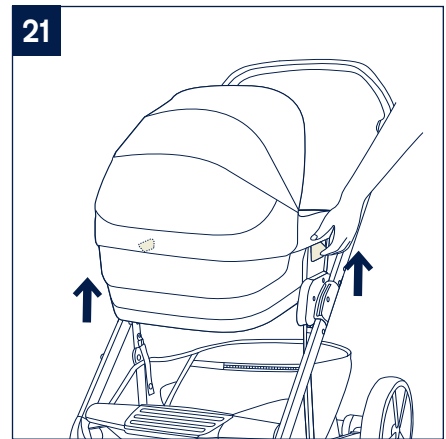
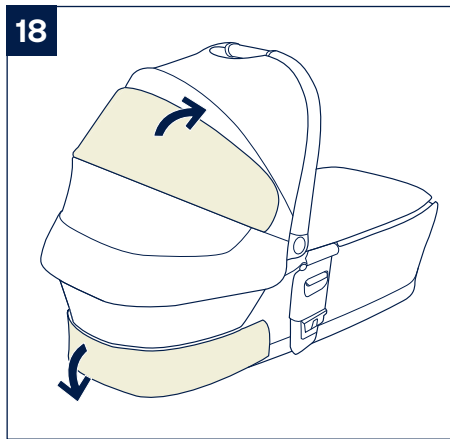
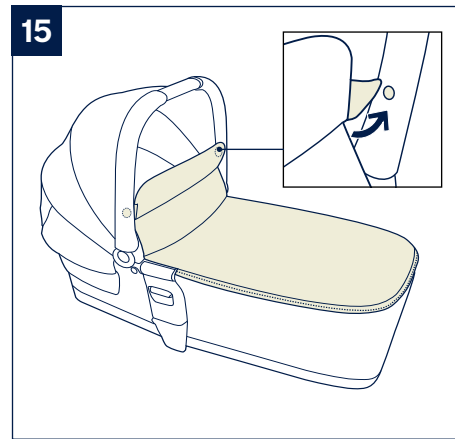

Contents

Product Information	3
Warranty	
Contact	
Child Usage Requirements	3
Warnings	3
Parts List	6
Product Set Up	7
Product Use	7
Cleaning and Maintenance	7
Français (FR)	8
Deutsch (DE)	13
Nederlands (NL)	18
Italiano (IT)	23
Español (ES)	28
Português (PT)	33
Polski (PL)	38
Česky (CZ)	43
Slovenčina (SK)	48
Hrvatski (HR)	53
Slovenščina (SL)	58
Русский (RU)	63
Norsk (NO)	68
Svenska (SV)	73
Suomi (FI)	78
Dansk (DK)	83
Română (RO)	88
Ελληνικά (EL)	93
Türkçe (TR)	98
Hungarian (HU)	103
العربية (AR)	109
繁中	115
简中	119

Product Information

Model Number: _____

Manufactured Date: _____

Warranty

We have purposely designed our high-quality products so that they can grow with both your child and your family. Because we stand by our product, our gear is covered by a custom warranty per product, starting from the day it was purchased. Please have the proof of purchase, model number and manufactured in date available when you contact us.

For warranty information please visit:

www.nunababy.com

Click the "Warranty" link on the homepage.

Contact

For replacement parts, service, or additional warranty questions, please contact our customer service department.

info@nunababy.com

www.nunababy.com

In the United Kingdom:

infouk@nunababy.com

www.nunababy.com

NUNA International B.V.

Van der Valk Boumanweg 178 C

2352JD Leiderdorp

The Netherlands

Child Usage Requirements

This carry cot is suitable for use with children who meet the following requirements:

Weight: Up to 9 kg

WARNING

Failure to follow these warnings and the instructions could result in serious injury or death.

Any damage caused by the use of accessories not supplied by Nuna will not be covered in terms of warranty.

A child's safety is your responsibility.

Be aware of the risk of open fire or other source of strong heat, such as electric bar fires, gas fires, etc., in the near vicinity of carry cot.

Before carrying or lifting, make sure that the handle is in the correct position of use.

Check that the attachment devices are correctly engaged before use.

Ensure that all the locking devices are engaged before use.

Keep small parts away from children as they pose a choking hazard.

Only use on a firm, horizontal level and dry surface.

Overloading, incorrect folding, and the use of accessories e.g. child seats, bag hooks, rain covers, buggy boards, etc... other than those approved by Nuna may damage or make carry cot unsafe.

The carry cot is **NOT** to be used for long term sleeping.

The carry cot is not suitable for running or skating.

The carry cot is only suitable for a child who cannot sit up unaided, roll over and cannot push itself up on its hands and knees.

Maximum weight of the child: 9kg.

The handle and the bottom should be inspected regularly for signs of damage and wear.

The head of the child in the carry cot should never be lower than the body.

To avoid any danger of suffocation, remove all plastic covers before using this item and destroy or keep away from babies and children.

To avoid injury ensure that your child is kept away when unfolding and folding the carry cot.

DO NOT leave the child unattended.

DO NOT store the carry cot in a damp place. Always allow the fabric to dry naturally away from direct heat.

DO NOT carry additional children, goods, accessories in or on the carry cot except as permitted in this leaflet. They may cause the carry cot to become unstable.

DO NOT use or add any mattress other than the one supplied with the carry cot by Nuna.

DO NOT let the child play with the carry cot.

DO NOT use the carry cot if any part of the carry cot is broken, torn or missing.

DO NOT let other children play unattended near the carry cot.
DO NOT place the carry cot near an open fire or other source of strong heat.

NEVER use the carry cot on a stand.

NEVER place the child with their head at the foot end of the carry cot.

NEVER leave a child in the carry cot when ascending or descending stairs or escalators, or when traveling on other forms of transport.

NEVER carry more than one child at a time in the carry cot. **USE** original Nuna parts and accessories only.

USE ONLY replacement parts supplied or approved by Nuna.

WARNING Any load attached to the handle or canopy affects the stability of the carry cot.

Parts List

Make sure all parts are available before assembly. If any part is missing, please contact local retailer. No tools are required for assembly.

- | | | | | | |
|---|-----------------|---|--------------------------|----|---------------------------------------------|
| 1 | Carry Cot Cover | 5 | Handle Adjustment Button | 9 | Storage compartment (maximum load = 1.3 kg) |
| 2 | Mattress Pad | 6 | Carry Cot Release Button | 10 | Rain Cover |
| 3 | Handle | 7 | Attachment Mount | 11 | Dream Drape™ |
| 4 | Canopy | 8 | Carry Cot Lining | | |

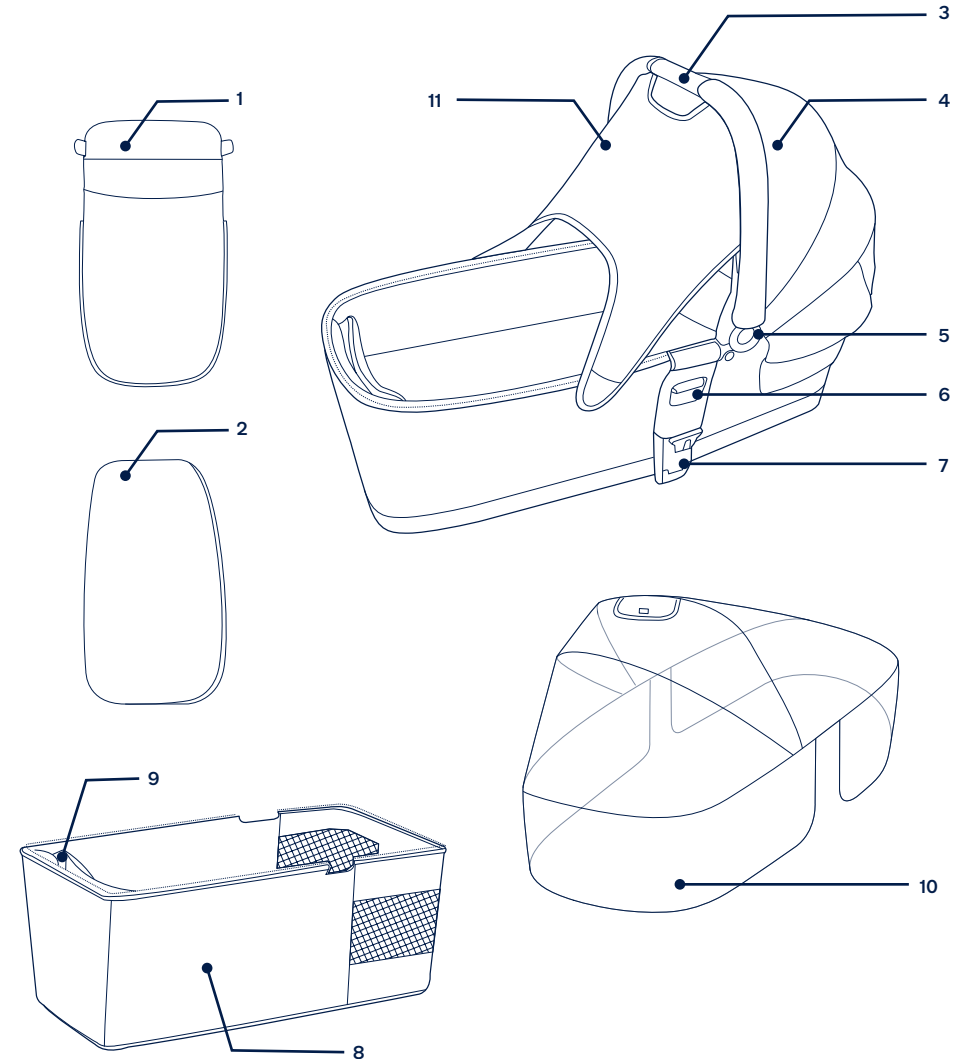

Product Set Up

- 1- Please ensure that both attachment mounts, located on the sides, are securely attached. (1)(2)(3)
To release the attachment mounts, please see image (4)
- 2- Please ensure the 2 support mounts are securely attached. (5)(6)
To release the support mounts, please see image (7).
- 3- Place the inner mattress inside the frame and zip the zipper. (8)(9)
- 4- Pull up the canopy as illustrated while pressing the buttons on both sides. (10)
- 5- Check to make sure the handle is secure before placing the child in the carry cot. (11)-1
Please make sure that the handle is in the correct position of use before carrying or lifting.
- 6- Always use the mattress when using the carry cot. (12)(13)
Mattress cover can easily be removed to wash.
- 7- Assemble the carry cot cover and shade panel as shown in (14)(15).

Product Use

Canopy

- 1- Pull the dream drape™ out from under the carry cot canopy, then secure it to the two sides of carry cot with magnets. (16)(17)
- 2- Fold the rear panel of the canopy up, and the rear panel of the carry cot down for more ventilation. (18)

Carry Cot Attachment on Stroller Frame

- 1- Place the carry cot directly down until it latches into place. The carry cot is securely attached with a positive “click”. (19)(20)
ALWAYS remove the stroller seat before using the carry cot.
DO NOT fold the stroller when the carry cot is still attached.
- 2- The carry cot can be used with the MIXX next series strollers.

Carry Cot Removal

Press each release side button as shown (21).

Rain Cover

To assemble the carry cot rain cover, place it over the carry cot, and attach the hook and loop fasteners on the front of rain cover. (22)

- ! **ALWAYS** check ventilation when the rain cover is on the product.
- ! **ALWAYS** check that the rain cover has been cleaned and dried before folding.

Cleaning and Maintenance

Clean the frame, plastic parts, and fabric with a damp cloth, but do not use abrasives or bleach. Do not use silicon lubricants as they will attract dirt and grime. Do not store the carry cot in a damp place.

To ensure long-lasting use, wipe this product off with a soft, absorbent cloth after using it in rainy weather and before storing away.

Refer to the care labels attached to the soft goods for washing and drying instructions.

It is normal for fabric to color from sunlight and to show wear and tear after a long period of use, even when used normally.

For reasons of safety, only use original Nuna parts.

Check regularly if everything functions properly. If any parts are torn, broken, or missing, stop using this product.

IMPORTANT - LISEZ ATTENTIVEMENT LES INSTRUCTIONS AVANT UTILISATION ET CONSERVEZ-LES POUR CONSULTATION ULTÉRIEURE.

Informations sur le produit

Numéro de modèle: _____

Date de fabrication: _____

Garantie

Nous avons conçu spécialement nos produits de haute qualité afin qu'ils puissent accompagner le développement de votre enfant et de votre famille. Nous soutenons notre produit en couvrant notre matériel par une garantie personnalisée, commençant le jour de son achat. Veuillez disposer de la preuve d'achat, du numéro de modèle et de la date de fabrication lorsque vous nous contactez.

Pour des informations sur la garantie, veuillez vous rendre sur le site suivant :
www.nunababy.com
Cliquez sur le lien « Garantie » dans la page d'accueil.

Contact

Pour des demandes de pièces de rechange, de service ou des questions supplémentaires sur la garantie, veuillez contacter notre service client.

info@nunababy.com
www.nunababy.com

Exigences d'utilisation avec un enfant

Cette nacelle est adaptée aux enfants répondant aux exigences suivantes :

Poids : Jusqu'à 9 kg

⚠️ AVERTISSEMENT

Ne pas suivre ces avertissements et les instructions peut conduire à de sérieuses blessures ou la mort.

Tout dommage causé par l'utilisation d'accessoires non fournis par Nuna ne seront pas couverts en termes de garantie.

La sécurité de votre enfant est de votre responsabilité.

Faites attention aux risques présentés par les feux ouverts ou d'autres sources de chaleur intense, telles que les feux électriques, les gaz combustibles, etc. à proximité immédiate de la nacelle.

Avant de transporter ou de soulever, assurez-vous que la poignée est dans la bonne position d'utilisation.

Vérifiez que les dispositifs de fixation sont correctement enclenchés avant utilisation.

Assurez-vous que tous les dispositifs de verrouillage sont enclenchés avant utilisation.

Gardez les petites pièces à l'écart des enfants car elles présentent des risques d'étouffement.

Utilisez uniquement sur une surface ferme, horizontale et sèche.

Une surcharge, un pliage incorrect et l'utilisation d'accessoires tels que des sièges enfants, des crochets pour sacs, des housses de pluie, des marche-pieds, etc. autres que ceux approuvés par Nuna peuvent endommager ou compromettre la sécurité de la nacelle.

La nacelle ne doit **PAS** être utilisée pour le sommeil prolongé.

La nacelle n'est pas adaptée à la course ou au patinage.

La nacelle est uniquement adaptée aux enfants qui ne parviennent pas à s'asseoir, se retourner ou se dresser sur leurs mains et genoux sans assistance. Poids maximum de l'enfant : 9 kg.

La poignée et la partie inférieure doivent être inspectées régulièrement pour rechercher des signes de dommages et d'usure.

La tête de l'enfant dans la nacelle ne doit jamais être plus basse que le corps.

Pour éviter tout risque de suffocation, retirez toutes les protections en plastique avant d'utiliser ce produit et détruisez-les ou conservez-les hors de portée des bébés et des enfants.

Pour éviter les blessures, assurez-vous que votre enfant est tenu à l'écart lors du dépliage et du pliage de la nacelle.

NE laissez pas l'enfant sans surveillance.

NE CONSERVEZ PAS la nacelle dans un endroit humide. Laissez toujours sécher naturellement le tissu à l'écart des sources directes de chaleur.

NE TRANSPORTEZ PAS d'enfants, de biens ou d'accessoires supplémentaires dans ou sur la nacelle, à l'exception des autorisations de ce livret. Ils pourraient rendre la nacelle instable.

N'UTILISEZ PAS ou n'ajoutez pas de matelas autre que celui fourni avec la nacelle par Nuna.

NE laissez pas l'enfant jouer avec la nacelle.

N'utilisez pas la nacelle si une pièce de la nacelle est cassée, abîmée ou manquante.

NE laissez pas d'autres enfants jouer sans surveillance à proximité de la nacelle.

NE pas placer la nacelle près d'un feu ouvert ou d'une quelconque autre source de forte chaleur.

N'utilisez jamais cette nacelle sur un socle.

NE PLACEZ JAMAIS l'enfant avec la tête à l'extrémité côté pieds de la nacelle.

NE laissez JAMAIS un enfant dans la nacelle lorsque vous empruntez des escaliers ou des escalators, ou lorsque vous vous déplacez avec un moyen de transport.

NE transportez jamais plus d'un enfant à la fois dans la nacelle. Utilisez uniquement des pièces et des accessoires Nuna d'origine.

Utilisez uniquement les pièces de rechange fournies ou approuvées par Nuna.

AVERTISSEMENT Toute charge attachée à la poignée ou à la voilure affecte la stabilité de la nacelle.

Liste des pièces

Assurez-vous que toutes les pièces sont présentes avant le montage. Si une pièce est manquante, contactez votre revendeur local. Le montage ne nécessite aucun outil.

1	Housse de la nacelle	5	Bouton d'ajustement de la poignée	8	Doublure de la nacelle
2	Coussin du matelas	6	Bouton d'éjection de la nacelle	9	Compartiment de rangement (charge maximale = 1,3 kg)
3	Poignée	10	Housse de pluie	11	Dream Drape™
4	Canopy	7	Montage sur pièces jointes		

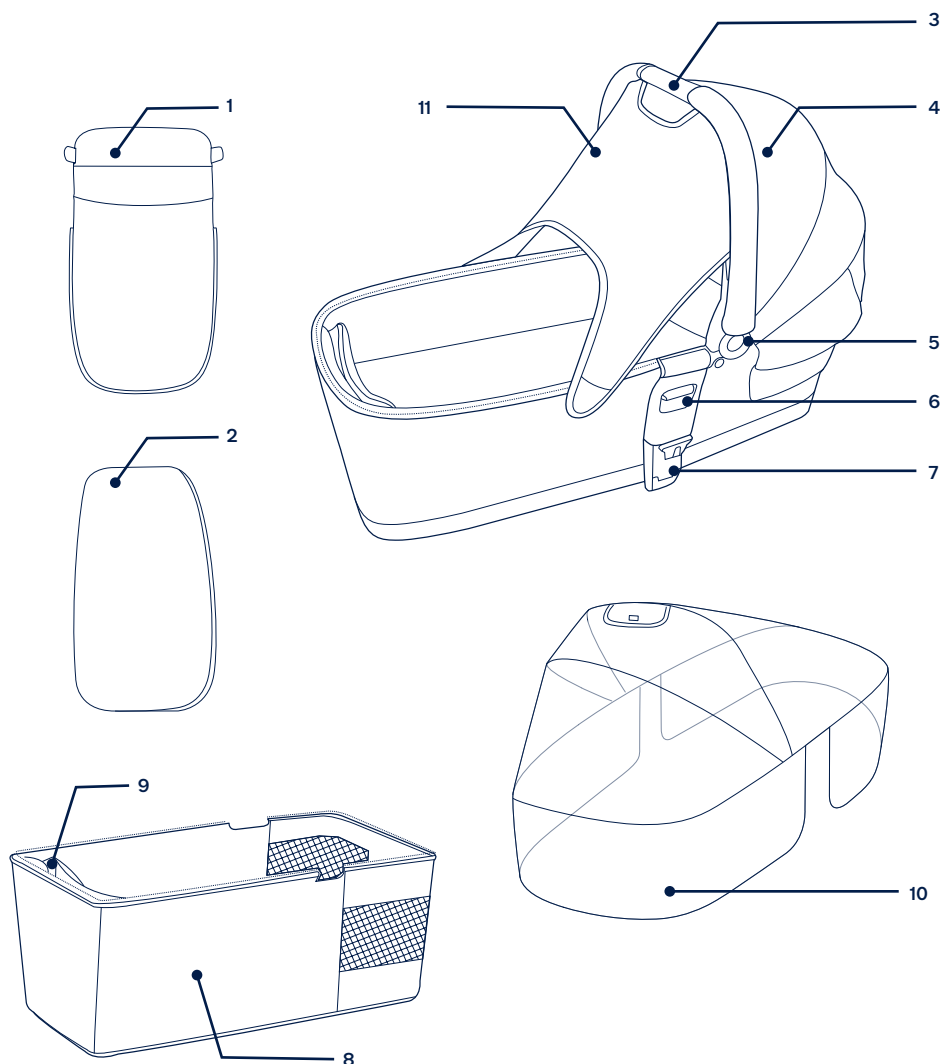

Configuration du produit

- 1- Veuillez vous assurer que les deux montants de fixation, situés sur les côtés, sont solidement fixés. (1)(2)(3)

Pour libérer les montants de fixation, veuillez consulter l'image (4).

- 2- Veuillez vous assurer que les 2 montants de soutien sont solidement fixés. (5)(6)

Pour libérer les montants de soutien, veuillez consulter l'image (7).

- 3- Placez le matelas intérieur dans le châssis et fermez la fermeture éclair. (8)(9)

- 4- Tirez sur la voilure comme illustré tout en appuyant sur les boutons des deux côtés. (10)

- 5- Vérifiez que la poignée est bien fixée avant de placer l'enfant dans la nacelle. (11)-1

Veuillez vous assurer que la poignée est dans la bonne position d'utilisation avant de transporter ou de soulever.

- 6- Utilisez toujours le matelas avec la nacelle. (12)(13)
La couverture du matelas peut être retirée et lavée facilement.

- 7- Assemblez la housse de la nacelle et le panneau d'ombrage comme indiqué dans (14)(15).

Utilisation du produit

Voilure

- 1- Tirez le dream drape sous la voilure de la nacelle, puis sécurisez-la aux deux côtés de la nacelle à l'aide des aimants. (16)(17)

- 2- Repliez le panneau arrière de la voilure et rabattez le panneau arrière de la nacelle pour une ventilation supplémentaire. (18)

Attachement de la nacelle au châssis

- 1- Placez la nacelle en bas jusqu'à ce qu'elle s'enclenche en place. La nacelle est solidement fixée avec un « clic » positif. (19)(20)

Retirez TOUJOURS le siège avant d'utiliser la nacelle.

NE PAS plier la poussette tant que la nacelle est installée dessus.

- 2- La nacelle peut être utilisée avec MIXX next.

Retirer la nacelle

Appuyez sur chaque bouton latéral de dégagement comme indiqué (21).

Utilisation de la housse anti-pluie

Pour assembler la housse de pluie de la nacelle, placez-la sur la nacelle et fixez les 2 paires de crochets et de fixations à boucle sur l'avant de la housse de pluie. (22)

! Vérifiez TOUJOURS qu'il y a une ventilation appropriée, surtout lorsqu'il fait chaud, lorsque la housse anti-pluie est placée sur le produit.

! Vérifiez TOUJOURS que la housse anti-pluie a été nettoyée et séchée avant de la replier.

Nettoyage et maintenance

Nettoyez le cadre, les pièces en plastique et le tissu à l'aide d'un chiffon humide, mais n'utilisez pas d'abrasifs ou d'eau de Javel. N'utilisez pas de lubrifiants à base de silicone car ils attirent la saleté et la crasse. Ne conservez pas la nacelle dans un endroit humide.

Nettoyez régulièrement les roues de la poussette avec de l'eau et retirez la saleté.

Pour garantir une longue durée d'utilisation, essuyez ce produit à l'aide d'un chiffon doux et absorbant après l'avoir utilisé par temps de pluie.

Consultez les étiquettes d'entretien attachée aux pièces souples pour obtenir les instructions de lavage et de séchage.

La coloration du tissu exposé au soleil est normale, tout comme les signes d'usure et de déchirement après une longue période d'utilisation, même normale.

Pour des raisons de sécurité, n'utilisez que les pièces Nuna d'origine.

Vérifiez régulièrement si tout fonctionne correctement. Si des éléments sont déchirés, cassés ou manquants, arrêtez d'utiliser ce produit.

WICHTIG - LESEN SIE DIE ANWEISUNGEN VOR DER BENUTZUNG AUFMERKSAM DURCH, BEWAHREN SIE SIE ZUM KÜNFTIGEN NACHSCHLAGEN AUF.

Produktdaten

Modellnummer: _____

Fertigungsdatum: _____

Garantie

Wir haben unsere hochwertigen Produkte so entwickelt, dass Sie mit Ihrem Kind und Ihrer Familie wachsen. Da wir uns durch unsere Produkte hervorheben, ist unser Sortiment je nach Produkt durch eine angepasste Garantie ab Kaufdatum abgedeckt. Bitte halten Sie bei Kontaktaufnahme mit uns Kaufbeleg, Modellnummer und Fertigungsdatum bereit.

Garantieinformationen finden Sie unter:
www.nunababy.com

Klicken Sie auf der Startseite auf den „Garantie“-Link.

Kontakt

Wenden Sie sich für Ersatzteile, Service und weitere Garantiefragen an unseren Kundendienst.

info@nunababy.com
www.nunababy.com

Anforderungen an die Nutzung mit Kind

Dieser Babykorb eignet sich für Kinder, die folgende Anforderungen erfüllen:

Gewicht: Bis zu 9 kg

WARNHINW- EISE

**Nichtbeachtung dieser
Warnungen und Anweisungen
könnte zu schweren oder sogar
tödlichen Verletzungen führen.**

Jegliche durch den Einsatz von
Zubehörteilen, die nicht von
Nuna bereitgestellt wurden,
verursachten Schäden werden
nicht durch die Garantie
abgedeckt.

Die Sicherheit des Kindes liegt
in Ihrer Verantwortung.

Beachten Sie die Gefahr von offenem Feuer und anderen Hitzequellen wie eingeschalteten Elektro- und Gasherden etc. in der Nähe des Babykorbs.

Stellen Sie vor dem Tragen oder Anheben sicher, dass der Griff richtig ausgerichtet ist.

Prüfen Sie vor der Benutzung, ob die Befestigungsvorrichtungen richtig eingerastet sind.

Stellen Sie vor der Benutzung sicher, dass alle Verriegelungen eingerastet sind.

Halten Sie Kleinteile von Kindern fern; es besteht Verschluckungsgefahr.

Nur auf einem festen, ebenerdigen und trockenen Untergrund verwenden.

Überlastung, falsches Aufklappen und der Einsatz von Zubehörteilen wie Kindersitzen, Taschenhaken, Regenschutzabdeckungen, Buggyhalterungen etc., die nicht von Nuna zugelassen sind, können den Babykorb beschädigen und Gefahren verursachen.

Der Babykorb eignet sich **NICHT** für längeres Schlafen.

Der Babykorb eignet sich nicht zum Jogging oder Skating.

Der Babykorb eignet sich nur für Kinder, die nicht selbstständig sitzen, sich drehen und/oder mit Händen und Knien abstützen können. Maximalgewicht des Kindes: 9 kg.

Griff und Unterseite sollten regelmäßig auf Beschädigungen und Abnutzungserscheinungen geprüft werden.

Der Kopf des Kindes im Babykorb sollte niemals tiefer liegen als der Körper.

Vermeiden Sie Erstickungsgefahr, indem Sie vor Benutzung des Produktes sämtliche Kunststoffabdeckungen entfernen und zerstören oder außerhalb der Reichweite von Kindern aufbewahren.

Halten Sie Ihr Kind zur Vermeidung von Verletzungen in sicherem Abstand, während Sie diesen Babykorb auf- und zusammenklappen.

Lassen Sie Ihr Kind **NICHT** unbeaufsichtigt.

Bewahren Sie den Babykorb nicht an einem feuchten Ort auf. Lassen Sie die Textilien immer auf natürliche Weise trocknen, ohne direkte Hitzeeinwirkung.

Transportieren Sie keine zusätzlichen Kinder, Waren, Zubehörteile in oder auf diesem Babykorb, sofern dies in dieser Anleitung nicht erlaubt ist. Andernfalls kann der Babykorb instabil werden.

Verwenden Sie nur die mit der Babykorb gelieferte Matratze; fügen Sie keine weitere Matratze von Nuna hinzu.

Lassen Sie das Kind **NICHT** in der Nähe des Babykorbs spielen.

Babyschale **nicht** in die Nähe von offenem Feuer oder anderen Hitzequellen stellen.

Verwenden Sie den Babykorb **NICHT**, wenn ein Teil des Babykorbs gebrochen oder verschlissen ist bzw. fehlt.

Lassen Sie andere Kinder **NICHT** unbeaufsichtigt in der Nähe des Babykorbs spielen.

Verwenden Sie den Babykorb **niemals** mit einem Gestell.

Legen Sie das Kind **NIEMALS** mit dem Kopf zum Fußende in den Babykorb.

Lassen Sie Kinder **NIEMALS** im Babykorb, während Sie Treppen oder Rolltreppen bzw. andere Transportmöglichkeiten nutzen.

Tragen Sie **NIEMALS** mehr als ein Kind gleichzeitig im Babykorb. Verwenden Sie nur Originalteile und -zubehör von Nuna.

Verwenden Sie **NUR** mitgelieferte oder von Nuna genehmigte Ersatzteile.

WARNUNG Jegliche an Griff oder Verdeck angebrachte Last beeinflusst die Stabilität des Babykorbs.

Teileliste

Stellen Sie vor der Montage sicher, dass alle Teile vorhanden sind. Falls etwas fehlen sollte, wenden Sie sich an Ihren Händler vor Ort. Für die Montage werden keine Werkzeuge benötigt.

1	Babyschalenabdeckung	5	Griffeinstellknopf	9	Aufbewahrungsfach (maximale Last = 1,3 kg)
2	Matratze	6	Babyschalen-Freigabeknopf	10	Regenschutz
3	Griff	7	Befestigungshalterung	11	Dream Drape™
4	Verdeck	8	Opbergcompartment		

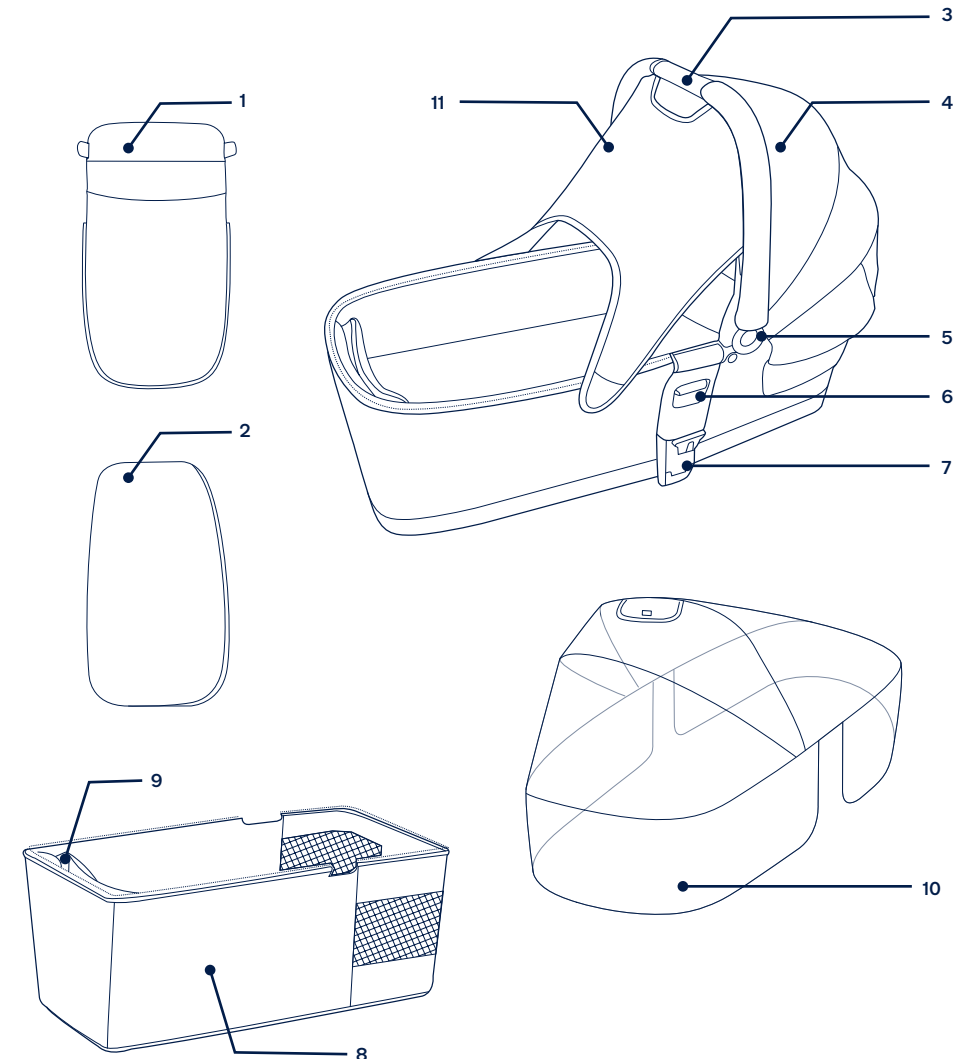

Produkt aufbauen

- Bitte stellen Sie sicher, dass beide an den Seiten befindlichen Befestigungshalterungen sicher angebracht sind. **(1)(2)(3)**
Beachten Sie zum Lösen der Befestigungshalterungen Abbildung **(4)**
- Bitte stellen Sie sicher, dass die 2 Stützenhalterungen sicher angebracht sind. **(5)(6)**
Beachten Sie zur Freigabe der Stützenhalterungen Abbildung **(7)**.
- Platzieren Sie die Innenmatratze im Rahmen und schließen Sie den Reißverschluss. **(8)(9)**
- Ziehen Sie das Verdeck wie abgebildet nach oben, während Sie die Knöpfe an beiden Seiten drücken. **(10)**
- Vergewissern Sie sich, dass der Griff gesichert ist, bevor Sie das Kind in die Babyschale legen. **(11)-1**
Bitte stellen Sie vor dem Tragen oder Anheben sicher, dass sich der Griff in der richtigen Position befindet.
- Verwenden Sie die Babyschale niemals ohne Matratze. **(12)(13)**
Der Matratzenbezug kann zum Waschen einfach entfernt werden.
- Bringen Sie Babyschalenabdeckung und Schirmblende wie in **(14)(15)** gezeigt an.

Produkt verwenden

Verdeck

- Ziehen Sie den Traumvorhang unter dem Babyschalenverdeck heraus, befestigen Sie ihn dann magnetisch an beiden Seiten der Babyschale. **(16)(17)**
- Klappen Sie für bessere Belüftung die hintere Blende des Verdecks nach oben und die hintere Blende der Babyschale nach unten. **(18)**

Babyschale am Gestell anbringen

- Drücken Sie den Babykorb nach unten, bis er einrastet. Die Babyschale ist sicher befestigt, wenn ein Klickgeräusch ertönt. **(19)(20)**
Entfernen Sie **IMMER** den Kinderwagensitz, bevor Sie den Babykorb verwenden.
Klappen Sie den Kinderwagen **NICHT** zusammen, während die Babyschale angebracht ist.
- Die Babyschale kann mit MIXX next genutzt werden.

Babyschale entfernen

Drücken Sie die beiden Freigabeknöpfe wie abgebildet **(21)**.

Regenschutz verwenden

Zur Befestigung des Regenschutzes legen Sie ihn über die Babyschale und bringen dann 2 Hakenpaare und Schlaufenbefestiger vorne am Regenschutz an. **(22)**

- ! Prüfen Sie **IMMER** die Belüftung, wenn sich der Regenschutz am Produkt befindet.
- ! Stellen Sie **IMMER** sicher, dass der Regenschutz gereinigt und getrocknet ist, bevor Sie ihn zusammenklappen.

Reinigung und Wartung

Reinigen Sie Gestell, Kunststoffteile und Textilien mit einem feuchten Tuch. Verzichte Sie auf Scheuer- und Bleichmittel. Verwenden Sie keine Silikonöle, da diese Schmutz und Dreck anziehen. Bewahren Sie den Babykorb nicht an einem feuchten Ort auf.

Zur Gewährleistung einer langen Einsatzzeit Ihres Produktes sollten Sie es nach Benutzung bei Regenwetter und vor der Lagerung mit einem weichen, saugfähigen Tuch abwischen.

Beachten Sie beim Reinigen und Trocknen die Pflegeetiketten an den Textilteilen.

Es ist selbst bei gewöhnlichem Gebrauch normal, dass Textilien nach langer Benutzung durch Sonnenlicht verblassen und Verschleißerscheinungen aufweisen.

Verwenden Sie aus Sicherheitsgründen nur Nuna-Originalteile.

Prüfen Sie regelmäßig, ob alles richtig funktioniert. Verwenden Sie das Produkt nicht länger, falls Teile verschlissen oder beschädigt sind oder fehlen.

BELANGRIJK - LEES DE INSTRUCTIES VÓÓR HET GEBRUIK EN BEWAAR ZE OM ZE LATER TE KUNNEN RAADPLEGEN.

Productinformatie

Modelnummer: _____

Fabricagedatum: _____

Garantie

Wij hebben onze hoogwaardige producten opzettelijk zo ontworpen dat ze kunnen mee kunnen groeien met zowel uw kind als uw familie. Omdat wij achter ons product staan, wordt onze uitrusting gedekt door een aangepaste garantie per product, beginnend op de dag van aanschaf. Houd het aankoopbewijs, het modelnummer en de fabricagedatum klaar als u contact met ons opneemt.

Ga voor garantie-informatie naar:
www.nunababy.com
Klik op de link "Garantie" op de homepage.

Contact

Neem contact op met onze klantenservice-afdelingen voor vervangende onderdelen, service of aanvullende vragen over de garantie.

info@nunababy.com
www.nunababy.com

Vereisten kindergebruik

Deze draagwieg is geschikt voor gebruik met kinderen die aan de volgende eisen voldoen:

Gewicht: tot 9 kg

! WAARSCHUWING

Niet-naleving van deze waarschuwingen en de instructies kan ernstig letsel of de dood veroorzaken.

Alle schade als gevolg van het gebruik van accessoires die niet door Nuna zijn geleverd, wordt niet gedekt door de garantie.

De veiligheid van uw kinderen is uw verantwoordelijkheid!

Houd rekening met het gevaar van open vuur of andere bronnen van grote warmte, zoals elektrische straalkachels, gaskachels, enz. in de buurt van de draagwieg.

Voorafgaand aan dragen of optillen moet u ervoor zorgen dat het handvat in de juiste gebruiksstand staat.

Controleer voor het gebruik of de verbonden accessoires goed zijn vastgezet.

Controleer voor het gebruik of alle sluitingen goed vast zitten.

Houd kleine onderdelen uit de buurt van kinderen want deze vormen een gevaar voor verstikking.

Alleen gebruiken op een stevig, horizontaal en droog oppervlak.

Overbelasten, onjuist opvouwen, en het gebruik van accessoires zoals kinderzitjes, tashaken, regenkappen, meerijdsplankjes, enz. anders dan goedgekeurd door Nuna, kunnen de draagwieg beschadigen of onveilig maken.

De draagwieg mag **NIET** worden gebruikt voor langdurig slapen.

De draagwieg is niet geschikt om mee hard te lopen of te skaten.

De draagwieg is alleen geschikt voor een kind dat niet zonder hulp rechtop kan zitten, om kan rollen of zichzelf op handen en knieën opdrukken. Maximumgewicht van het kind: 9 kg.

De handgreep en bodem moet regelmatig gecontroleerd worden op tekenen van schade en slijtage.

Het hoofd van het kind in de draagwieg mag zich nooit lager bevinden dan het lichaam.

Om gevaar voor verstikking te voorkomen, moet u alle plastic afdekkingen verwijderen voordat u dit product gebruikt en deze vernietigen of uit de buurt van baby's en kinderen houden.

Om letsel te voorkomen, moet u uw kind uit de buurt houden tijdens het open- of samenvouwen van de draagwieg.

Laat uw kind **NIET** zonder toezicht achter.

Bewaar de draagwieg **NIET** in een vochtige omgeving. Laat het materiaal altijd op natuurlijke wijze drogen, uit de buurt van warmtebronnen.

Vervoer **GEEN** extra kinderen, goederen, accessoires in of op de draagwieg, behalve op de manier zoals toegestaan in deze brochure. Hierdoor kan de draagwieg instabiel worden.

GEEN ander matras gebruiken dan is meegeleverd door Nuna met de draagwieg.

Laat het kind **NIET** spelen met de draagwieg.

De draagwieg **NIET** gebruiken als een onderdeel van de draagwieg kapot of gescheurd is, of ontbreekt.

Laat andere kinderen **NIET** zonder toezicht in de omgeving van de draagwieg spelen.

Plaats de draagwieg **NIET** in de buurt van open vuur of een andere hittebron.

Gebruik de draagwieg **NOOIT** op een onderstel.

NOOIT het kind met het hoofd aan het voeteneinde van de draagwieg leggen.

Laat een kind **NOOIT** achter in de draagwieg als u omhoog of omlaag gaat over trappen of roltrappen, of bij reizen in andere transportmiddelen.

Draag **NOOIT** meerdere kinderen tegelijkertijd in de draagwieg. Gebruik alleen originele onderdelen en accessoires van Nuna.

GEBRUIK ALLEEN vervangende onderdelen die door Nuna zijn geleverd of goedgekeurd.

WAARSCHUWING Elke last die aan de handgreep of kap is bevestigd, beïnvloedt de stabiliteit van de draagwieg

Lijst met onderdelen

Zorg dat alle onderdelen voor het opslaan droog zijn. Als er items ontbreken of beschadigd zijn, kunt u contact opnemen met uw leverancier. Voor de montage is geen gereedschap nodig.

- | | | | | | |
|---|---------------------|---|--------------------------|----|-----------------------------------------------------|
| 1 | Afdekking draagwieg | 5 | Instelknop handgreep | 9 | Opbergcompartiment
(maximale belasting = 1,3 kg) |
| 2 | Matrasvulling | 6 | Ontgrendelknop draagwieg | 10 | Regenkap |
| 3 | Handgreep | 7 | Bevestigingsbevestiging | 11 | Dream Drape™ |
| 4 | Kap | 8 | Voering draagwieg | | |

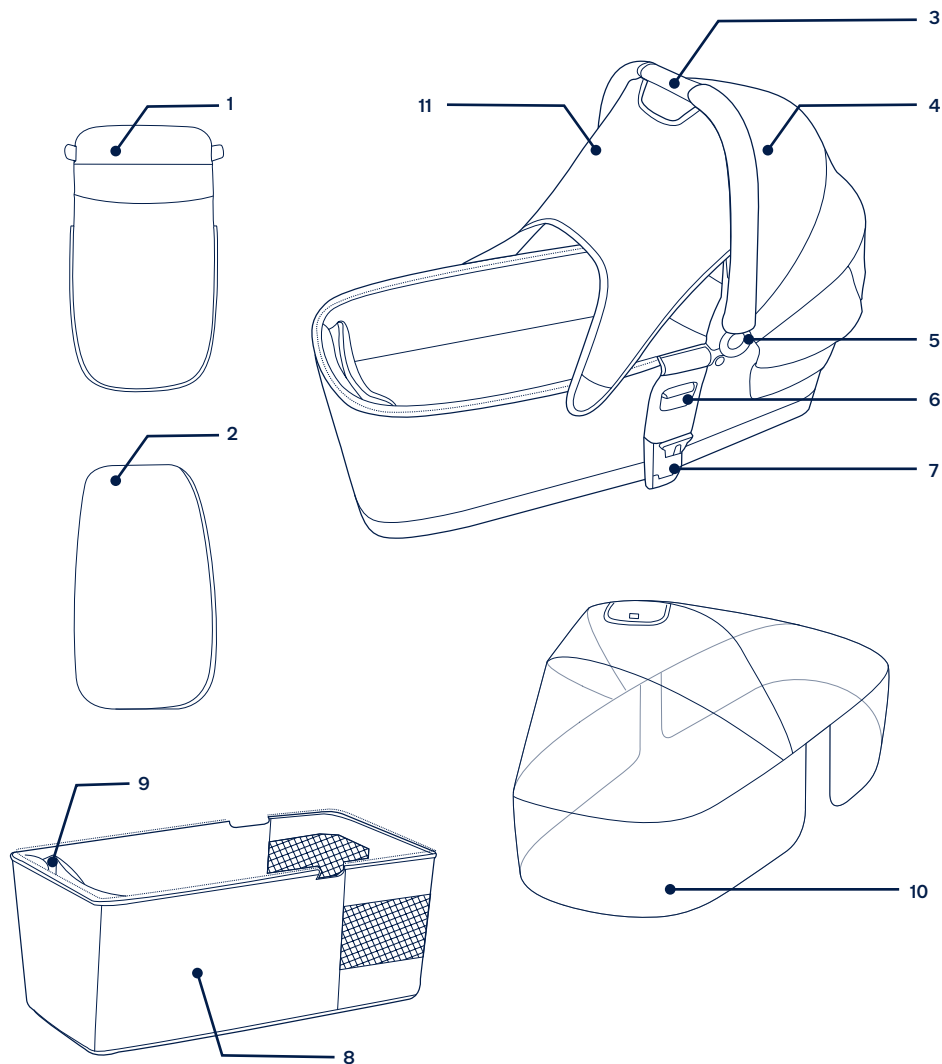

Installeren

- 1- Zorg ervoor dat beide houders aan de zijkanten stevig bevestigd zijn. (1)(2)(3)

Voor het ontgrendelen van de houders, wordt verwezen naar afbeelding (4)

- 2- Zorg ervoor dat de 2 steunhouders stevig bevestigd zijn. (5)(6)

Voor het ontgrendelen van de steunhouders, wordt verwezen naar afbeelding (7).

- 3- Plaats de binnenmatras in het frame en sluit te ritssluiting. (8)(9)

- 4- Trek de kap als weergegeven omhoog terwijl u op de knoppen aan beide zijden drukt. (10)

- 5- Controleer om ervoor te zorgen dat het handvat stevig vast zit voordat u het kind in de draagwieg plaatst. (11)-1

Zorg ervoor dat het handvat in de juiste gebruiksstand staat voorafgaand aan dragen of optillen.

- 6- Rits de rits dicht om de kapklep te bevestigen. (12)(13)

U kunt het matrasdek afnemen om te wassen.

- 7- Monteer de kap van de draagwieg en het schaduwpaneel als weergegeven in (14)(15).

Gebruik product

Kap

- 1- Trek de Dream Drape onder de kap vandaan en zet deze met magneten vast aan beide zijden van de draagwieg. (16)(17)
- 2- Vouw het achterpaneel van de overkapping terug en breng het achterpaneel van de draagwieg omlaag voor meer ventilatie. (18)

Draagwieg op het onderstel bevestigen

- 1- Druk de draagwieg omlaag tot deze op zijn plaats klikt. De draagwieg is stevig bevestigd met een positieve "klik". (19)(20)

Verwijder **ALTIJD** het zitje voordat u de draagwieg gebruikt.

Vouw de wandelwagen **NIET** op als de draagwieg daar nog op is bevestigd.

- 2- De draagwieg kan worden gebruikt met MIXX next.

Draagwieg verwijderen

Druk op elke ontgrendelknop aan de zijkant als weergegeven in (21).

Regenkap gebruiken

Om de regenkap van de draagwieg te monteren, plaatst u deze over de draagwieg, waarna u de 2 haken en lussen aan de voorkant van de kap vastzet. (22)

! Controleer **ALTIJD** de ventilatie met name bij warm weer als het product is afgedekt door de regenkap.

! Controleer **ALTIJD** of de regenkap schoon en droog is voor u deze weer opvouwt.

Reiniging en onderhoud

Reinig het frame, de plastic onderdelen en het weefsel met een vochtige doek, maar gebruik geen schurende middelen of bleekwater. Gebruik geen silicone smeermiddelen omdat ze vuil en roet aantrekken. Bewaar de draagwieg niet in een vochtige omgeving.

Om er voor te zorgen dat de kinderwagen lang meegaat, moet u hem na gebruik in de regen en voorafgaand aan opbergen afvegen met een zachte absorberende doek.

Raadpleeg de verzorgingslabels die aan de zachte goederen zijn bevestigd voor was- en drooginstructies.

Het is normaal dat materialen verkleuren door blootstelling aan zonlicht en na langdurig gebruik slijtage vertonen, zelfs bij gangbaar gebruik.

Uit veiligheidsoverwegingen mag u uitsluitend originele onderdelen van Nuna gebruiken.

Controleer regelmatig of alles nog goed werkt. Gebruik de kinderwagen niet meer als onderdelen zijn gescheurd, gebroken of ontbreken.

IMPORTANTE - LEGGERE ATTENTAMENTE QUESTE ISTRUZIONI E CONSERVARLE PER USO FUTURO.

Informazioni sul prodotto

Numero modello: _____

Prodotto in data: _____

Garanzia

Abbiamo progettato appositamente i nostri prodotti di alta qualità in modo che crescano con il bambino e con la famiglia. Poiché crediamo nel nostro prodotto, i meccanismi sono coperti da una garanzia personalizzata per prodotto che comincia dal giorno dell'acquisto. Al momento di contattarci, sono necessari la prova d'acquisto, il numero di modello e la data di produzione.

Per informazioni sulla garanzia, visitare il sito:
www.nunababy.com
Fare clic sul link "Garanzia" nella homepage.

Recapito

Per la sostituzione di parti, manutenzione o domande sulla garanzia, contattare il dipartimento di assistenza al cliente.

info@nunababy.com
www.nunababy.com

Requisiti di utilizzo da parte del bambino

Questa culla portatile è adatta per l'uso con bambini con i seguenti requisiti:

Peso: Fino a 9 kg

AVVERTENZE

La mancata osservanza delle seguenti avvertenze e istruzioni potrebbe causare lesioni gravi o decesso.

Eventuali danni causati dall'uso di accessori non forniti da Nuna non saranno coperti dalla garanzia.

La sicurezza dei bambini è vostra responsabilità.

Evitare di avvicinare la culla portatile a fiamme libere o ad altre fonti di forte calore, come gli accenditori elettrici o fornelli a gas, ecc.

Prima di trasportare o sollevare la culla portatile, assicurarsi che la maniglia sia in posizione corretta.

Prima dell'uso, assicurarsi che i dispositivi di bloccaggio siano correttamente agganciati.

Prima dell'uso, assicurarsi che tutti i dispositivi di blocco siano inseriti.

Tenere lontano dai bambini i piccoli componenti, perché possono costituire un pericolo di soffocamento.

Parcheggiare esclusivamente su una superficie solida, in piano e asciutta.

Il sovraccarico, l'errata piegatura e l'uso di accessori, come per es. seggiolini per bambini, ganci per borse, coperture anti pioggia, piani d'appoggio per passeggini, ecc..., diversi da quelli approvati da Nuna possono danneggiare la culla portatile o renderla non sicura.

La culla portatile **NON** deve essere utilizzata per sonni lunghi.

La culla portatile non è adatta per correre o pattinare.

La culla portatile è adatta per un bambino che non è ancora in grado di stare seduto da solo, si rovescia e non può rialzarsi con le mani e mettersi in ginocchio. Peso massimo del bambino: 9 kg.

La maniglia e il fondo devono essere controllati regolarmente per l'eventuale presenza di segni di danno e usura.

La testa del bambino nella culla portatile non deve mai essere più bassa del corpo.

Per evitare il pericolo di soffocamento, prima di ogni utilizzo togliere tutte le coperture di plastica ed eliminarle o tenerle lontane da neonati e bambini.

Per evitare lesioni, assicurarsi che il bambino venga allontanato quando si piega o si apre la culla portatile.

NON lasciare mai il bambino incustodito.

NON riporre la culla portatile in luoghi umidi. Lasciare sempre che il tessuto si asciughi naturalmente lontano da fonti di calore dirette.

NON trasportare altri bambini, prodotti o accessori nella o sulla culla portatile, salvo nei casi ammessi nel presente opuscolo. Possono causare l'instabilità della culla portatile.

NON utilizzare o aggiungere materassini diversi da quello fornito con la culla portatile Nuna.

NON lasciare che altri bambini giochino con la culla portatile.

NON usare se una parte della culla portatile è rotta, strappata o mancante.

NON lasciare che altri bambini giochino senza sorveglianza vicino alla culla portatile.

NON collocare la culla in prossimità di un camino o altra fonte di calore intenso.

NON utilizzare mai la culla portatile su un supporto.

NON mettere il bambino con la testa sull'estremità dei piedi della culla portatile.

NON lasciare mai il bambino dentro la culla portatile nel salire o scendere le scale o le scale mobili o se si utilizzano altre forme di trasporto.

NON trasportare mai più di un bambino per volta sulla culla portatile. Utilizzare esclusivamente parti ed accessori originali Nuna.

UTILIZZARE SOLO pezzi di ricambio forniti o approvati da Nuna.

AVVERTENZA Un peso attaccato alla maniglia o al tettuccio può influire sulla stabilità della culla portatile.

Elenco parti

Assicurarsi che tutti i pezzi siano disponibili prima dell'assemblaggio. Se manca qualche pezzo, contattare il rivenditore locale. Per l'assemblaggio non è necessario nessun attrezzo.

1	Copertura culla portatile	5	Pulsante di regolazione della maniglia	8	Imbottitura culla portatile
2	Materassino	6	Tasto di sgancio culla portatile	9	Tasca laterale (carico massimo = 1,3 kg)
3	Maniglia	7	Montaggio attacco	10	Copertura antipioggia
4	Tettuccio			11	Dream Drape™

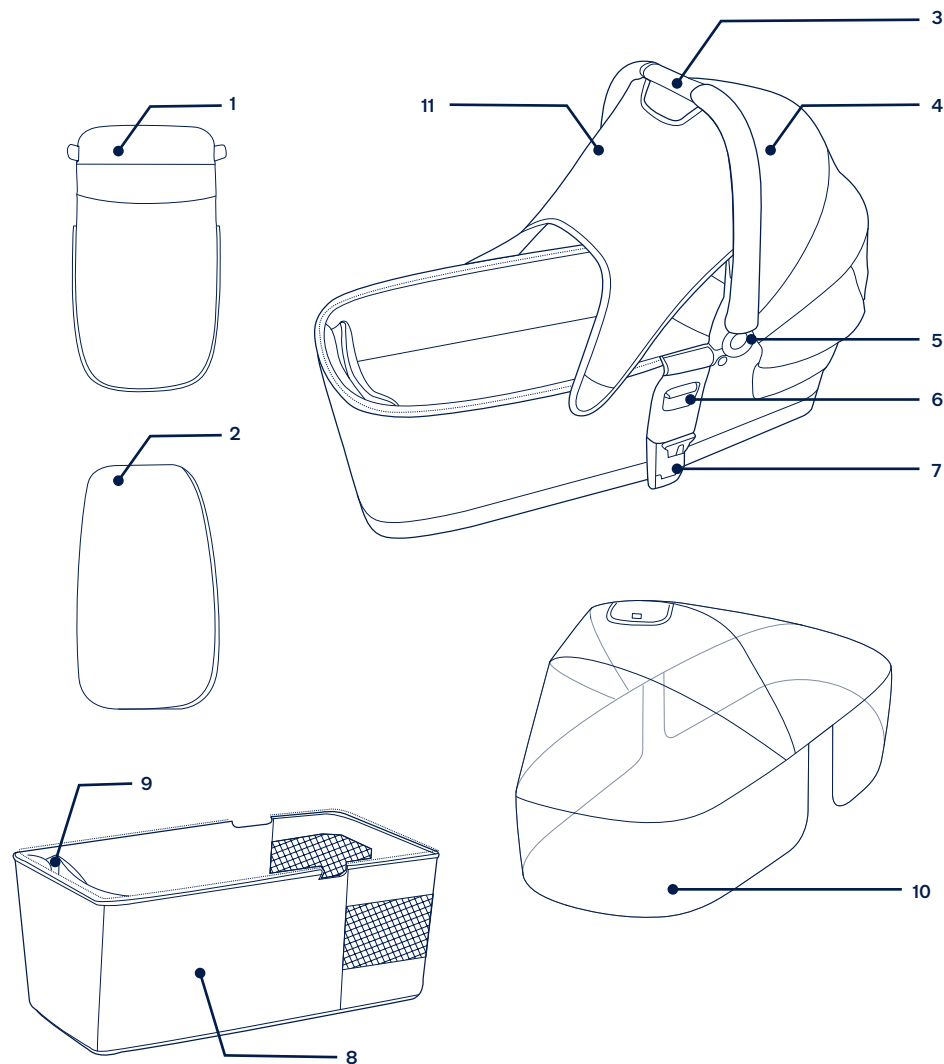

Configurazione del prodotto

- 1- Verificare che entrambi i supporti di fissaggio, posizionati lateralmente, siano saldamente agganciati. (1)(2)(3)
Per sganciare i supporti di fissaggio, vedere la figura (4)
- 2- Verificare che i 2 supporti di fissaggio siano saldamente agganciati. (5)(6)
Per sganciare i supporti di fissaggio, vedere la figura (7).
- 3- Collocare il materasso interno all'interno del telaio e chiudere la cerniera. (8)(9)
- 4- Sollevare il tettuccio come mostrato in figura premendo i pulsanti su entrambi i lati. (10)
- 5- Verificare che la maniglia sia agganciata saldamente prima di mettere il bambino nella culla portatile. (11)-1
Verificare che la maniglia sia nella posizione corretta prima di trasportare o sollevare la culla.
- 6- Quando si usa la culla portatile, usare sempre anche il materassino. (12)(13)
La coperta del materassino è facilmente estraibile per il lavaggio.
- 7- Montare la copertura della culla portatile e il pannello per l'ombra come mostrato nelle figure (14)(15).

Uso del prodotto

Tettuccio

- 1- Estrarre il Dream Drape da sotto il tettuccio della culla portatile, quindi fissarlo ai due lati della culla portatile con i magneti. (16)(17)
- 2- Piegare il pannello posteriore del tettuccio verso l'alto e il pannello posteriore del passeggino verso il basso per una maggiore ventilazione. (18)

Fissare la culla portatile sul telaio

- 1- Appoggiare la navicella finché non scatta in posizione. Quanto la navicella si aggancia saldamente emette un "clic". (19)(20)
Prima di utilizzare la navicella, rimuovere **SEMPRE** la seduta del passeggino.
NON piegare il passeggino quando la navicella è ancora fissata.
- 2- La culla portatile si può utilizzare con MIXX next.

Rimozione della culla portatile

Premere tutti i pulsanti per sganciare la culla come mostrato in figura (21).

Uso della copertura anti pioggia

Per montare la copertura anti pioggia della culla portatile, posizionarla sopra la culla, quindi inserire i 2 ganci e le chiusure in velcro sulla parte anteriore della copertura anti pioggia. (22)

- ! Con la copertura anti pioggia applicata al passeggino, controllare **SEMPRE** la ventilazione.
- ! Controllare **SEMPRE** che la copertura anti pioggia sia pulita e asciutta prima di ripiegarla.

Pulizia e manutenzione

Pulire il telaio, le parti in plastica e il tessuto con un panno umido, ma senza utilizzare prodotti abrasivi o candeggina. Non utilizzare lubrificanti al silicone, in quanto attraggono sporcizia e polvere. Non riporre la culla portatile in luoghi umidi.

Per assicurare una lunga durata, dopo averlo usato con la pioggia e prima di conservarlo, strofinare il prodotto con un panno assorbente morbido.

Fare riferimento alle etichette sui rivestimenti imbottiti per le istruzioni di lavaggio e asciugatura.

È normale che i tessuti si scoloriscano per effetto della luce solare e che presentino tracce di usura dopo un lungo periodo d'uso, anche se utilizzati in modo normale.

Per ragioni di sicurezza, utilizzare soltanto ricambi originali Nuna.

Controllare periodicamente se tutto funziona correttamente. Se alcune parti sono danneggiate, rotte o mancanti, cessare di utilizzare questo prodotto.

IMPORTANTE: LEA ESTAS INSTRUCCIONES DETENIDAMENTE ANTES DE UTILIZAR EL PRODUCTO Y GUÁRDELAS PARA FUTURA REFERENCIA.

Información del producto

Número de modelo: _____

Fecha de fabricación: _____

Garantía

Hemos diseñado a propósito nuestros productos de alta calidad para que puedan crecer tanto con su hijo como con su familia. Como respaldamos nuestros productos, nuestros artículos están cubiertos por una garantía a medida para cada producto, a partir de la fecha en la que fue adquirido. Tenga preparada la prueba de compra, el número de modelo y la fecha de fabricación cuando se ponga en contacto con nosotros.

Para obtener información acerca de la garantía, visite: www.nunababy.com
Haga clic en el enlace "Garantía" en la página de inicio.

Contacto

Para obtener información sobre piezas de repuesto y servicio técnico, o para resolver dudas acerca de la garantía adicional, póngase en contacto con nuestro departamento de atención al cliente.

info@nunababy.com
www.nunababy.com

Requisitos de los niños para su uso

Este capazo es apto para su uso con niños que cumplan los siguientes requisitos:

Peso: Hasta 9 kg

⚠ ADVERTENCIA

Si no sigue estas advertencias e instrucciones, podría provocar graves lesiones o, incluso, la muerte.

Cualquier daño causado por el uso de accesorios no suministrados por Nuna no estará cubierto por la garantía.

La seguridad del niño es su responsabilidad.

Evite utilizar en las cercanías de chimeneas u otras fuentes de calor intenso como calefactores eléctricos, calentadores de gas, etc...

Antes de transportar o levantar, asegúrese de que el asa se encuentran la posición correcta de uso.

Asegúrese de que los dispositivos de fijación estén bien sujetos antes del uso.

Asegúrese de que todos los dispositivos de bloqueo están bloqueados antes de usarlos.

Mantenga las piezas pequeñas fuera del alcance de los niños, ya que existe el riesgo de asfixia.

Utilice solamente una superficie firme, nivelada y seca.

Si sobrecarga, pliega de forma incorrecta o utiliza accesorios como asientos para niños, enganches para bolsos, capotas impermeables, patinetes Buggy Board, etc. que no estén aprobados por Nuna, podría dañar el capazo o provocar que este ya no sea seguro.

El capazo **NO** se deberá utilizar para dormir durante un periodo prolongado de tiempo.

El capazo no es adecuado para correr ni patinar.

El capazo es adecuado únicamente para niños que no puedan sentarse sin ayuda, darse la vuelta ni levantarse sobre sus manos y rodillas. Peso máximo del niño: 9 kg.

Inspeccione regularmente el asa y la parte inferior para comprobar la presencia de señales de daños o desgaste.

La cabeza del niño en la cuna portátil nunca debe estar por debajo del cuerpo.

Para evitar el riesgo de asfixia, retire los plásticos que lo recubren antes de utilizar este producto y destrúyalos o manténgalos fuera del alcance de bebés y niños.

Para evitar lesiones, asegúrese de que su hijo está alejado del capazo cuando lo pliegue y lo despliegue.

NO deje a su hijo sin supervisión.

NO guarde el capazo en lugares húmedos. Deje siempre que su tejido se seque al aire libre, alejado del calor directo.

NO deberá llevar más niños, objetos o accesorios en el capazo, a excepción de lo que se indica en este folleto. Si lo hace, podría provocar que el capazo se vuelva inestable.

NO lo utilice con ningún colchón (ni añada ningún otro) que no sea el que se incluye con el capazo de Nuna.

NO permita que otros niños jueguen con el capazo.

NO utilice el capazo si cualquier parte de la cuna portátil está rota, rasgada o falta.

NO permita que otros niños jueguen sin ser vigilados cerca del capazo.

NO coloque el capazo cerca de un fuego activo u otra fuente de calor intenso.

NUNCA utilice la cuna portátil sobre una base.

NUNCA coloque al niño con su cabeza en el extremo de los pies del capazo.

NUNCA deje a un niño en el capazo cuando suba o baje escaleras o escaleras mecánicas, o cuando viaje en otras formas de transporte.

NUNCA lleve a más de un niño al mismo tiempo en el capazo. Utilice únicamente piezas y accesorios originales de Nuna.

Utilice solamente piezas de recambio suministradas o aprobadas por Nuna.

ADVERTENCIA Si sujeta algún objeto al asa o a la capota, la estabilidad del capazo se verá afectada.

Lista de piezas

Asegúrese de que están disponibles todas las piezas antes de montar el producto. Si falta alguna pieza, póngase en contacto con su proveedor local. No se necesita ninguna herramienta para el montaje.

- | | | | | | |
|---|-----------------------|---|--------------------------------|----|--------------------------------------------------------|
| 1 | Cubierta del capazo | 5 | Botón de ajuste del asa | 9 | Compartimento de almacenamiento (carga máxima: 1,3 kg) |
| 2 | Acolchado del colchón | 6 | Botón de desbloqueo del capazo | 10 | Capota impermeable |
| 3 | Asa | 7 | Montaje del accesorio | 11 | Dream Drape™ |
| 4 | Capota | 8 | Funda del capazo | | |

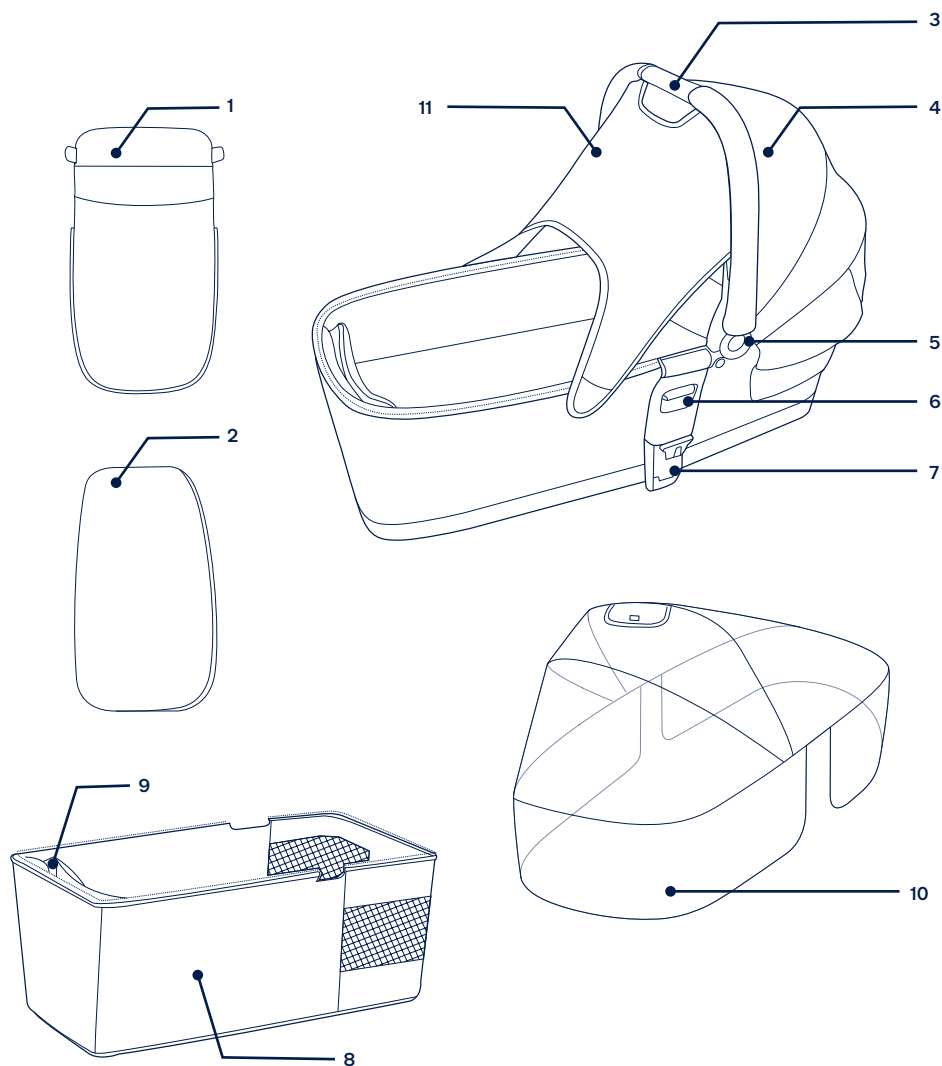

Montaje del producto

- 1- Asegúrese de que las dos sujeciones ubicadas a ambos lados estén correctamente ancladas. (1)(2)(3)
Para desbloquear las sujeciones, vea la imagen (4)
- 2- Asegúrese de que los dos soportes estén correctamente anclados. (5)(6)
Para desbloquear los soportes, vea la imagen (7).
- 3- Coloque el colchón interior dentro del cuadro y cierre la cremallera. (8)(9)
- 4- Tire de la capota como se muestra en la imagen pulsando al mismo tiempo los botones situados a ambos lados. (10)
- 5- Asegúrese de que el asa esté bien fijada antes de colocar al bebé en el capazo. (11)-1
Asegúrese de que el asa esté en la posición correcta de uso antes de transportar o levantar el capazo.
- 6- Utilice siempre el colchón cuando utilice el capazo. (12)(13)
Podrá quitar fácilmente la funda del colchón para lavarla.
- 7- Monte la cubierta del capazo y el parasol como se muestra en las figuras (14)(15).

Uso del producto

Capota

- 1- Tire de la cortina Dream Drape hacia afuera desde debajo de la capota del capazo y, a continuación, fjela a ambos lados del capazo con los imanes. (16)(17)
- 2- Pliegue hacia arriba el panel trasero del dosel, y hacia abajo el panel trasero del capazo para conseguir una mayor ventilación. (18)

Colocación del capazo en el chasis

- 1- Coloque el capazo abajo hasta que quede sujeto en su posición. El capazo queda acoplado de forma segura cuando se escucha un "clic". (19)(20)
SIEMPRE quite el asiento del cochecito antes de utilizar el capazo.
NO pliegue el cochecito con el capazo todavía montado.
- 2- El capazo puede utilizarse con el modelo MIXX next.

Retirada del capazo

Pulse los botones laterales de desbloqueo como muestra la figura (21).

Uso de la capota impermeable

Para montar la capota impermeable del capazo, colóquela sobre el capazo y cierre los 2 pares de enganches y los velcros de la parte delantera de la capota impermeable. (22)

- ! **SIEMPRE** asegúrese de que haya una ventilación adecuada cuando coloque la capota impermeable en el producto.
- ! **SIEMPRE** asegúrese de que la capota impermeable está limpia y seca antes de plegarla.

Limpieza y mantenimiento

Limpie la estructura, las piezas de plástico y el tejido con un paño húmedo, pero no utilice productos abrasivos ni lejía. No utilice lubricantes con silicona ya que atraerán la suciedad. No guarde el capazo en lugares húmedos.

Para garantizar un uso duradero, limpie este producto con un paño suave y absorbente después de usarlo en un día lluvioso y antes de guardarlo.

Consulte las etiquetas de cuidados cosidas al acolchado para conocer las instrucciones de lavado y secado.

Es normal que la tela se decolore debido a la luz del sol, y se desgaste y se rompa después de un largo período de uso, incluso si se utiliza de una forma normal.

Por razones de seguridad, utilice únicamente piezas originales de Nuna.

Compruebe periódicamente que todo funciona correctamente. Si falta alguna pieza o si alguna de ellas está rota o desgastada, deje de utilizar este producto.

IMPORTANTE - LEIA ATENTAMENTE ESTAS INSTRUÇÕES ANTES DE UTILIZAR O PRODUTO E GUARDE- AS PARA REFERÊNCIA FUTURA.

Informações sobre o produto

Número de modelo: _____

Data de fabrico: _____

Garantia

Concebemos propositadamente os nossos produtos de alta qualidade para que possam acompanhar o crescimento do seu filho e da sua família. Porque confiamos nos nossos produtos, os nossos equipamentos estão cobertos por uma garantia personalizada por produto, a partir do dia da respetiva compra. Quando nos contactar, tenha disponíveis o comprovativo de compra, o número do modelo e a data de fabrico.

Para obter informações sobre a garantia, consulte: www.nunababy.com
Clique no link "Garantia" na página inicial.

Contactos

Para peças de substituição, assistência técnica ou outras questões sobre a garantia, contacte o nosso departamento do apoio ao cliente.

info@nunababy.com
www.nunababy.com

Requisitos de utilização

Esta alcofa é adequada para crianças que cumpram os seguintes requisitos:

Peso: até 9 kg

AVISO

O incumprimento dos avisos e instruções pode resultar em lesões graves ou morte.

Os danos causados pela de acessórios não fornecidos pela Nuna não estão cobertos pela garantia.

A segurança da criança é da sua responsabilidade.

Tenha atenção ao risco de fogo ou a outras fontes de calor intenso nas proximidades da alcofa, como aquecedores elétricos, lareiras a gás, etc.

Antes de transportar ou levantar o produto, certifique-se de que a pega está na posição correta de utilização.

Verifique se os dispositivos de encaixe estão devidamente acionados antes de utilizar a alcofa.

Certifique-se de que os dispositivos de bloqueio estão acionados antes de utilizar a alcofa.

Mantenha as peças pequenas fora do alcance das crianças, pois representam um risco de asfixia.

Utilize o produto apenas sobre superfícies firmes, horizontais e secas.

A sobrecarga, fecho incorreto e utilização de acessórios como cadeiras para criança, ganchos para sacos, capas impermeáveis, plataformas, etc. que não sejam aprovados pela Nuna podem danificar ou tornar esta alcofa insegura.

A alcofa **NÃO** se destina a ser utilizada durante longos períodos de sono.

A alcofa não é adequada para correr ou patinar.

A alcofa é indicada apenas para crianças que não são capazes de se sentar sozinhas, rolar e que não conseguem levantar-se apoiando-se nas mãos e nos joelhos. Peso máximo da criança: 9 kg.

A pega e a parte inferior devem ser inspecionadas regularmente, procurando sinais de danos e desgaste.

Durante a utilização da alcofa, a cabeça da criança nunca deve ficar numa posição inferior ao corpo.

Para evitar o risco de asfixia, remova todos os revestimentos de plástico antes de utilizar este artigo e destrua-os ou mantenha-os fora do alcance de bebés e crianças.

Para evitar lesões assegure-se de que mantém a criança afastada ao dobrar e desdobrar a alcofa.

NÃO deixe a criança sem supervisão.

NÃO armazene a alcofa num local húmido. Permita sempre que o tecido seque naturalmente afastado de fontes de calor direto.

NÃO utilize a alcofa para transportar outras crianças, mercadorias ou acessórios, exceto nas situações permitidas neste folheto. Se o fizer, a alcofa pode ficar instável.

NÃO utilize ou adicione outro colchão além do fornecido com a alcofa da Nuna.

NÃO deixe a criança brincar com a alcofa.

NÃO utilize a alcofa se alguma peça estiver partida, rasgada ou em falta.

NÃO deixe outras crianças brincar sem supervisão perto da alcofa.

NÃO coloque a alcofa próximo de chamas ou outras fontes de calor intenso.

NUNCA utilize a alcofa num suporte.

NUNCA coloque a criança com a cabeça na zona da alcofa onde devem estar os pés.

NUNCA deixe a criança na alcofa ao subir ou descer escadas rolantes ou convencionais, ou ao viajar noutras formas de transporte.

NUNCA transporte mais do que uma criança ao mesmo tempo nesta alcofa. Utilize apenas peças e acessórios originais da Nuna.

Utilize apenas peças fornecidas ou aprovadas pela Nuna.

AVISO Qualquer carga aplicada na pega ou cobertura afeta a estabilidade da alcofa.

Lista de componentes

Certifique-se de que todas as peças estão disponíveis antes da montagem. Se alguma peça estiver em falta, contacte o revendedor local. Não são necessárias ferramentas para a montagem.

- | | | | | | |
|---|--------------------------------------|---|--------------------------------|----|--------------------------------------------------------|
| 1 | Capa da alcofa | 5 | Botão de ajuste da pega | 9 | Compartimento de armazenamento (carga máxima = 1,3 kg) |
| 2 | Capa de tecido acolchoado do colchão | 6 | Botão de desbloqueio da alcofa | 10 | Capa impermeável |
| 3 | Pega | 7 | Suporte de fixação | 11 | Dream Drape™ |
| 4 | Cobertura | 8 | Revestimento da alcofa | | |

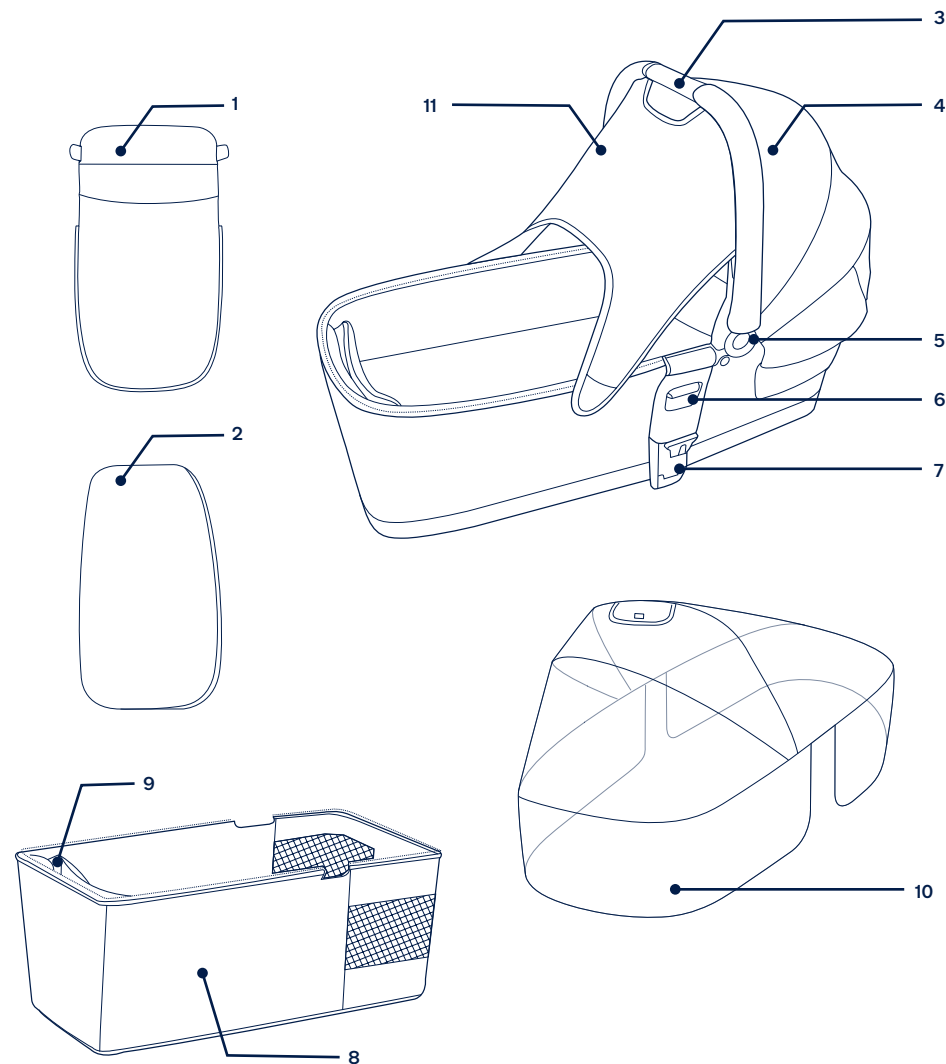

Montagem do produto

- 1- Certifique-se de que ambos os suportes de fixação, localizados nas laterais, estão devidamente encaixados. (1)(2)(3)

Para desbloquear os suportes de fixação, veja a imagem (4)

- 2- Assegure-se de que os 2 suportes estão devidamente encaixados. (5)(6)

Para desbloquear os suportes, veja a imagem (7).

- 3- Coloque o colchão interior dentro da estrutura e corra o fecho. (8)(9)

- 4- Puxe a cobertura conforme ilustrado enquanto pressiona os botões em ambos os lados. (10)

- 5- Certifique-se de que a pega está segura antes de colocar a criança na alcofa. (11)-1

Certifique-se de que a pega está na posição correta de utilização antes de transportar ou levantar.

- 6- Utilize o colchão sempre que utiliza a alcofa. (12) (13)

A capa do colchão é fácil de remover para lavar.

- 7- Instale a capa da alcofa e o para-sol, tal como ilustrado em (14)(15).

Utilização do produto

Cobertura

- 1- Retire o dream drape™ pela parte inferior da cobertura da alcofa e, em seguida, prenda-o em ambos os lados da alcofa com os ímanes. (16)(17)

- 2- Para uma melhor ventilação, dobre o painel traseiro da cobertura para cima e o painel traseiro da alcofa para baixo. (18)

Encaixe da alcofa na estrutura do carrinho de bebé

- 1- Baixe a alcofa até que a mesma esteja completamente encaixada. O “clique” indica que a alcofa está devidamente encaixada. (19)(20)

Remova **SEMPRE** a cadeira do carrinho antes de utilizar a alcofa.

NÃO dobre o carrinho enquanto a alcofa estiver encaixada.

- 2- A alcofa pode ser utilizada com o carrinho de bebé MIXX next.

Remoção da alcofa

Pressione o botão de desbloqueio lateral, conforme demonstrado em (21).

Capa impermeável

Para instalar a capa impermeável da alcofa, coloque-a sobre a alcofa e una os velcros na parte frontal da capa impermeável. (22)

! Verifique **SEMPRE** a ventilação quando a capa impermeável estiver instalada no produto.

! Verifique **SEMPRE** se a capa impermeável foi limpa e seca antes de a dobrar.

Limpeza e manutenção

Limpe a estrutura, peças de plástico e o tecido com um pano humedecido sem utilizar produtos abrasivos ou lixívia. Não utilize lubrificantes de silicone, pois os mesmos atraem sujidade e gordura. Não armazene a alcofa num local húmido.

Para garantir uma utilização duradoura, limpe este produto com um pano macio e absorvente após a utilização em tempo chuvoso e antes de o armazenar.

Consulte as instruções de lavagem e secagem nas etiquetas afixadas na capa de tecido.

É normal que o tecido exiba cores desvanecidas devido à luz solar e que apresente desgaste após um longo período de utilização, mesmo quando utilizado de forma normal.

Por motivos de segurança, utilize apenas peças originais da Nuna.

Verifique regularmente se tudo funciona corretamente. Se alguma peça estiver rasgada, partida ou em falta, interrompa a utilização deste produto.

WAŻNE! PRZED UŻYCIEM PROSIMY ZAPOZNAĆ SIĘ Z ZAWIERAJĄCĄ WAŻNE INFORMACJE INSTRUKCJĄ I ZACHOWAĆ JĄ NA PRZYSZŁY UŻYTEK. CZYTAJ UWAŻNIE

Informacje o produkcie

Numer modelu: _____

Data produkcji: _____

Gwarancja

Nasze wysokiej jakości produkty zaprojektowaliśmy tak, aby mogły rosnąć razem z Twoim dzieckiem jak również z całą rodziną. Ponieważ jesteśmy przekonani o jakości naszych produktów, nasz produkt objęty jest 2 letnią gwarancją konsumencką już od dnia jego zakupu. Zachowaj dowód zakupu, numer modelu oraz datę produkcji podczas kontaktu w sprawie gwarancji.

W celu uzyskania informacji na temat gwarancji, odwiedź naszą stronę internetową:
nunababy.com/warranty

Kontakt

W celu uzyskania informacji na temat części zamiennych, serwisu lub jakichkolwiek dodatkowych pytań skontaktuj się z naszym działem obsługi klienta.

info@nunababy.com
www.nunababy.com

W Polsce:
serwis@akpol.com.pl
www.nunababy.com/pl

Przeznaczenie

Produkt nadaje się dla dzieci spełniających następujące wymagania:

Waga: Do 9 kg

! OSTRZEŻENIE

Niestosowanie się do tych ostrzeżeń i instrukcji może spowodować poważne obrażenia lub śmierć.

Wszelkie uszkodzenia spowodowane zastosowaniem akcesoriów nie dostarczanych przez Nuna nie będą objęte gwarancją.

Bezpieczeństwo Twojego dziecka zależy od Ciebie.

Miej świadomość ryzyka stwarzanego przez otwarty ogień oraz inne źródła silnego ciepła takie jak kominki elektryczne, kominki gazowe itp., znajdujące się w pobliżu kołyski transportowej.

Przed przeniesieniem lub podnoszeniem upewnij się, czy uchwyt jest w prawidłowej pozycji użytkownika.

Przed użyciem należy sprawdzić, czy działają prawidłowo urządzenia do montażu systemu przytrzymującego.

Przed użyciem należy się upewnić, że działają wszystkie urządzenia blokujące.

Małe części należy trzymać z dala od dzieci ponieważ stwarzają ryzyko zadławienia.

Produkt należy umieszczać wyłącznie na twardych płaskich i suchych powierzchniach.

Przeciążanie, nieprawidłowe składanie oraz korzystanie z akcesoriów np. fotelików dziecięcych, zaczepów na torby, osłon przeciwdeszczowych, wózków itp., innych niż zatwierdzone przez Nuna może spowodować uszkodzenie lub niebezpieczną kołyskę transportową.

Kołyski transportowej **NIE** wolno używać do długotrwałego spania.

Kołyska transportowa nie jest odpowiednia do biegania lub jazdy na wrotkach.

Kołyska transportowa nadaje się wyłącznie dla dziecka, które nie może usiąść bez pomocy, wywraca się i nie może raczkować na własnych rękach i kolanach. Maksymalna masa dziecka: 9 kg

Uchwyt i dno należy regularnie sprawdzać pod kątem śladów uszkodzenia i zużycia.

Główka dziecka w kołysce transportowej nigdy nie powinna znajdować się poniżej ciała.

W celu uniknięcia jakiegokolwiek niebezpieczeństwa uduszenia, przed użyciem urządzenia należy usunąć wszelkie osłony plastikowe i zniszczyć je lub trzymać poza zasięgiem niemowląt i dzieci.

Aby uniknąć obrażeń podczas składania i rozkładania kołyski transportowej należy się upewnić, że dziecko znajduje się dalej.

NIE należy zostawiać dziecka bez nadzoru.

NIE WOLNO przechowywać kołyski transportowej w wilgotnym miejscu. Pozwolić zawsze na naturalne wyschnięcie tkaniny, z dala od bezpośrednich źródeł ciepła.

NIE WOLNO przenosić w lub na kołysce transportowej dodatkowych dzieci, ładunków, akcesoriów, za wyjątkiem dopuszczonych w niniejszej ulotce. Może to spowodować niestabilność kołyski transportowej.

NIE WOLNO używać ani dodawać żadnego materaca innego niż dostarczony przez Nuna wraz z kołyską transportową.

NIE pozwalaj dziecku bawić się kołyską transportową.

NIE korzystaj z kołyski transportowej, kiedy którakolwiek część jest uszkodzona, rozerwana lub jej brakuje

NIE pozwalaj innym dzieciom bawić się bez nadzoru kołyską transportową.

NIE należy umieszczać fotelika transportowego w pobliżu otwartego ognia lub innych silnych źródeł ciepła.

NIGDY nie korzystaj z kołyski transportowej na stojaku.

NIGDY nie umieszczaj dziecka w kołysce transportowej z główką w części przeznaczonej na nogi.

NIGDY nie pozostawiaj dziecka w kołysce transportowej podczas wjeżdżania lub zjeżdżania schodami lub chodnikami ruchomymi lub podczas jazdy innymi środkami transportu.

NIGDY nie przenoś więcej niż jednego dziecka jednocześnie w kołysce transportowej. Korzystaj wyłącznie z oryginalnych części i akcesoriów Nuna.

Używać należy wyłącznie części zamiennych dostarczonych lub zalecanych przez Nuna.

OSTRZEŻENIE Każdy ładunek przymocowany do uchwytu lub budki wpływa na stabilność kołyski transportowej.

Lista części

Upewnij się, że posiadasz wszystkie części zanim rozpoczniesz proces montażu. Jeśli któreś z części brakuje, należy się skontaktować z lokalnym sprzedawcą. Montaż nie wymaga użycia żadnych dodatkowych narzędzi.

1	Okrycie na gondolę	5	Przycisk regulacji rączki	9	Torba na akcesoria, maksymalne obciążenie – 1,3kg
2	Materac	6	Przycisk zwalnający gondolę.	10	Folia przeciwdeszczowa
3	Rączka	7	Mocowania	11	Ośłona Dream drape™
4	Budka	8	Wyścielenie gondoli		

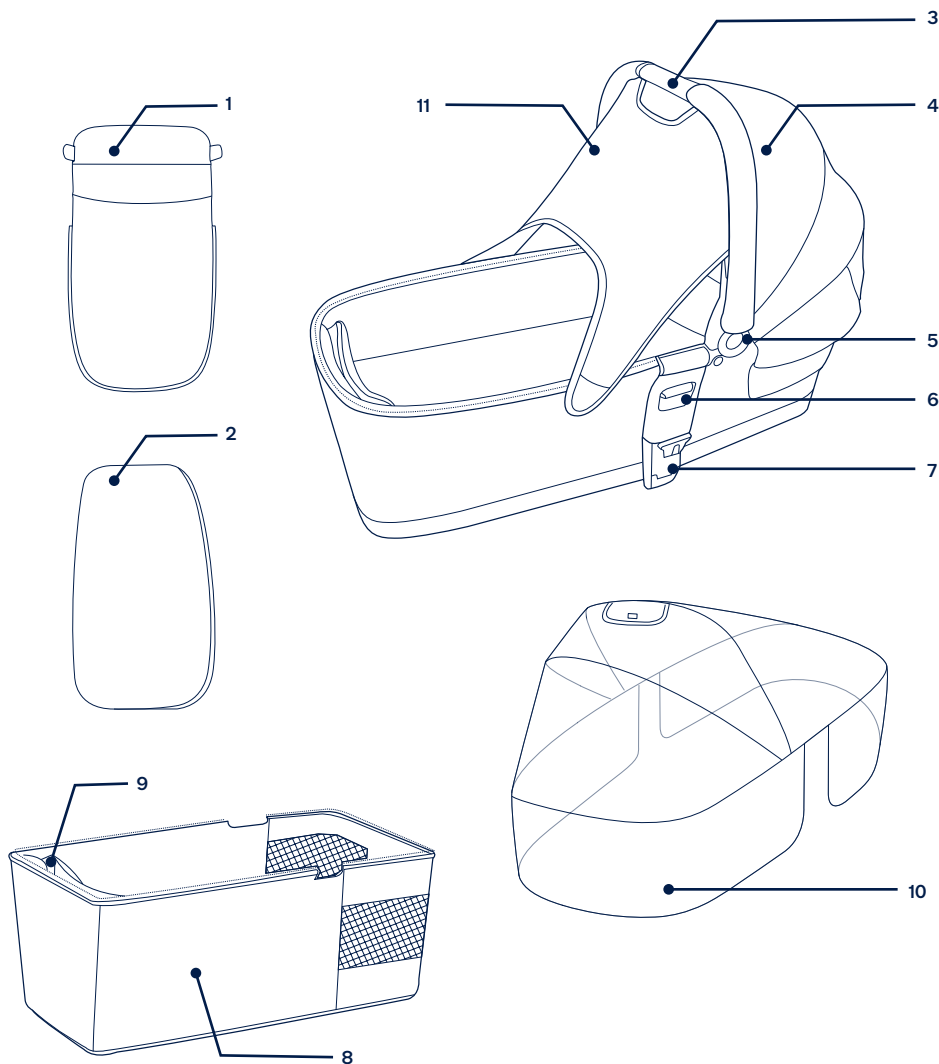

Montaż produktu

- 1- Upewnij się, że oba mocowania po bokach są bezpiecznie przymocowane. (1)(2)(3)
Aby zwolnić mocowania, patrz zdjęcie (4)
- 2- Upewnij się, że dwa wsporniki są bezpiecznie zamocowane. (5)(6)
Aby zwolnić wsporniki pomocnicze, patrz zdjęcie (7).
- 3- Umieść materac wewnątrz ramy gondoli i przypnij go na zamek błyskawiczny. (8)(9)
- 4- Podnieś budkę naciskając przycisk regulacji po obu stronach, patrz zdjęcie. (10)
- 5- Sprawdź czy rączka jest prawidłowo zamontowana zanim umieścisz w niej dziecko. (11)-1
Upewnij się, że rączka jest zablokowana w odpowiedniej pozycji do noszenia zanim ją podniesiesz.
- 6- Zawsze używaj materaca kiedy używasz gondoli. (12)(13) Pokrowiec na materac można łatwo zdjąć do prania.
- 7- Zamontuj okrycie na gondolę, patrz zdjęcie (14)(15).

Użycie produktu

Budka

- 1- Wyciągnij osłonę Dream Drape™ spod daszka w budce. Następnie zabezpiecz ją za pomocą dwóch magnesów po obu stronach gondoli. (16)(17)
- 2- Aby zapewnić większy przepływ powietrza, podwinij tylną część budki. (18)

Montaż gondoli na stelażu wózka

- 1- Umieść gondolę na wsporniku popychając ją, aż do zatrzaśnięcia na miejscu. Dźwięk „kliknięcia” oznacza, że gondola została poprawnie zamontowana. (19)(20)
ZAWSZE należy zdjąć siedzenie wózka, przed użyciem gondoli.
NIE należy składać wózka spacerowego, gdy nadal jest założona gondola.
- 2- Gondola może być montowana na stelażu wózka MIXX next.

Demontaż gondoli

Naciśnij przyciski zwalnające gondolę po obu stronach (21).

Folia przeciwdeszczowa

Aby zamontować folię przeciwdeszczową narzuć ją na gondolę, a następnie zabezpiecz elastycznymi gumkami pod spodem gondoli. Zabezpiecz folię dwoma hakami i pętlami z przodu folii. (22)

! Kiedy na produkcie znajduje się osłona przeciwdeszczowa, należy **ZAWSZE** sprawdzić wentylację.

! Przed złożeniem należy **ZAWSZE** sprawdzić, czy osłona przeciwdeszczowa jest czysta i sucha.

Czyszczenie i konserwacja

Możesz myć ramę, elementy plastikowe oraz tworzywa za pomocą ściereczki, ale nie używaj chropowatych ścierek lub wybielaczy. Nie używaj lubrykantów ponieważ będą one gromadziły brud. Nie przechowuj wózka w wilgotnym miejscu.

Aby zapewnić długą żywotność produktowi, przetrzyj go miękką ściereczką, aby usunąć wilgoć po każdym użyciu w deszczu i przed przechowywaniem.

Skorzystaj z dołączonych metek na miękkich materiałach w celu pozyskania informacji odnośnie mycia i suszenia tych komponentów.

Normalnym jest, że kolory materiałów mogą wyblaknąć ze względu na działanie promieni słonecznych. Mogą się również przecierać po długim okresie użytkowania nawet jeśli jest on zgodny z instrukcją.

Ze względów bezpieczeństwa, używaj tylko oryginalnych części Nuna.

Regularnie sprawdzaj czy wszystko działa jak należy. Jeśli jakkolwiek część jest zerwana, zepsuta czy czegoś brakuje natychmiast zaprzestań dalszego korzystania z produktu.

DŮLEŽITÉ - PŘED POUŽITÍM SI POZORNĚ PŘEČTĚTE TYTO POKYNY A USCHOVEJTE JE PRO BUDOUCÍ POUŽITÍ.

Informace o produktu

Číslo modelu: _____

Datum výroby: _____

Záruka

Naše vysoce kvalitní produkty jsou navrženy tak, aby mohly růst s vaším dítětem i s vaší rodinou. Protože si za svým produktem stojíme, vztahuje se na něj individuální záruka na produkt, která začíná platit dnem jeho zakoupení. Než nás budete kontaktovat, připravte si doklad o zakoupení, číslo modelu a datum výroby.

Informace o záruce najdete na webu:

www.nunababy.com

Klikněte na odkaz „Záruka“ na domovské stránce.

Kontakt

V případě náhradních dílů, servisu nebo dalších dotazů k záruce kontaktujte prosím naše oddělení zákaznického servisu.

info@nunababy.com

www.nunababy.com

Požadavky na používání s dítětem

Toto hluboké lůžko je vhodné pro děti, které splňují následující požadavky:

Hmotnost: Do 9 kg

VAROVÁNÍ

Nerespektování těchto varování a pokynů může vést k vážnému poranění nebo úmrtí.

Na jakékoli poškození způsobené používáním příslušenství, které nebylo dodáno společností Nuna, se nebude vztahovat záruka.

Nesete odpovědnost za bezpečnost dítěte.

Pozor na nebezpečí otevřeného ohně nebo dalších zdrojů silného žáru, například elektrických stojanových topidel, plynových krbů atd. v těsné blízkosti tohoto hlubokého lůžka.

Před přenášením nebo zvedáním zkontrolujte, zda se držadlo nachází ve správné poloze pro použití.

Před použitím zkontrolujte, zda jsou správně zajištěny upevňovací prvky.

Před použitím zkontrolujte, zda jsou všechny pojistky aktivovány.

Malé předměty, které představují nebezpečí udušení, uchovávejte mimo dosah dětí.

Používejte pouze na pevném, rovném a suchém povrchu.

Přetěžování, nesprávné skládání a používání příslušenství, například dětských sedaček, háčků na tašky, pláštěnek, stupátek atd..., které nebyly schváleny společností Nuna, mohou toto hluboké lůžko poškodit nebo omezit jeho bezpečnost.

Toto hluboké lůžko **NENÍ** určeno pro dlouhodobé spaní.

Toto hluboké lůžko není vhodné pro běhání nebo bruslení.

Toto hluboké lůžko je vhodné pouze pro dítě, které nedokáže sedět bez pomoci, nedokáže se přetočit a nedokáže se samo zvednout na ruku a kolenu. Maximální hmotnost dítěte: 9 kg.

Pravidelně kontrolujte, zda není poškozená nebo opotřebovaná rukojeť a spodní strana.

Hlava dítěte v hlubokém lůžku se v žádném případě nesmí nacházet níže, než tělo.

Aby se zabránilo nebezpečí udušení, před používáním tohoto předmětu odstraňte a zlikvidujte všechny plastové kryty nebo je uchovávejte mimo dosah novorozenců a dětí.

Rozkládání a skládání tohoto hlubokého lůžka provádějte v bezpečné vzdálenosti od dítěte, aby se zabránilo zranění.

Neponechávejte dítě bez dozoru.

NESKLADUJTE hluboké lůžko na vlhkém místě. Textil nechte vždy uschnout přirozeně mimo přímého tepla.

NEVOZTE další děti, zboží, příslušenství v nebo na tomto hlubokém lůžku vyjma případů, které jsou v tomto letáku povoleny. Mohlo by dojít k omezení stability hlubokého lůžka.

NEPOUŽÍVEJTE ani nepřidávejte jinou matraci, než byla dodána s tímto hlubokým lůžkem Nuna.

Zabraňte, aby si s hlubokým lůžkem hrálo dítě.

NEPOUŽÍVEJTE hluboké lůžko, pokud je některá jeho součást poškozená, roztržená nebo chybí.

NENECHÁVEJTE si v blízkosti hlubokého lůžka hrát jiné děti bez dozoru.

NEPOKLÁDEJTE přenosné lůžko do blízkosti otevřeného ohně nebo jiných zdrojů silného tepla.

V ŽÁDNÉM PŘÍPADĚ nepoužívejte toto hluboké lůžko na stojanu.

V ŽÁDNÉM PŘÍPADĚ neumísťujte dítě hlavou do nožní části hlubokého lůžka.

V ŽÁDNÉM PŘÍPADĚ nenechávejte dítě v tomto hlubokém lůžku při vystupování nebo sestupování ze schodů nebo eskalátorů nebo při cestování jinými způsoby dopravy.

V ŽÁDNÉM PŘÍPADĚ nepřenašejte v tomto hlubokém lůžku více dětí najednou. Používejte pouze originální díly a příslušenství Nuna.

Používejte pouze náhradní součásti dodávané nebo schválené společností Nuna.

VAROVÁNÍ Jakákoli zátěž připevněná na rukojeť nebo stříšku omezuje stabilitu hlubokého lůžka.

Seznam součástí

Před sestavením se ujistěte, že nechybí žádné součásti. V případě, že některá součást chybí, kontaktujte prodejce. K sestavení nejsou zapotřebí žádné nástroje.

- | | | | | | |
|---|----------------------|---|-------------------------------------|----|----------------------------------------------|
| 1 | Kryt hlubokého lůžka | 5 | Tlačítko nastavení držadla | 9 | Úložný prostor (maximální zatížení = 1,3 kg) |
| 2 | Matrace | 6 | Uvolňovací tlačítko hlubokého lůžka | 10 | Pláštěnka |
| 3 | Držadlo | 7 | Držák | 11 | Clona Dream Drape™ |
| 4 | Stříška | 8 | Vložka hlubokého lůžka | | |

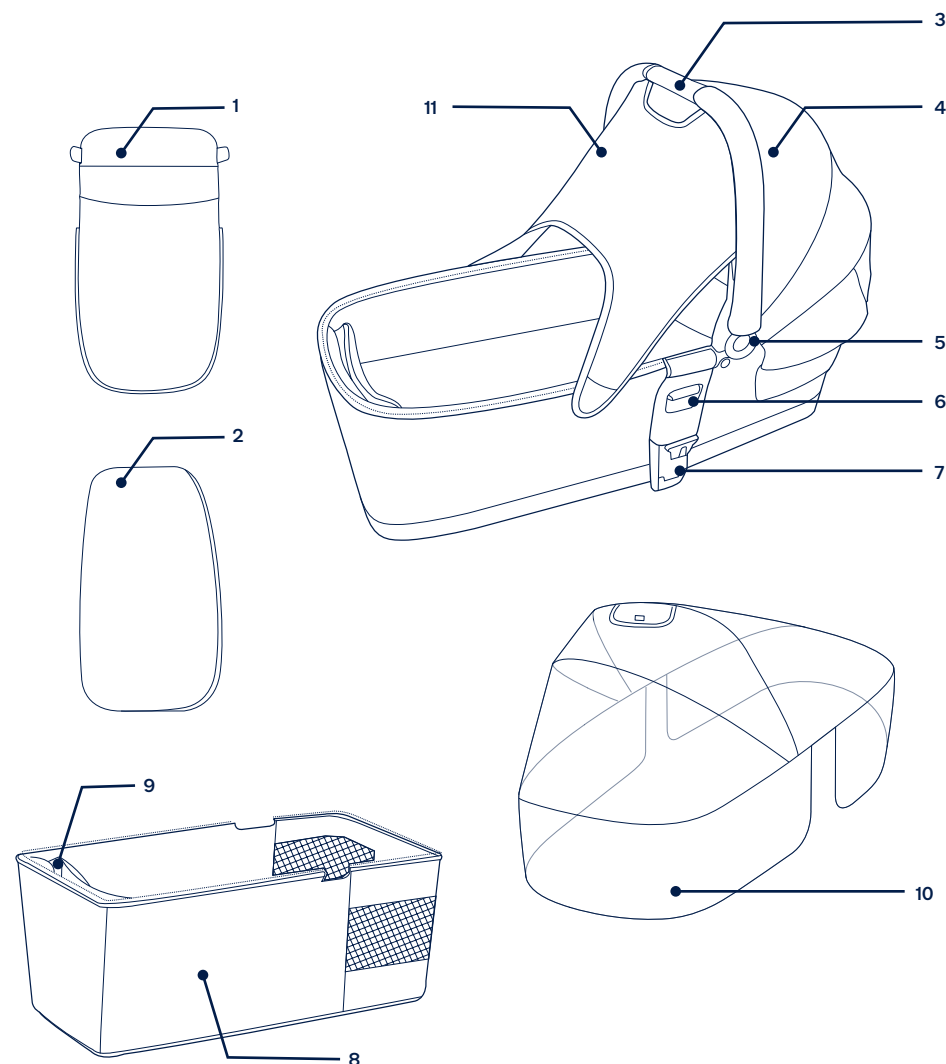

Sestavení produktu

- 1- Zkontrolujte, zda jsou oba držáky na stranách řádně připevněny. (1)(2)(3)
Chcete-li držáky uvolnit, postupujte dle obrázku (4)
- 2- Zkontrolujte, zda jsou 2 opěrné držáky řádně připevněny. (5)(6)
Chcete-li opěrné držáky uvolnit, postupujte dle obrázku (7).
- 3- Vložte vnitřní matraci do korbey a zapněte zip. (8)(9)
- 4- Stiskněte tlačítka na obou stranách a zvedněte stříšku podle obrázku. (10)
- 5- Než vložíte dítě do hlubokého lůžka, zkontrolujte, zda je držadlo zajištěné. (11)-1
Před přenášením nebo zvedáním zkontrolujte, zda se držadlo(a) nachází ve správné poloze pro použití.
- 6- S tímto hlubokým lůžkem vždy používejte matraci. (12)(13)
Potah matrace lze snadno sejmout a vyprat.
- 7- Sestavte kryt hlubokého lůžka podle obrázku (14) (15).

Používání produktu

Stříška

- 1- Vytáhněte clonu dream drape™ ze spodní strany stříšky hlubokého lůžka a potom ji zajištěte magnety na obou stranách hlubokého lůžka. (16)(17)
- 2- Otočte zadní panel stříšky hlubokého lůžka nahoru. Pro zvýšení intenzity větrání otočte zadní panel stříšky hlubokého lůžka dolů. (18)

Instalace hlubokého lůžka na rám kočárku

- 1- Nasadte hlubokou korbou tak, aby zacvakla na místo. Když se ozve „cvaknutí“, znamená to, že je hluboká korba správně připevněna. (19)(20)
Před použitím hluboké korbey VŽDY sundejte sportovní nastavbu.
NESKLÁDEJTE kočárek s nasazenou hlubokou korbou.
- 2- Toto hluboké lůžko lze používat s kočárkem MIXX next.

Demontáž hlubokého lůžka

Stiskněte uvolňovací tlačítko na obou stranách (21).

Pláštěnka

Pláštěnku nasadte přes hluboké lůžko a zapněte suché zipy na přední straně pláštěnky. (22)

- ! Když je na kočárku nasazena pláštěnka, VŽDY kontrolujte větrání.
- ! Před složením pláštěnky ji VŽDY očistěte a vysušte.

Čištění a údržba

Rám, plastové části a potah můžete čistit vlhkým hadříkem. Nepoužívejte abrazivní prostředky ani bělidlo. Nepoužívejte silikonová maziva, která přitahují prach a nečistoty. Neskladujte hluboké lůžko na vlhkém místě.

Aby byla zajištěna dlouhá životnost, po používání v deštivém počasí a před uložením otřete kočárek měkkým savým hadříkem.

Pokyny pro praní a sušení jsou uvedeny na štítcích s pokyny pro péči a údržbu, které jsou připevněny na textilních částech.

Je normální, že barva potahu časem vybledne a opotřebuje se v důsledku praní a/nebo slunečního záření, a to i při běžném používání.

Z bezpečnostních důvodů používejte pouze originální díly Nuna.

Pravidelně kontrolujte, zda vše funguje správně. Pokud se některá část nosítka roztrhne, praskne nebo se ztratí, přestaňte produkt používat.

DÔLEŽITÉ - PRED POUŽITÍM SI POZORNE PREČÍTAJTE TIETO POKYNY A UCHOVAJTE ICH PRE NESKORŠIE POUŽITIE.

Informácie o výrobku

Číslo modelu: _____

Dátum výroby: _____

Záruka

Zámerné sme navrhli naše výrobky vysokej kvality tak, aby mohli rásť s vaším dieťaťom aj vašou rodinou. Pretože si stojíme za našim výrobkom, naše vybavenie je kryté vlastnou zárukou na každý výrobok, začínajúc dňom zakúpenia. Ak nás budete kontaktovať, pripravte si doklad o kúpe, číslo modelu a dátum výroby.

Viac informácií o záruke nájdete na stránke:

www.nunababy.com

Na domovskej stránke kliknite na odkaz „Záruka“.

Kontakt

Ohľadne náhradných dielov, servisu alebo ďalších otázok o záruke sa obráťte na naše oddelenie služieb zákazníkom.

info@nunababy.com

www.nunababy.com

Požiadavky na používanie s deťmi

Táto prenosná postieľka je vhodná na používanie s deťmi, ktoré spĺňajú nasledujúce požiadavky:

Hmotnosť: Do 9 kg

! VÝSTRAHA

Nedodržanie týchto výstrah a pokynov môže viesť k vážnemu poraneniu alebo smrti.

Na žiadne poškodenie spôsobené používaním príslušenstva, ktoré nie je dodávané spoločnosťou Nuna, sa nebudú vzťahovať podmienky záruky.

Bezpečnosť dieťaťa je vašou zodpovednosťou.

Buďte si vedomí rizika otvoreného ohňa alebo iného zdroja intenzívneho tepla, ako napríklad elektrické a plynové krby v blízkosti hlbkej korbey.

Pred nesením alebo zdvíhaním sa uistite, že je rukoväť v správnej polohe používania.

Pred použitím skontrolujte, či sú upevňovacie prvky správne zapojené.

Pred použitím skontrolujte, či sú zapojené všetky zaistovacie zariadenia.

Malé časti uchovávajte mimo dosahu detí, pretože predstavujú nebezpečenstvo zadusenía.

Používajte len na pevnej, vodorovnej a suchej ploche.

Preťaženie, nesprávne skladanie a používanie príslušenstva, napr. detských sedačiek, háčikov na tašky, krytov proti dažďu, závesných stúpadiel atď..., okrem tých, ktoré schválila spoločnosť Nuna, môže túto hlbokú korbu poškodiť alebo spôsobiť, že nebude bezpečná.

Hlboká korba **SA NESMIE** používať na dlhodobé spanie.

Hlboká korba nie je vhodná na behanie alebo korčuľovanie.

Hlboká korba je vhodná len pre dieťa, ktoré nemôže sedieť bez pomoci, prevrátiť sa a nemôže sa vytlačiť na ruky a kolená. Maximálna hmotnosť dieťaťa: 9kg.

Pravidelne sa musí kontrolovať, či rukoväť a spodná časť nenesú známky poškodenia a opotrebovania.

Hlava dieťaťa v hlbkej korbe nesmie byť nikdy nižšie ako telo.

Aby ste zabránili akémukoľvek nebezpečenstvu zadusenía, pred použitím tejto položky odstráňte všetky plastové kryty a zničte ich alebo ich uchovávajte mimo dosahu dojčiat a detí.

Aby ste sa vyhli poraneniu, uistite sa, že je vaše dieťa pri rozkladaní a skladaní tejto hlbkej korby v bezpečnej vzdialenosti.

NENECHÁVAJTE dieťa bez dozoru.

NESKLADUJTE hlbokú korbu na vlhkom mieste. Textil nechajte vždy prirodzene vyschnúť mimo priameho tepla.

NENOSTE ďalšie deti, tovar ani príslušenstvo v tejto hlbkej korbe alebo na nej iným spôsobom, ako je povolený v tomto letáku. Môžu spôsobiť, že sa hlboká korba stane nestabilnou.

NEPOUŽÍVAJTE ani nepridávajte žiadny iný matrac ako ten, ktorý sa dodáva s hlbokou korbou od spoločnosti Nuna.

NENECHÁVAJTE dieťa hrať sa s hlbokou korbou.

NEPOUŽÍVAJTE hlbokú korbu, ak je ktorákoľvek jej časť poškodená, roztrhnutá alebo chýba.

NENECHÁVAJTE iné deti hrať sa bez dozoru v blízkosti hlbkej korby.

NEUMIESTŇUJTE hlbokú korbu do blízkosti otvoreného ohňa ani iného zdroja silného tepla.

NIKDY nepoužívajte hlbokú korbu na stojane.

NIKDY neukladajte dieťa tak, aby malo hlavu na konci hlbkej korby, ktorý je určený pre nohy.

NIKDY nenechávajte dieťa v hlbkej korbe pri chôdzi hore alebo dole po schodoch alebo na eskalátoroch, alebo pri cestovaní inými spôsobmi dopravy.

NIKDY neprenášajte v tejto hlbkej korbe naraz viac ako jedno dieťa. Používajte len originálne diely a príslušenstvo od spoločnosti Nuna.

Používajte len náhradné diely dodávané alebo schválené spoločnosťou Nuna.

VÝSTRAHA Akékoľvek zaťaženie pôsobiace na rukoväť alebo plátennú striedku ovplyvní stabilitu hlbkej korby.

Zoznam dielov

Pred zostavením skontrolujte, či máte všetky časti. Ak chýba ktorákoľvek časť, obráťte sa na miestneho predajcu. Na zostavenie nie sú potrebné žiadne nástroje.

1	Nánožník hlb okej korby	5	Tlačidlo na nastavenie rukoväte	8	Podšívka hlbkej korby
2	Matrac	6	Uvoľňovacie tlačidlo hlbkej korby	9	Úložný priestor (maximálne zaťaženie = 1,3 kg)
3	Rukoväť	7	Pripájací držiak	10	Pláštenka
4	Textilná strieška			11	Clona Dream Drape™

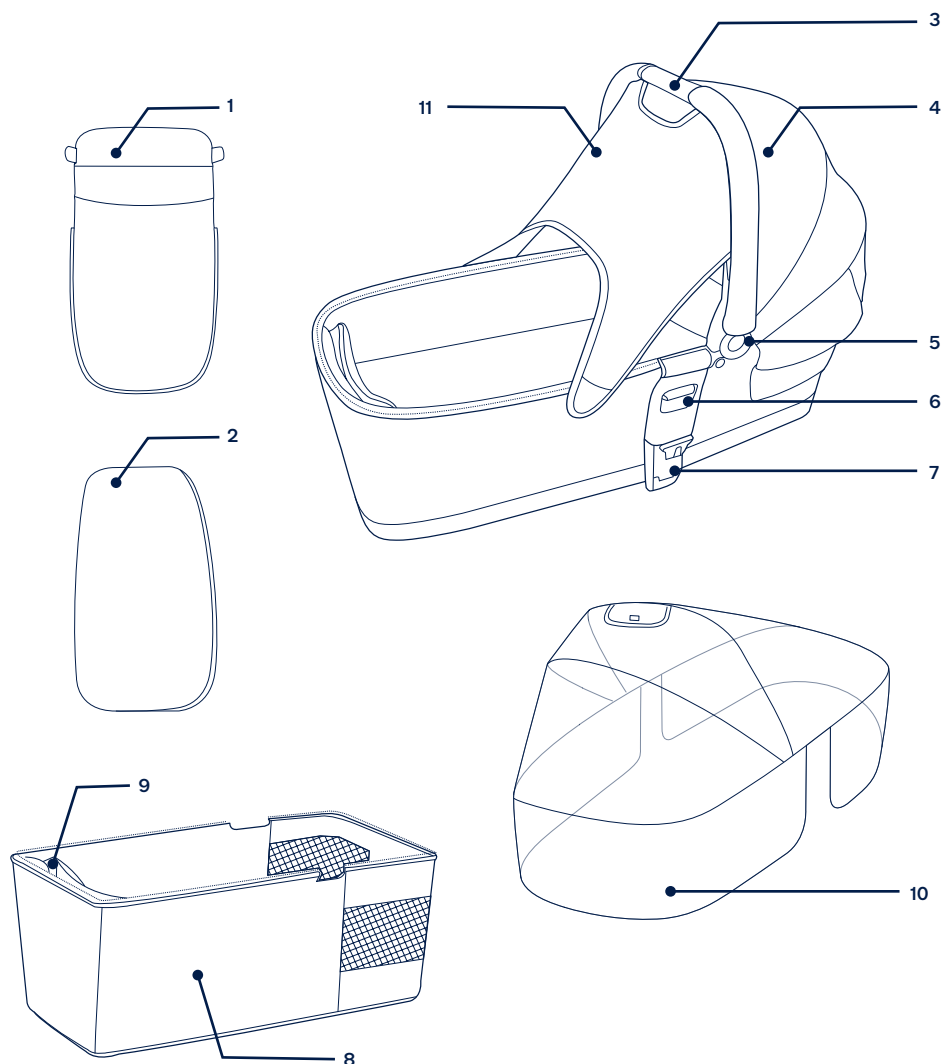

Zostavenie výrobku

- 1- Uistite sa, že oba adaptéry na uchytenie korby ktoré sú umiestnené na bokoch, sú bezpečne pripojené. (1)(2)(3)
Ak chcete odistiť adaptéry pozrite si obrázok (4)
- 2- Uistite sa, že 2 podporné vzpery sú bezpečne pripojené. (5)(6)
Ak chcete uvoľniť podporné vzpery, pozrite si obrázok (7).
- 3- Vložte vnútorný matrac do čalúnenia a zapnite zips. (8)(9)
- 4- Vytiahnite textilnú striešku, ako je to zobrazené na obrázku, a zároveň stlačte tlačidlá na oboch stranách. (10)
- 5- Pred vložením dieťaťa do hlbkej korby sa kontrolou uistite, že je rukoväť zaistená. (11)-1
Pred nesením alebo zdvíhaním sa uistite, že je rukoväť v správnej polohe používania.
- 6- Pri používaní hlbkej korby vždy používajte matrac. (12)(13)
Kryt matraca sa dá ľahko vybrať kvôli praniu.
- 7- Nánožník hlbkej korby a tieniaci panel zostavte podľa znázornenia na obrázku (14)(15).

Používanie výrobku

Textilná strieška

- 1- Vytiahnite clonu Dream Drape™ spod textilnej striešky hlbkej korby a potom ju zaistite na oboch stranách hlbkej korby pomocou magnetov. (16)(17)
- 2- Zadný panel textilnej striešky zložte dohora a zadný panel hlbkej korby nadol, aby ste dosiahli lepšie vetranie. (18)

Pripevnenie hlbkej korby na rám kočíka

- 1- Zatlačte prenosnú postieľku nadol, kým nezaklapne na miesto. Prenosná postieľka sa bezpečne pripevní s pozitívnym „cvaknutím“. (19)(20)
VŽDY pred používaním prenosnej postieľky vyberte sedačku kočíka.
NESKLADAJTE kočík, keď je prenosná postieľka stále pripojená.
- 2- Hlbokou korbu možno používať s kočíkom MIXX next.

Vybratie hlbkej korby

Stlačte každé uvoľňovacie bočné tlačidlo podľa znázornenia (21).

Pláštenka

Ak chcete nasadiť pláštenku na hlbokú korbu umiestnite ju nad hlbokú korbu a pripojte háčikové a pútkové upínacie prvky na prednej strane pláštenky. (22)

! Keď je kryt proti dažďu na výrobku, VŽDY skontrolujte vetranie.

! Pred zložením VŽDY skontrolujte, či je kryt proti dažďu vyčistený a vysušený.

Čistenie a údržba

Očistite rám, plastové časti a textil vlhkou handričkou, ale nepoužívajte brúsne čistiace prostriedky ani bielidlo. Nepoužívajte silikónové mazivá, pretože viažu na seba nečistoty a špinu. Neskladujte prenosnú postieľku na vlhkom mieste.

Aby ste zaistili dlhodobé používanie, po použití v daždivom počasí a pred uskladnením utrite tento výrobok mäkkou absorpčnou handričkou.

Pozrite si štítky s návodom na ošetrovanie, ktoré sú pripojené k mäkkým textíliám, a kde sú uvedené pokyny na umývanie a sušenie.

Je normálne, že sa farba textilu zmení pôsobením slnečného žiarenia a po dlhom používaní bude vykazovať opotrebovanie aj pri normálnom používaní.

Z bezpečnostných dôvodov používajte len originálne diely od spoločnosti Nuna.

Pravidelne kontrolujte, či všetko funguje ako má. Ak sú ktorékoľvek časti roztrhnuté, zlomené alebo chýbajú, prestaňte tento výrobok používať.

VAŽNO - PRIJE UPORABE PAŽLJIVO PROČITAJTE OVE UPUTE I ZADRŽITE IH ZA BUDUĆU UPORABU.

Podaci o proizvodu

Broj modela: _____

Datum proizvodnje: _____

Jamstvo

Osmislili smo i proizveli naše proizvode visoke kvalitete kako bi mogli rasti s vašim djetetom i obitelji. Budući da stojimo iza našeg proizvoda, naša je oprema pokrivena jamstvom za proizvod, počevši od dana kupnje. Prije no što nas kontaktirate pripremite dokaz o kupnji, broj modela i datum proizvodnje.

Za informacije o jamstvu posjetite:

www.nunababy.com

Kliknite na vezu "Jamstvo" na početnoj stranici.

Kontakt

Za zamjenske dijelove, servis ili moguća pitanja u svezi jamstva kontaktirajte našu službu za korisnike.

info@nunababy.com

www.nunababy.com

Uvjeti za upotrebu

Ova nosiljka prikladna je za nošenje djece koja su sljedećih mjera:

Težina: Do 9 kg

UPOZORENJE

Nepoštovanje ovih upozorenja i uputa može predstavljati opasnost od ozbiljnih ozljeda sa smrtnim ishodom.

Svaka šteta uzrokovana korištenjem dodatne opreme koju nije isporučila tvrtka Nuna neće biti pokrivena jamstvom.

Vi ste odgovorni za sigurnost djeteta.

Pazite na opasnost od otvorene vatre i drugih jakih izvora topline poput električnih grijalica, plinskih grijalica i sl. u blizini nosiljke.

Prije nošenja ili podizanja provjerite je li ručka u pravilnom položaju za korištenje.

Prije upotrebe provjerite jesu li dijelovi za priključivanje pravilno učvršćeni.

Prije upotrebe provjerite jesu i uređaji za blokadu aktivirani.

Male dijelove udaljite od djece jer predstavljaju opasnost od gušenja.

Koristite samo na čvrstoj, ravnoj i suhoj površini.

Preopterećenje, nepravilno preklapanje i upotreba pribora, na primjer dječje sjedalice, kuke za torbu, prekrivke protiv kiše, dodatni nosači za veće dijete i sl., osim onih koje je odobrila tvrtka Nuna, mogu oštetiti ili učiniti nosiljku opasnom.

Nosiljka se **NE** smije koristiti za dulje spavanje.

Nosiljka nije prikladna za trčanje ili rolanje.

Nosiljka je prikladna samo za dijete koje ne može samostalno sjediti, prekrenuti se i ne može se uspraviti na ruke i koljena. Maksimalna težina djeteta: 9kg.

Ručku i dno treba redovito pregledavati kako bi se odmah uočili znakovi oštećenja i istrošenosti.

Glava djeteta u nosilji nikad ne smije biti na nižem položaju od tijela.

Kako biste spriječili i najmanju opasnost od gušenja prije upotrebe ovog proizvoda uklonite i uništite ili držite dalje od beba i djece sve plastične pokrove.

Prilikom sklapanja i rasklapanja nosiljke udaljite djecu kako se ne bi ozlijedila.

NE ostavljajte dijete bez nadzora.

NE spremajte nosiljku na vlažno mjesto. Uvijek pustite neka se tkanina prirodno osuši dalje od izvora topline.

NE nosite još koje dijete, namirnice i druge predmete u ili na nosiljci osim kako je navedeno u ovom letku. To može prouzročiti nestabilnost nosiljke.

NE koristite niti ne dodajte nikakve madrace osim onog koji je isporučen s nosiljkom Nuna.

NE dopuštajte djeci da se igraju nosiljkom.

NE koristite nosiljku ako je bilo koji dio slomljen, istrošen ili nedostaje.

NE dopuštajte drugoj djeci da se bez nadzora igraju blizu nosiljke.

NE stavljajte prijenosni dječji krevetić blizu otvorene vatre ili drugog jakog izvora topline.

NIKAD ne koristite nosiljku na stalku.

NIKAD ne postavljajte dijete glavom na podnožje nosiljke.

NIKAD ne ostavljajte dijete u nosiljci prilikom penjanja ili spuštanja stepenicama ili pokretnim stepenicama ili tijekom putovanja drugim transportnim sredstvima.

NIKAD ne nosite istodobno više djece u nosiljci. Koristite isključivo originalne Nuna dijelove i dodatnu opremu.

Koristite isključivo zamjenske dijelove koje isporučuje ili je odobrila tvrtka Nuna.

UPOZORENJE Svako opterećenje postavljeno na ručku ili krovčić utječe na stabilnost nosiljke.

Popis dijelova

Prije sklapanja provjerite jesu li raspoloživi svi dijelovi. Ako bilo koji dio nedostaje kontaktirajte lokalnog prodavača. Za sklapanje nije potreban alat.

- | | | | | | |
|---|--------------------|---|------------------------------|----|---------------------------------------------------|
| 1 | Pokrivalo nosiljke | 5 | Gumb za podešavanje ručke | 9 | Torba za pribor (maksimalno opterećenje = 1,3 kg) |
| 2 | Jastuk madraca | 6 | Gumb za oslobađanje nosiljke | 10 | Pokrov protiv kiše |
| 3 | Ručka | 7 | Nosači za montažu | 11 | Dream Drape™ |
| 4 | Krovčić | 8 | Obloga nosiljke | | |

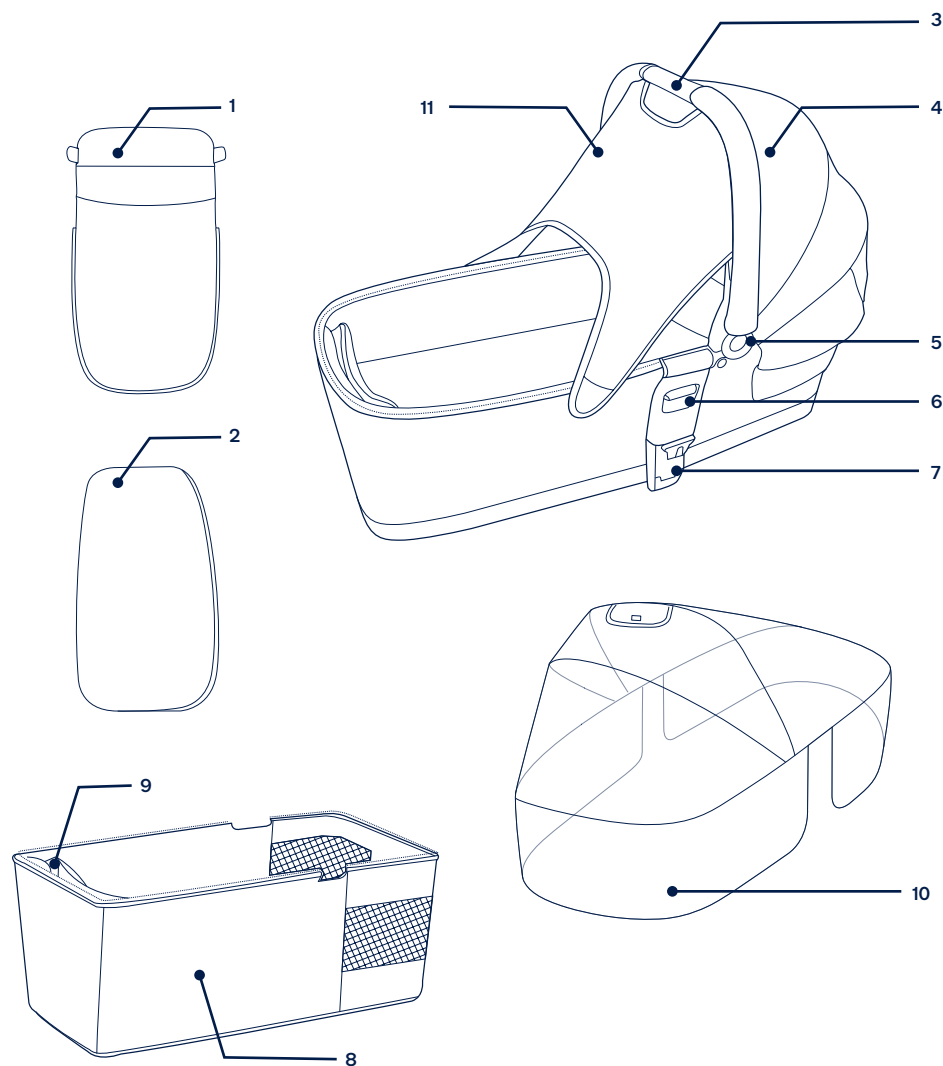

Postavljanje proizvoda

- 1 - Provjerite jesu li oba nosača za pričvršćivanje smještena sa svake strane dobro pričvršćena. (1)(2)(3)
Za oslobađanje nosača za pričvršćivanje pogledajte sliku (4)
- 2 - Provjerite jesu li 2 potporna nosača sigurno pričvršćena. (5)(6)
Za oslobađanje potpornih nosača pogledajte sliku (7).
- 3 - Stavite unutarnji madrac unutar okvira i zakopčajte patentni zatvarač. (8)(9)
- 4 - Dok pritišćete tipke na obje strane povucite krovčić prema gore kako je prikazano slikom. (10)
- 5 - Prije stavljanja djeteta u nosiljku provjerite jesu li ručke sigurno učvršćene. (11)-1
Prije nošenja ili podizanja provjerite je li ručka u pravilnom položaju za korištenje.
- 6 - Tijekom upotrebe nosiljke uvijek koristite madrac. (12)(13)
Obloga madraca jednostavno se skida radi pranja.
- 7 - Učvrstite pokrov nosiljke i ploču sjenila kako je prikazano slikama (14)(15).

Uporaba proizvoda

Krovčić

- 1 - Izvucite dream drape™ s donje strane krovčića nosiljke i magnetima ga učvrstite s obje strane nosiljke. (16)(17)
- 2 - Preklopite stražnju ploču krovčića prema gore, a stražnju ploču nosiljke prema dolje radi boljeg prozračivanja. (18)

Postavljanje nosiljke na okvir kolica

- 1 - Stavite i pritisnite nosiljku za bebu izravno prema dolje dok se sigurno ne učvrsti na mjesto. Nosiljka za bebu je sigurno učvršćena tek kad začujete zvuk „klik“. (19)(20)
UVIJEK izvadite sjedalo s kolica prije korištenja nosiljke za bebu.
NIKAD NE preklapajte kolica dok je na njih učvršćena nosiljka za bebu.
- 2 - Nosiljku je moguće koristiti s MIXX next serijom dječjih kolica.

Skidanje nosiljke

Pritisnite tipku za oslobađanje s obje strane kako prikazuje slika (21).

Pokrov protiv kiše

Da biste na nosiljku postavili pokrov protiv kiše, postavite je preko nosiljke i pričvrstite čičak trake na prednjoj strani pokrova protiv kiše. (22)

! UVIJEK provjeravajte prozračivanje dok je na nosiljku postavljen pokrov protiv kiše.

! UVIJEK prije sklapanja provjerite je li pokrov protiv kiše očišćen i suh.

Čišćenje i održavanje

Očistite okvir, plastične dijelove i tkaninu vlažnom krpom, ali nemojte koristiti abrazivna sredstva ili izbjeljivač. Ne koristite silikonska sredstva za podmazivanja jer će privlačiti prljavštinu i prašinu. Ne spremajte nosiljku na vlažno mjesto.

Kako biste osigurali dugotrajnu uporabu proizvoda nakon korištenja po kišnom vremenu i prije odlaganja obrišite mekanom, upijajućom krpom.

Pogledajte upute za pranje i sušenje na naljepnicama pričvršćenim na obloge.

Normalno je da nakon duljeg normalnog korištenja tkanina promijeni boju zbog sunčeve svjetlosti te da pokazuje znakova trošenja i habanja.

Radi sigurnosti koristite isključivo originalne Nuna dijelove.

Redovito provjeravajte djeluje li sve pravilno. Ako je bilo koji dio istrošen, slomljen ili nedostaje prestanite koristiti ovaj proizvod.

POMEMBNO - PRED UPORABO SKRBNO PREBERITE NAVODILA IN JIH SHRANITE ZA POZNEJŠO UPORABO.

Informacije o izdelku

Številka modela: _____

Datum proizvodnje: _____

Garancija

Naše visokokakovostne izdelke smo z namenom oblikovali tako, da lahko rastejo skupaj z vašim otrokom in vašo družino. Ker stojimo za svojimi izdelki, našo opremo od dneva nakupa dalje pokriva garancija, ki je prilagojena izdelku. Kadar nas boste kontaktirali, imejte pripravljeno potrdilo o nakupu, številko modela in datum proizvodnje.

Za informacije o garanciji obiščite spletno mesto: www.nunababy.com
Na začetni strani kliknite povezavo "Garancija".

Kontakt

Za nadomestne dele, servis ali dodatna vprašanja glede garancije se obrnite na naš oddelek za pomoč strankam.

info@nunababy.com
www.nunababy.com

Zahteve za uporabo

Ta košara je primerna za uporabo pri otrocih, ki izpolnjujejo naslednje zahteve:

Teža: do 9 kg

OPOZORILO

Neupoštevanje teh opozoril in navodil lahko povzroči resne poškodbe ali smrt.

Poškodb, ki bi nastale zaradi uporabe dodatne opreme, ki je ni dobavilo podjetje Nuna, garancija ne bo krila.

Varnost otroka je vaša odgovornost.

Zavedajte se nevarnosti odprtega plamena ali drugih virov močne vročine, kot so električni in plinski grelci itd. v bližini košare.

Pred nošenjem ali dvigovanjem se prepričajte, da je ročaj v pravilnem položaju.

Pred uporabo preverite, ali so pritrdilne naprave pravilno aktivirane.

Pred uporabo se prepričajte, ali so zaklepne naprave aktivirane.

Majhne dele hranite stran od otrok, saj predstavljajo nevarnost zadužitve.

Izdelek uporabljajte na čvrsti, vodoravni in suhi površini.

Preobremenitev, nepravilno zlaganje in uporaba dodatne opreme npr. otroških sedežev, kavljev za torbe, dežnih pregrinj, polic za otroke itd., ki jih ni odobrilo podjetje Nuna, lahko poškoduje košaro oziroma povzroči, da košara ni več varna.

Ta košara **NI** namenjena dolgotrajnemu spanju.

Ta košara ni primerna za tek ali kotalkanje.

Košara je primerna za otroke, ki ne morejo sedeti brez opore, ki se ne morejo obračati oziroma se postaviti na roke in kolena. Največja teža otroka: 9 kg.

Ročaj in dno košare redno preverjajte za znake poškodb in obrabe.

Otrokova glava ne sme biti v košari nikoli nižje od telesa.

Da se izognete nevarnosti zadužitve pred uporabo izdelka odstranite vse plastične pokrove ter jih uničite oziroma hranite stran od otroka.

Da se izognete poškodbam, poskrbite, da med odpiranjem in zlaganjem izdelka v bližini ne bo otroka.

Otroka ne puščajte brez nadzora.

Košare **NE** shranjujte v vlažnem prostoru. Vedno pustite, da se tkanina posuši naravno, stran od neposredne vročine.

V košari **NE** vozite več kot enega otroka, dodatnega blaga, dodatne opreme, razen kot je dovoljeno v tem letaku. To lahko povzroči nestabilnost košare.

V košari **NE** uporabljajte oziroma dodajajte blazin, ki niso bile dobavljene skupaj s košaro Nuna.

NE dovolite, da bi se otrok igral s košaro.

Košare **NE** uporabljajte, če je kateri koli del košare počen, strgan ali manjka.

NE dovolite, da bi se drugi otroci brez nadzora igrali v bližini košare.

Košare ne postavljajte v bližino odprtega ognja ali drugih virov vročine.

Košare **NIKOLI** ne uporabljajte na stojalu.

Otroka **NIKOLI** ne položite tako, da bo imel glavo pri nožnem delu košare.

Otroka **NIKOLI** ne pustite v košari pri hoji po stopnicah navzdol ali navzgor, v dvigalih oziroma pri potovanju z drugimi oblikami prevoza.

V košari ne sme biti naenkrat nikoli več kot eden otrok. Uporabljajte samo originalne dele in dodatno opremo Nuna.

Uporabljajte samo nadomestne dele, ki jih dobavlja oziroma jih je odobrila Nuna.

OPOZORILO Kakršno koli breme, pritrjeno na ročaj ali strehico košare vpliva na stabilnost košare.

Seznam delov

Prepričajte se, da imate pred namestitvijo na voljo vse dele. Če kateri od delov manjka, se obrnite na lokalnega prodajalca. Za namestitev ne potrebujete nobenega orodja.

- | | | | | | |
|---|-------------------------------|---|---------------------------------------|----|------------------------------------------------|
| 1 | Prevleka za košaro za voziček | 6 | Gumb za sprostitvev košare za voziček | 9 | Odlagalna vrečka (največja nosilnost = 1,3 kg) |
| 2 | Žimnica | 7 | Pritrdilna nosilca | 10 | Dežno pregrinjalo |
| 3 | Ročaj | 8 | Notranja prevleka košare za voziček | 11 | Dream Drape™ |
| 4 | Strehica | | | | |
| 5 | Gumb za nastavitvev ročaja | | | | |

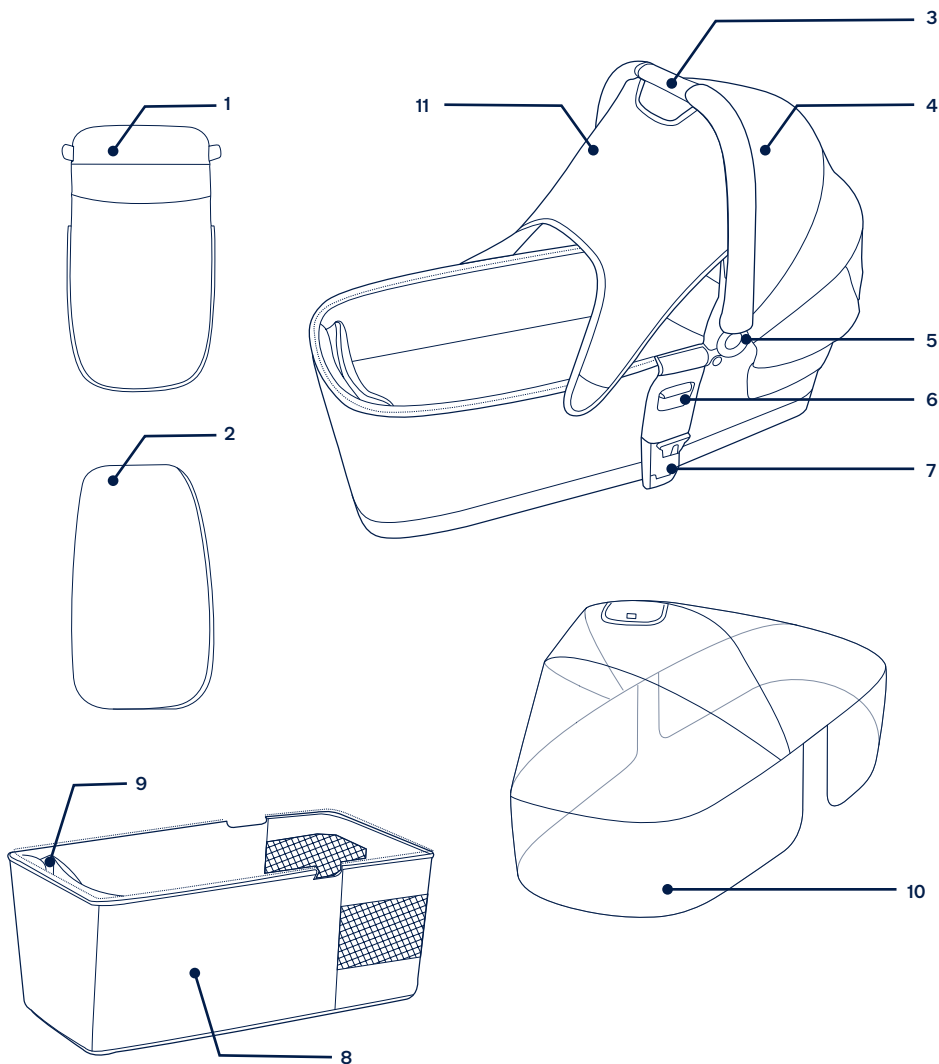

Priprava izdelka

- 1- Pripravite se, da sta oba pritrdilna nosilca ob straneh varno pritrjena. (1)(2)(3)
Za sprostitvev pritrdilnih nosilcev glejte sliko (4)
- 2- Pripravite se, da sta 2 podporna nosilca varno pritrjena. (5)(6)
Za sprostitvev podpornih nosilcev glejte sliko (7).
- 3- Notranjo vzmetnico namestite v okvir in zapnite zadrgo. (8)(9)
- 4- Povlecite pokrov, kot je prikazano na sliki, medtem ko pritiskate na gumba na obeh straneh. (10)
- 5- Preverite, ali je ročaj pritrjen, preden otroka položite v prenosno košaro. (11)-1
Pred prenašanjem ali dviganjem košare se prepričajte, da je ročaj v pravilnem položaju za uporabo.
- 6- Pri uporabi prenosne košare vedno uporabite vzmetnico. (12)(13)
Prevleko vzmetnice je mogoče preprosto odstraniti za pranje.
- 7- Sestavite pokrov prenosne košare in zaščitno strehico kot je prikazano na sliki (14)(15).

Uporaba izdelka

Strehica

- 1- Zavesico Dream drape™ izvlecite izpod nadstreška prenosne košare in jo z magneti pritržite na obe strani prenosne košare. (16)(17)
- 2- Za večjo zračnost zložite zadnjo stran zaščitne strehice navzgor in zadnjo stran prenosne košare navzdol. (18)

Pritrditev košare za voziček na ogrodje vozička

- 1- Košaro za voziček potisnite navzdol, da se ustrezno zaskoči. Košara za voziček je varno pritrjena, ko zaslišite »klik«. (19)(20)
VEDNO odstranite sedež vozička, preden uporabite košaro za voziček.
Vozička **NE** zlagajte, če je košara za voziček še nameščena.
- 2- Prenosno košaro lahko uporabljate z vozički serije MIXX next.

Odstranjevanje košare za voziček

Pritisnite oba stranska gumba za odpiranje, kot je prikazano (21).

Dežno pregrinjalo

Za uporabo dežne prevleke jo napnite čez prenosno otroško košaro in sprednji del dežne prevleke pritržite s kaveljčkom in zankami. (22)

! **VEDNO** preverite zračenje, ko je dežno pregrinjalo na izdelku.

! **VEDNO** preverite, da je dežno pregrinjalo pred zlaganjem očiščeno in suho.

Čiščenje in vzdrževanje

Okvir, plastične dele in tkanino očistite z vlažno krpo, vendar ne uporabljajte abrazivnih čistil ali belila. Ne uporabljajte silikonskih maziv, saj bodo pritegnili umazanijo. Košare ne shranjujte v vlažnem prostoru.

Da zagotovite dolgotrajno uporabo, izdelek po uporabi v dežju in pred shranjevanjem obrišite z mehko in vpojno krpo.

Za navodila glede pranja in sušenja glejte etikete za vzdrževanje.

Normalno je, da se izdelek zaradi izpostavljenosti soncu obledi ter da se po dolgi uporabi obrabi, tudi če ga uporabljate normalno.

Zaradi varnosti uporabljajte le originalne dele Nuna.

Redno preverjajte, ali vse ustrezno deluje. Če je kateri koli del strgan, počen ali manjka, izdelek prenehajte uporabljati.

ВАЖНО! ВНИМАТЕЛЬНО ПРОЧИТАЕ ДААННЫЕ ИНСТРУКЦИИ ПЕРЕД НАЧАЛОМ ИСПОЛЬЗОВАНИЯ И СОХРАНИТЕ ИХ НА БУДУЩЕЕ.

Информация об изделии

Номер модели: _____

Дата изготовления: _____

Гарантия

Мы специально создаем высококачественные изделия, которые могут служить вашему ребенку и всей семье долгие годы. Мы гарантируем качество наших изделий, поэтому на наши механизмы предоставляется потребительская гарантия, начиная с момента их покупки. Обращаясь к нам, предоставьте кассовый чек, сообщите номер модели и дату изготовления.

Для просмотра сведений о гарантии посетите веб-сайт:
www.nunababy.com
Щелкните ссылку "Гарантия" на главной странице.

Контактная информация

Для получения запасных частей, услуг или дополнительных сведений о гарантии обращайтесь в наш отдел обслуживания клиентов.

info@nunababy.com
www.nunababy.com

Рост и вес ребенка

Данная переносная люлька предназначена для детей, соответствующих приведенным ниже требованиям.

Вес: до 9 кг

⚠ ВНИМАНИЕ!

Несоблюдение этих предупреждений и инструкций может привести к причинению тяжкого вреда здоровью или летальному исходу.

Гарантия не распространяется на любые повреждения, вызванные использованием принадлежностей, не поставляемых компанией Nuna.

Вы отвечаете за безопасность ребенка.

Помните об опасности, которую представляют открытый огонь и другие источники интенсивного тепла, например электрические и газовые плиты и т.п., если они находятся в непосредственной близости от переносной люльки.

Перед тем, как переносить или поднимать изделие убедитесь, что рукоятка находится в правильном положении.

Перед использованием убедитесь, что все крепежные устройства задействованы надлежащим образом.

Перед использованием убедитесь, что задействованы все фиксаторы.

Храните мелкие детали в недоступном для детей месте, так как они могут стать причиной удушья.

Установка разрешена только на твердой горизонтальной сухой поверхности.

Перегрузка, неправильное сложение и использование принадлежностей, например детских сидений, крючков для сумок, дождевиков, подножек и т.п., не разрешенных компанией Nuna, могут нарушить функции переносной люльки или сделать ее использование небезопасным.

Переносная люлька **НЕ** предназначена для длительного сна.

Переносная люлька не предназначена для бега или катания на роликах.

Переносная люлька предназначена только для тех детей, которые не могут самостоятельно сидеть, переворачиваться и вставать на четвереньки. Максимальный вес ребенка: 9 кг.

Рукоятку и дно следует регулярно осматривать на наличие признаков повреждения и износа.

Головка ребенка в переносной люльке не должна располагаться ниже его тела.

Во избежание удушья снимите все пластиковые обертки перед использованием изделия, утилизируйте их или храните вдали от младенцев и детей старшего возраста.

Во избежание травм не складывайте и не раскладываете переносную люльку, если ребенок находится рядом.

ЗАПРЕЩАЕТСЯ оставлять ребенка без присмотра.

ЗАПРЕЩАЕТСЯ хранить переносную люльку в сыром месте. Сушите тканевые детали естественным способом вдали от прямых солнечных лучей.

ЗАПРЕЩАЕТСЯ переносить в переносной люльке нескольких детей, а также дополнительные товары и принадлежности, не указанные в данном буклете. Иначе переносная люлька может потерять устойчивость.

ЗАПРЕЩАЕТСЯ использовать и укладывать в люльку матрасы помимо того, который поставляется в комплекте с ней компанией Nuna.

НЕ разрешайте ребенку играть с переносной люлькой.

Запрещается использовать переносную люльку, если любая из ее деталей сломана, разорвана или отсутствует.

НЕ разрешайте другим детям играть без присмотра возле переносной люльки.

НЕ ставьте кроватку у источников открытого огня и других источников сильного тепла.

Категорически запрещается использовать переносную люльку на подставке.

Категорически запрещается размещать ребенка в переносной люльке так, чтобы его голова находилась в изножье.

Категорически запрещается оставлять ребенка в переносной люльке во время подъема или спуска по лестнице или эскалатору, а также при проезде в любых других видах транспорта.

Категорически запрещается одновременно переносить в переносной люльке нескольких детей. Разрешается использовать только оригинальные детали и принадлежности Nuna.

Разрешается использовать только запасные части, поставляемые или разрешенные компанией Nuna.

ВНИМАНИЕ! Крепление любого груза к рукоятке или козырьку снижает устойчивость переносной люльки.

Детали изделия

Перед сборкой данного изделия проверьте наличие всех деталей. В случае отсутствия любых деталей обратитесь в магазин, где было приобретено данное изделие. Для сборки не требуются инструменты.

- | | | | | | |
|---|-------------------------------|---|---------------------------------------|----|------------------------------------------------------------|
| 1 | Накидка для переносной люльки | 5 | Кнопка регулировки рукоятки | 9 | Сумка для принадлежностей (максимальная нагрузка = 1,3 кг) |
| 2 | Подкладка матраса | 6 | Кнопка фиксатора на переносной люльке | 10 | Дождевик |
| 3 | Рукоятка | 7 | Крепления | 11 | Dream Drape™ |
| 4 | Козырек | 8 | Внутренняя обивка переносной люльки | | |

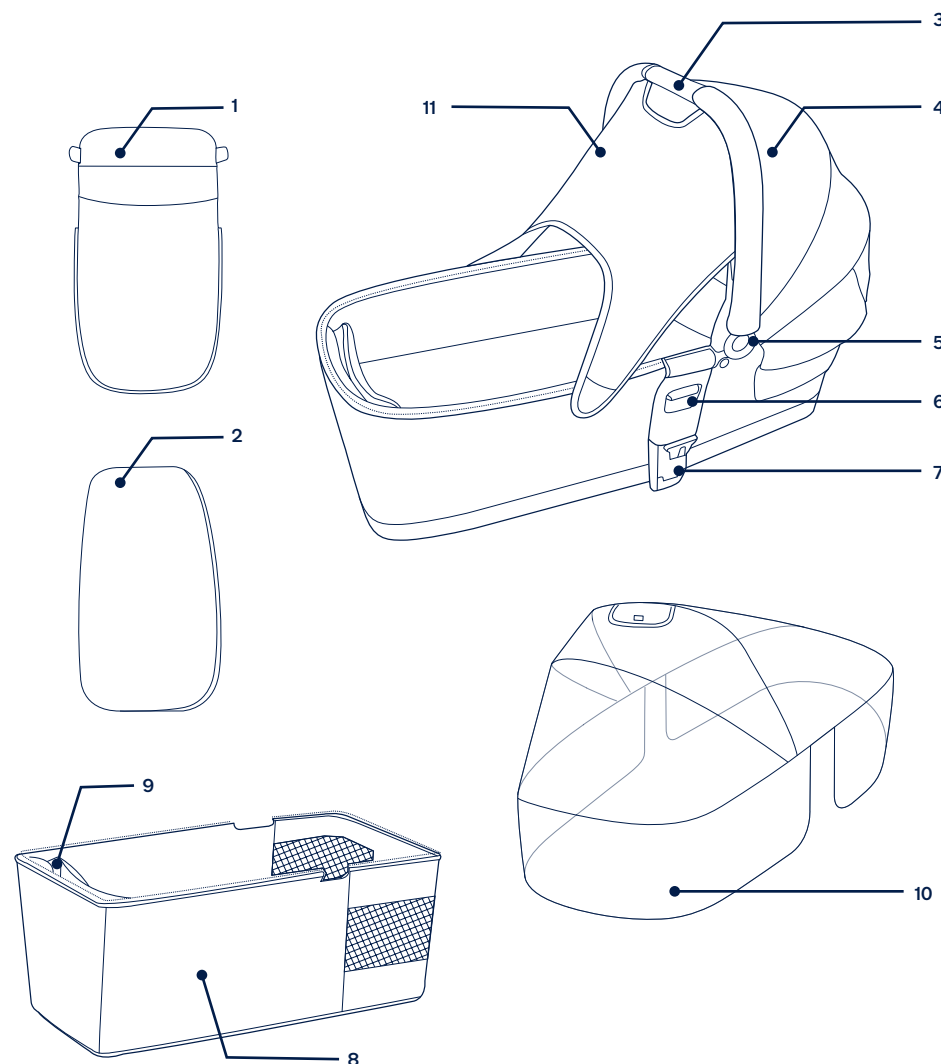

Установка изделия

1- Убедитесь, что оба крепления, расположенные по бокам, надежно зафиксированы. (1)(2)(3)

Чтобы расстегнуть крепления, см. рис. (4)

2- Убедитесь, что 2 опорных крепления надежно зафиксированы. (5)(6)

Чтобы расстегнуть опорные крепления, см. рис (7).

3- Разместите внутренний матрас внутри рамы и застегните застежку-молнию. (8)(9)

4- Потяните за козырек, как показано на рисунке, нажимая на кнопки с обеих сторон. (10)

5- Перед тем, как поместить ребенка в переносную люльку, убедитесь, что ручка надежно закреплена. (11)-1

Перед тем, как переносить или поднимать, убедитесь, что ручка находится в правильном положении для эксплуатации.

6- Переносную люльку можно использовать только с матрасом. (12)(13)

Наматрасник легко снимается для стирки.

7- Наденьте наматрасник и установите козырек, как показано на рис (14)(15).

Эксплуатация изделия

Козырек

1- Извлеките dream drape™ из-под козырька переносной люльки, а затем надежно закрепите его с двух сторон переносной люльки магнитами. (16)(17)

2- Сверните заднюю часть козырька вверх, а заднюю панель переносной люльки опустите вниз для лучшего проветривания (18)

Крепление переносной люльки на раме коляски

1- Поставьте переносную люльку и прижмите ее до щелчка. При полной фиксации переносной люльки слышится характерный «щелчок». (19)(20)

ОБЯЗАТЕЛЬНО снимайте сиденье коляски перед тем, как использовать переносную люльку.

НЕ складывайте коляску с установленной переносной люлькой.

2- Переносную люльку можно использовать с колясками серии MIXX next.

Снятие переносной люльки

Отпустите боковую кнопку, как показано на рис. (21).

Дождвик

Чтобы установить дождвик на переносную люльку, накройте переносную люльку дождвиком и застегните застежки-липучки на передней стороне дождвика. (22)

! **ОБЯЗАТЕЛЬНО** проверяйте вентиляцию, когда изделие накрыто дождвиком.

! **ОБЯЗАТЕЛЬНО** очищайте и просушивайте дождвик перед тем, как его сложить.

Очистка и уход за изделием

Для очистки рамы, а также пластмассовых и тканевых деталей можно использовать влажную салфетку, но запрещается использовать абразивные средства и отбеливатели. Не используйте силиконовые смазки, так как к ним прилипает пыль и грязь. **ЗАПРЕЩАЕТСЯ** хранить переносную люльку в сыром месте.

Для продления срока эксплуатации протирайте данное изделие мягкой впитывающей салфеткой после использования в дождливую погоду и перед тем, как убрать на хранение.

Инструкции по стирке и сушке содержатся на этикетках об уходе, прикрепленных к тканевым деталям.

Ткань имеет свойство выгорать на солнце и изнашиваться при длительной эксплуатации даже при соблюдении всех инструкций.

В целях безопасности рекомендуется использовать только оригинальные детали Nuna.

Регулярно проверяйте исправность всех компонентов изделия. Прекратите использовать изделие, если любая из деталей сломана, разорвана или отсутствует.

VIKTIG – LES INSTRUKSJONENE NØYE FØR BRUK, OG BEHOLD FOR FREMTIDIG OPPSLAG.

Produktinformasjon

Modellnummer: _____

Produksjonsdato: _____

Garanti

Vi har med hensikt designet våre høykvalitetsprodukter slik at de kan vokse med både barnet ditt og familien din. Da vi stoler på produktet vårt, er det dekket av en tilpasset garanti avhengig av produktet, som gjelder fra og med kjøpsdato. Vi ber om at du har klart kjøpsbevis, modellnummer og produksjonsdato når du kontakter oss.

Du finner garantiinformasjon på:

www.nunababy.com

Klikk koblingen «Garanti» på hjemmesiden.

Kontakt

For reservedeler, service eller andre spørsmål om garantier kan du kontakte vår kundeserviceavdeling.

info@nunababy.com

www.nunababy.com

Krav for bruk med barn

Denne bæresengen er egnet for bruk med barn som oppfyller følgende:

Vekt: Opptil 9 kg

⚠ ADVARSEL

Dersom ikke disse advarslene og instruksjonene følges, kan det føre til alvorlig personskade eller dødsfall.

Eventuell skade forårsaket av bruk av tilbehør som ikke er levert av Nuna, dekkes ikke av garantivilkårene.

Barnas sikkerhet er ditt ansvar.

Før bæring eller løfting, må du sørge for at håndtaket er i riktig posisjon for bruk.

Kontroller at tilbehør er riktig festet før bruk.

Sørg for at alle låsene er låst før bruk.

Hold små deler borte fra barn, da de utgjør en kvelningsfare.

Bruk kun på en fast, vannrett og tørr overflate.

Overbelastning, feil bretteing og bruk av tilbehør som barneseter, posekroker, regntrekk, vognbrett osv. utenom de som er godkjent av Nuna, kan skade eller gjøre bæresengen utrygg.

Bæresengen skal **IKKE** brukes til langvarig søvn.

Bæresengen er ikke egnet for løping eller skøyteløp.

Bæresengen er kun egnet for et barn som ikke kan sitte opp uten hjelp, rulle på siden og ikke skyve seg opp på hender og knær. Maksimal vekt på barnet: 9 kg. Håndtaket og bunnen bør inspiseres regelmessig for tegn på skader og slitasje.

Hodet til barnet i bæresengen skal aldri være lavere enn kroppen.

For å unngå fare for kvelning må alt av plastomslag fjernes før produktet brukes. Det må ødelegges eller holdes unna barn.

For å unngå skade må du sørge for at barnet holdes vekke når bæresengen brettes og brettes opp.

IKKE la barnet være uten tilsyn.

IKKE oppbevar bæresengen på et fuktig sted. La alltid stoffet tørke naturlig og vekke fra direkte varme.

IKKE transporter flere barn, varer, tilbehør i eller på bæresengen, enn det som er tillatt i dette heftet. De kan gjøre bæresengen ustabil.

IKKE bruk eller legg i noen annen madrass enn den som leveres av bæresengen fra Nuna.

IKKE la barnet leke med bæresengen.

IKKE bruk bæresengen hvis noen del er ødelagt, revet eller mangler.

IKKE la andre barn leke uten tilsyn nær bæresengen.

IKKE plasser bæresengen i nærheten av en åpen ild eller annen sterk varmekilde.

Bruk **ALDRI** bæresengen på et stativ.

Plasser **ALDRI** barnet med hodet i fotenden av bæresengen.

La **ALDRI** barn ligge i bæresengen når du går opp eller ned trapper eller rulletrapper eller ved reiser med andre transportformer.

Ha **ALDRI** mer en ett barn i bæresengen av gangen. **BRUK** bare originale Nuna deler og tilbehør.

BRUK BARE reservedeler levert eller godkjent av Nuna.

ADVARSEL Eventuell belastning som festes til håndtaket eller kalesjen påvirker stabiliteten til bæresengen.

Deleliste

Påse at du har alle delene før montering. Hvis noen del mangler, kontakter du din lokale forhandler. Det kreves ingen verktøy for montering.

1	Bæresengtrekk	5	Håndtakjusteringsknapp	9	Tilbehørspose (maksimal belastning = 1,3 kg)
2	Madresspute	6	Utløserknapp for bæreseng	10	Regntrekk
3	Håndtak	7	Monteringsfeste	11	Dream Drape™
4	Kalesje	8	Bæresengforing		

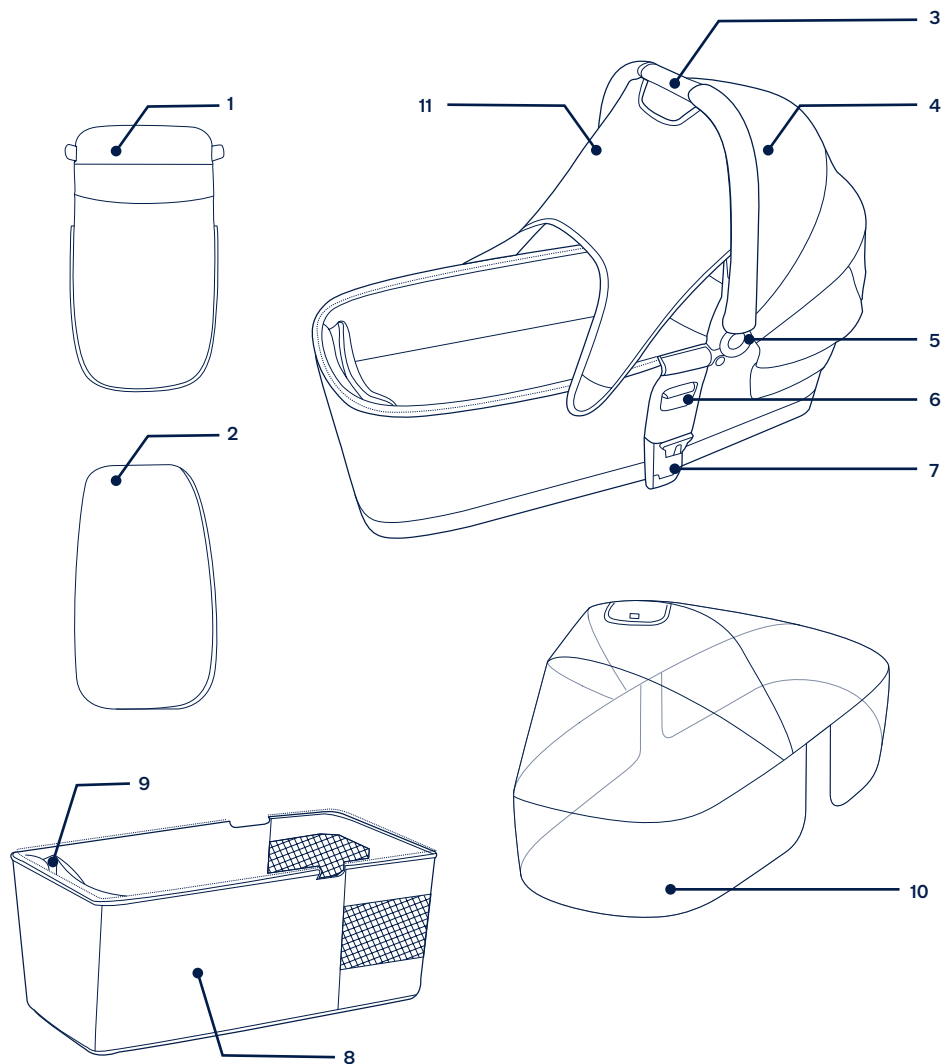

Produktoppsett

- 1- Sørg for at begge monteringsfestene, som er på sidene, er godt festet. **(1)(2)(3)**
Frigjør monteringsfestene som på bilde **(4)**
- 2- Sørg for at de 2 støttefestene er godt festet. **(5)(6)**
Frigjør monteringsfestene som på bilde **(7)**.
- 3- Plasser innermadrasen inne i rammen, og lukk glidelåsen. **(8)(9)**
- 4- Dra opp kalesjen som illustrert mens du trykker knappene på begge sider. **(10)**
- 5- Kontroller at håndtaket er fast før du legger barnet i bæresengen. **(11)-1**
Sørg for at håndtaket er i riktig stilling før du bærer eller løfter.
- 6- Bruk alltid madrassen når du bruker bæresengen. **(12)(13)**
Madrasstrekket kan enkelt tas av for vask.
- 7- Monter bæresengdekselet og skyggepanelet som vist i **(14)(15)**.

Bruke produktet

Kalesje

- 1- Trekk dream drape™ ut under bæresengens baldakin, og fest den deretter til de to sidene av bæresengen med magneter. **(16)(17)**
- 2- Brett bakpanelet på kalesjen opp, og bakpanelet på bæresengen ned, for mer ventilasjon. **(18)**

Feste bæresengen på barnevognrammen

- 1- Trykk bæresengen rett ned til den smekker på plass. Bæresengen er festet på plass når du hører ett «klikk». **(19)(20)**
Fjern **ALLTID** barnevognsetet før du bruker bæresengen.
IKKE brett barnevognen når bæresengen fortsatt er satt på.
- 2- Bæresengen kan brukes med barnevognene i MIXX next-serien.

Fjerne barnesengen

Trykk hver utløserknapp som vist **(21)**.

Regntrekk

For å sette regntrekket på bæresengen legger du det over bæresengen og fester borrelåsfestene foran på regntrekket. **(22)**

- ! Sjekk **ALLTID** ventilasjonen når regntrekket er satt på produktet.
- ! Sørg **ALLTID** for at regntrekket er rent og tørt før du bretter det sammen.

Rengjøring og vedlikehold

Rengjør rammen, plastdelene og stoffet med en fuktig klut, men ikke bruk skuremidler eller blekemiddel. Ikke bruk silikonsmøring, da det vil tiltrekke smuss og skitt. Ikke oppbevar bæresengen på et fuktig sted.

For å sikre langvarig bruk bør produktet tørkes med en myk, absorberende klut etter bruk i regnvær og før oppbevaring.

Se på vedlikeholdsetikettene som er festet på de myke delene for instruksjoner for vasking og tørking.

Det er normalt at stoffet misfarges av sollys og viser slitasje etter bruk over lang tid, selv ved normal bruk.

Av sikkerhetshensyn må du kun bruke originalreservedeler fra Nuna.

Kontroller regelmessig at alt fungerer som det skal. Hvis noen del er revnet, delagt eller mangler, må du slutte å bruke produktet.

VIKTIGT - LÄS NOGA IGENOM INSTRUKTIONERNA INNAN ANVÄNDNING OCH SPARA FÖR FRAMTIDA BRUK.

Produktinformation

Modellnummer: _____

Tillverkningsdatum: _____

Garanti

Vi har avsiktligt designat våra högkvalitativa produkter så att de kan växa med både ditt barn och med din familj. Eftersom vi står för våra produkter täcks vår utrustning av en kundgaranti per produkt, med start från inköpsdagen. Ha bevis på köpet, modellnumret och tillverkningsdatum tillgängligt när du kontaktar oss.

För garantiinformation besök:

www.nunababy.com

Klicka på länken "Garanti" på startsidan.

Kontakt

För utbytesdelar, service eller ytterligare garantifrågor, kontakta vår kundtjänstavdelning.

info@nunababy.com

www.nunababy.com

Krav barnanvändning

Denna babylift är lämplig att använda för barn som uppfyller följande krav:

Vikt: Upp till 9 kg

VARNING

Underlåtenhet att följa dessa varningar och instruktioner kan resultera i allvarig skada eller dödsfall.

Eventuella skador som orsakas av användning av tillbehör som inte levereras av Nuna kommer inte att omfattas av garantin.

Barnets säkerhet är ditt ansvar.

Vara medveten om risken med en öppen eld eller andra källor med stark värme, såsom värmeelement, gaskaminer etc. i närheten av babyliften.

Innan den bärs eller lyfts, se till att handtaget är i korrekt position för att användas.

Kontrollera att tillsatsenheterna är korrekt aktiverade före användning.

Kontrollera att alla spärrar är inkopplade före användning.

Håll smådelar borta från barn eftersom de utgör en kvävningrisk.

Använd endast på en stabil, horisontell nivå och torr yta.

Överbelastning, inkorrekt ihopfällning och användning av tillbehör, t.ex. barnstolar, väskkrokar, regnskydd, åkbrädor, etc... andra än de som är godkända av Nuna, kan skada eller göra denna babylift osäker.

Babyliften får **INTE** användas för långvariga sovperioder.

Babyliften är inte lämplig att användas vid jogging eller skridskoåkning.

Babyliften är endast lämplig för barn som inte kan sitta upp själv, rulla över eller komma upp på sina händer och knän. Barnets maximala vikt: 9kg.

Handtaget och botten bör kontrolleras regelbundet efter tecken på skador och slitage.

Barnets huvud i babyliften skall aldrig vara lägre än kroppen.

För att undvika varje risk för kvävning, ta bort all täckplast innan du använder den här produkten och förstör det eller håll det borta från spädbarn och barn.

För att undvika skador så kontrollera att ditt barn hålls undan när den här babyliften fälls upp och fälls ihop.

Lämna inte barnet utan tillsyn.

Förvara **INTE** babyliften i ett fuktigt utrymme. Tillåt alltid tyget att torka naturligt, bort från direkt värme.

Transportera **INTE** ytterligare barn, varor eller tillbehör i denna babylift förutom vad som tillåts i den här broschyren. Detta kan göra att babyliften blir instabil.

Använd **INTE** eller lägg till någon annan madrass än den som följde med babyliften från Nuna.

Låt **INTE** barnet leka med babyliften.

Använd **INTE** babyliften om någon del av babyliften är trasig, sliten eller saknas.

Låt **INTE** andra barn leka utan tillsyn nära babyliften.

Placera **INTE** babyliften vid öppna lågor eller annat som alstrar hög värme.

Använd aldrig babyliften på en ställning

Placera **ALDRIG** barnet med huvudet vid fotändan på babyliften.

Lämna **ALDRIG** ett barn i babyliften när du går i trappor och rulltrappor eller andra färdssätt.

Bär **ALDRIG** mer än ett barn i taget i bärliften. Använd endast Nuna original reservdelar och tillbehör.

Använd endast de reservdelar som är levererade eller godkända av tillverkaren.

VARNING All belastning på handtaget påverkar stabiliteten hos babyliften.

Lista över delar

Kontrollera att alla delar är tillgängliga före montering. Om någon del saknas, kontakta återförsäljaren. Inga verktyg behövs för montering.

1	Babyliften överdrag	5	Justeringsknapp för handtag	9	Tillbehörsväska (max.last = 1,3 kg)
2	Madrassdyna	6	Babyliften frigöringsknapp	10	Regnskydd
3	Handtag	7	Tillbehörsfästena	11	Dream Drape™
4	Sufflett	8	Babyliften foder		

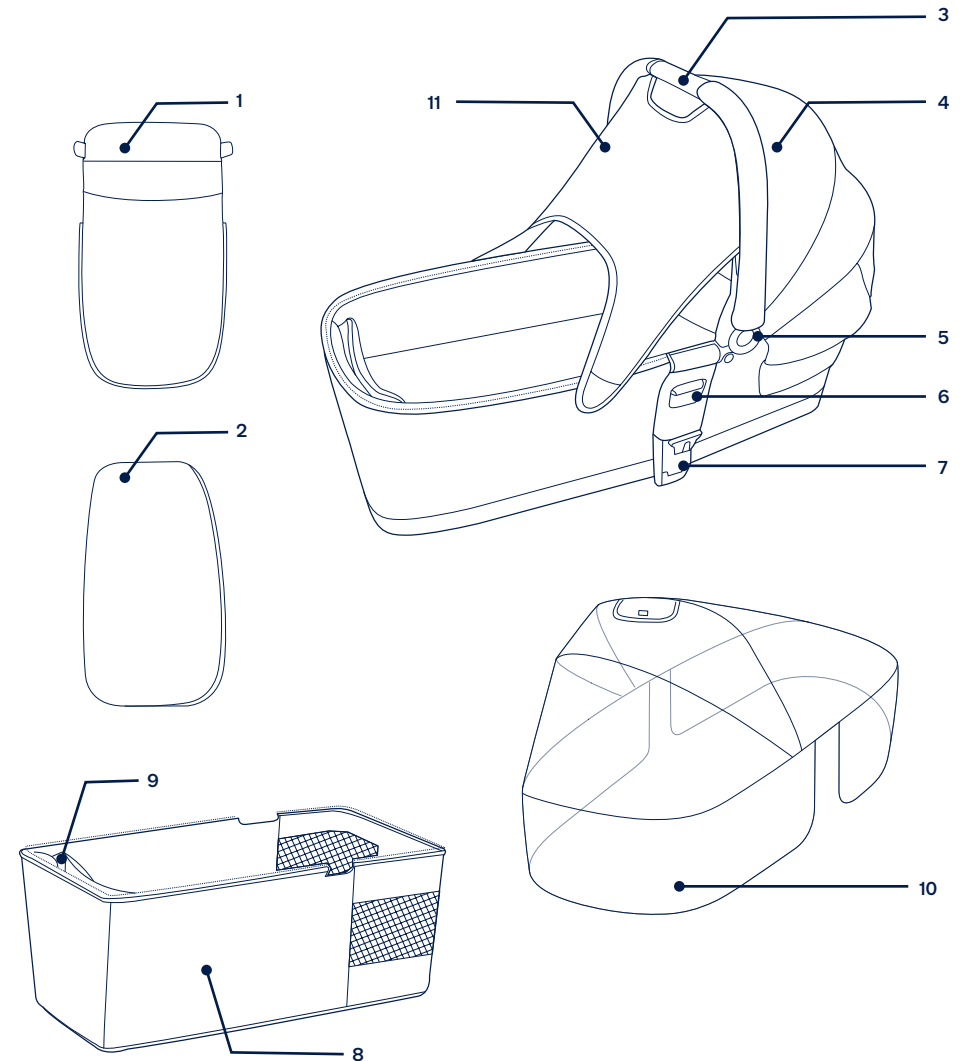

Produktinställning

- 1- Säkerställ att båda tillbehörsfästena som finns på sidorna sitter fast ordentligt. (1)(2)(3)
Lossa tillbehörsfästena enligt bilden (4)
- 2- Säkerställ att de 2 stödfästena sitter fast ordentligt (5)(6)
Lossa tillbehörsfästen enligt bilden (7).
- 3- Placera den inre madrassens inuti ramen och stäng blixtlåset. (8)(9)
- 4- Dra upp suffletten som bilden visar under tiden som du trycker på knapparna på båda sidorna. (10)
- 5- Kontrollera, för att vara säker på att handtaget sitter på plats, innan barnet placeras i babyliften. (11)-1
Kontrollera att handtaget sitter korrekt på avsedd plats för användning innan du bär eller lyfter.
- 6- Använd alltid madrassen när du använder babyliften.
Det är enkelt att ta av och tvätta madrassöverdraget.
- 7- Sätta fast babyliften överdrag och skuggpanelen som det visas i (14)(15).

Produktanvändning

Sufflett

- 1- Dra ut dream drape™ från babyliften sufflett och fäst den sedan på babyliften två sidor med magneter. (16)(17)
- 2- Vik upp sufflettens bakre panel och babyliften bakre panel för att få mer ventilation. (18)

Fästa babyliften på sittvagnens ram

- 1- Placera babyliften nedåt tills den låser fast på plats. Babyliften sitter säkert på plats när det hörs ett tydligt "klick". (19)(20)
Ta ALLTID bort sittvagnens säte innan babyliften används.
Fäll INTE ihop sittvagnen om babyliften fortfarande sitter på plats.
- 2- Babyliften kan användas med sittvagnar i serien MIXX next.

Ta bort babyliften

Tryck på frigöringsknappen som enligt bilden (21).

Regnskydd

Montera babyliften regnskydd genom att placera den över babyliften och fäst kardborrebanden på regnskyddets framsida. (22)

- ! Kontrollera ALLTID ventilationen när regnskyddet används på produkten.
- ! Kontrollera ALLTID att regnskyddet har rengjorts och torkats innan det viks ihop.

Rengöring och underhåll

Rengör ramen, plast- och tygdelar med en fuktig trasa men använd inte slipande rengöringsmedel eller blekmedel. Använd inte silikonsmörjmedel då den kan dra åt sig smuts och fett. Förvara inte babyliften i ett fuktigt utrymme.

För att garantera lång hållbarhet, torka av produkten med en mjuk absorberande trasa efter användning i regnigt väder och innan den läggs undan.

Se skötseletiketterna som är fästa på mjuka delar för information om tvätt och torkning.

Det är normalt att tyget färgas av solljus och visar slitage efter lång tids användning, även vid normal användning.

Av säkerhetsskäl, använd endast Nuna-delar.

Kontrollera regelbundet att allt fungerar korrekt. Om någon del är sliten, trasig eller saknas, sluta att använda produkten.

TÄRKEÄÄ - LUE NÄMÄ KÄYTTÖOHJEET HUOLELLISESTI ENNEN KÄYTTÖÄ, JA SÄILYÄ NE TULEVAA KÄYTTÖÄ VARTEN.

Tuotetiedot

Mallinnumero: _____

Valmistuspäivämäärä: _____

Takuu

Olemme tarkoituksella suunnitelleet korkealaatuiset tuotteemme niin, että ne voivat kasvaa sekä lapsesi että perheesi kanssa. Koska luotamme tuotteeseemme, laitteella on tuotekohtainen mukautettu takuu, joka alkaa ostopäivästä. Pidä ostosite, mallinnumero ja valmistuspäivämäärä käsillä, kun otat meihin yhteyttä.

Saadaksesi lisätietoja takuusta, siirry osoitteeseen: www.nunababy.com
Napsauta kotisivulla "Takuu"-linkkiä.

Yhteystiedot

Saadaksesi vaihto-osia, huoltoa tai tietoja lisätakuusta, ota yhteyttä asiakaspalveluumme.

info@nunababy.com
www.nunababy.com

Lapsikäytön vaatimukset

Tämä kantokoppa sopii käytettävissä lapsilla, jotka täyttävät seuraavat vaatimukset:

Paino: Enintään 9 kg

VAROITUS

Näiden varoitusten ja ohjeiden huomiotta jättäminen voi johtaa vakavaan vammaan tai kuolemaan.

Mikään vahinko, joka on aiheutunut muiden kuin Nunan toimittamien lisävarusteiden käytöstä, ei kuulu takuun piiriin.

Lapsen turvallisuus on sinun vastuullasi.

Tiedosta avotulen riski ja muut korkean kuumuuden lähteet, kuten sähkölämmittimet, kaasuliedet jne. kantokopan lähellä.

Varmista ennen kantamista tai nostamista, että kädensija on oikeassa käyttöasennossa.

Tarkista onko kiinnityslaitteet kiinnitetty oikein ennen käyttöä.

Varmista, että kaikki lukituslaitteet on kytketty ennen käyttöä.

Pidä pienet osat etäällä lapsista, ne muodostavat tukehtumisvaaran.

Käytä ainoastaan, lujalla, vaakasuoralla ja kuivalla pinnalla.

Ylikuorma, väärä taittelu ja muiden kuin Nunan hyväksymien lisävarusteiden, kuten lastenistuinten, kassikoukkujen sateensuojien ja seisomatelineiden käyttö voi vahingoittaa kantokoppaa tai tehdä siitä epäturvallisen.

Kantokoppaa EI tule käyttää pitkäkestoiseen nukkumiseen.

Kantokoppa ei ole sopiva käytettäväksi juostessa tai luistellessa.

Kantokoppa sopii vain lapsille, jotka eivät osaa istua ilman apua, kääntyä, eivätkä työntää itseään ylös käsien tai polvien avulla. Lapsen enimmäispaino: 9 kg.

Kädensija ja pohja tulee tarkistaa säännöllisesti vahinkojen ja kulumisen varalta.

Lapsen pää ei saa koskaan olla kantokopassa alempana kuin keho.

Vältäaksesi tukehtumisvaaran, poista kaikki muovisuojukset ennen tämän laitteen käyttöä ja hävitä ne tai säilytä vauvojen ja lasten ulottumattomissa.

Vältäaksesi vamman vaaran, varmista, että lapset pysyvät loitolla, kun kantokoppa avataan tai taitetaan kokoon.

ÄLÄ jätä lasta valvomatta.

ÄLÄ säilytä kantokoppaa kosteassa paikassa. Anna kankaan kuivua aina luonnollisesti loitolla suorasta kuumuudesta.

ÄLÄ kanna useampia lapsia, tavaroita tai lisävarusteita kantokopassa, paitsi tässä lehtisessä sallittuja. Ne voivat tehdä kantokopasta epävakaan.

ÄLÄ käytä tai lisää mitään muuta patjaa kantokoppaan kuin Nunan toimittama.

ÄLÄ anna lapsen leikkiä kantokopalla.

ÄLÄ käytä kantokoppaa, jos minkään osa on rikkoutunut, revennyt tai puuttuu.

ÄLÄ anna muiden lasten leikkiä valvomatta kantokopan lähellä.

ÄLÄ sijoita kantokoppaa lähelle avotulta tai muita voimakkaita lämmönlähteitä.

ÄLÄ koskaan käytä kantokoppaa telineessä.

ÄLÄ KOSKAAN sijoita lasta kantokoppaan pää jalkopäätä kohti.

ÄLÄ KOSKAAN jätä lasta kantokoppaan, kun nouset tai laskeudut portaita tai liukuportaita, tai kun matkustat muilla kuljetusmuodoilla.

ÄLÄ KOSKAAN kanna kantokopassa useampaa kuin yhtä lasta kerrallaan. Käytä ainoastaan alkuperäisiä Nuna-osia ja lisävarusteita.

Käytä ainoastaan Nunan hyväksymiä vaihto-osia.

VAROITUS Mikä tahansa kädensijaan tai katokseen kiinnitetty kuorma vaikuttaa kantokopan vakauteen.

Osaluettelo

Varmista ennen kokoamista, että kaikki osat ovat käytettävissä. Jos jokin osa puuttuu, ota yhteyttä paikalliseen jälleenmyyjään. Kokoamiseen ei tarvita työkaluja.

1	Kantokoriin kansi	5	Kahvan säätöpainike	9	Lisävarustepussi (maksimikuorma = 1,3 kg)
2	Patja	6	Kantokorin vapautuspainike	10	Sateensuoja
3	Kahva	7	Kiinnityselineet	11	Dream Drape™
4	Kuomu	8	Kantokorin vuoraus		

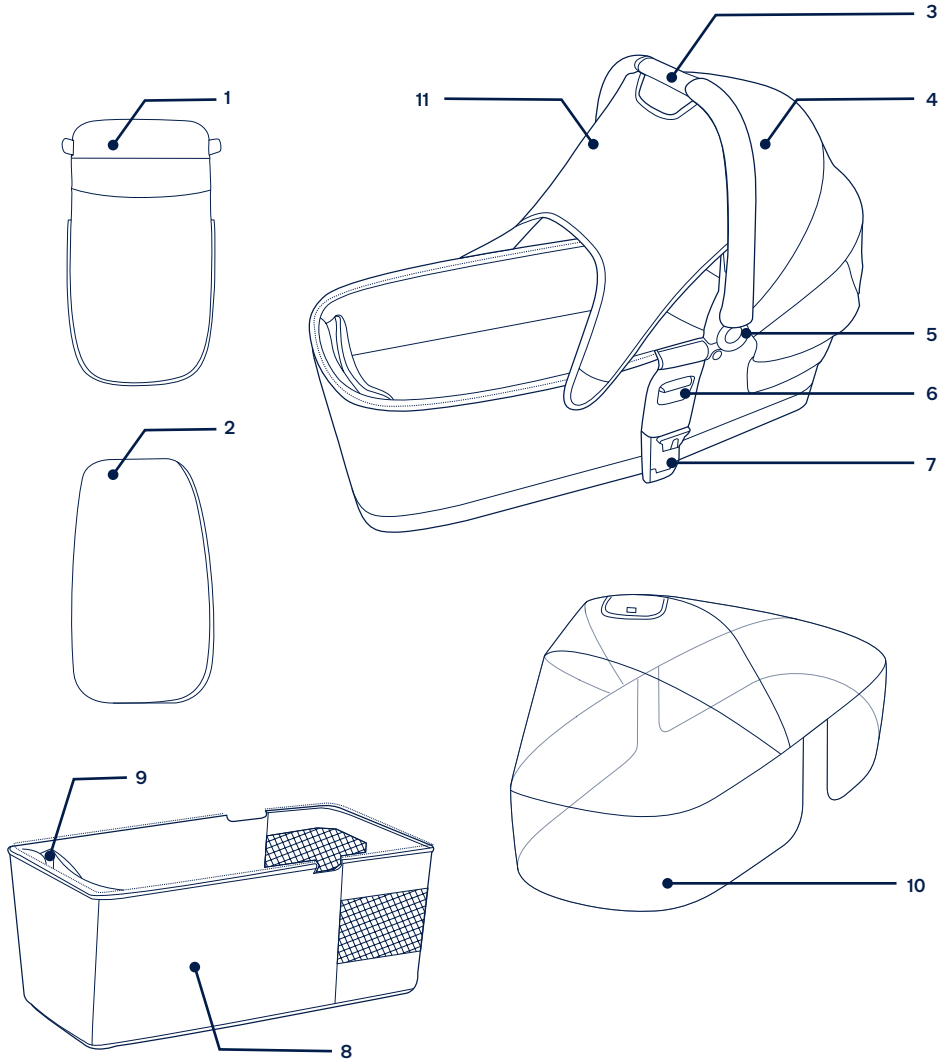

Tuotteen asetus

- 1- Varmista, että molemmat sivuilla sijaitsevat kiinnityselineet on kiinnitetty lujasti. **(1)(2)(3)**
Vapauttaaksesi kiinnityselineet, katso kuva **(4)**
- 2- Varmista, että 2 tukitelinettä on kiinnitetty lujasti. **(5)(6)**
Vapauttaaksesi kiinnityselineet, katso kuva **(7)**.
- 3- Aseta sisäpatja kehikon sisään ja sulje vetoketju. **(8)(9)**
- 4- Vedä kuomu ylös, kuten kuvassa painaen samalla kahta molemmilla sivuilla olevaa painiketta. **(10)**
- 5- Varmista, että kahva on kiinnitetty ennen lapsen asettamista kantokoppaan. **(11)-1**
Varmista, että kahva on oikeassa käyttöasennossa ennen kantamista tai nostamista.
- 6- Käytä aina patjaa kantokoppaa käyttäessäsi. **(12)(13)**
Patjan päällys on helposti irrotettavissa pesua varten.
- 7- Kokoa kantokopan kansi ja varjostinpaneeli, kuten kuvassa **(14)(15)**.

Tuotteen käyttö

Kuomu

- 1- Vedä dream drape™ ulos kantokopan kuomun alta, kiinnitä se sitten kantokopan kahdelle puolelle magneeteilla. **(16)(17)**
- 2- Taita kuomun takapaneeli ylös ja kantokopan takapaneeli alas tuuletuksen lisäämiseksi. **(18)**

Kantokorin kiinnike lastenvaunujen rungossa

- 1- Aseta kantokori suoraan alas niin, että se lukkiutuu paikalleen. Kantokoppa on kiinnitetty tukevasti paikalleen, kun kuuluu selkeä "naksahdus". **(19)(20)**

Irrota **AINA** lastenvaunujen istuin ennen kantokoann käyttöä.

ÄLÄ taita lastenvaunuja, kun kantokoppa on vielä kiinnitetty.

- 2- Kantokoppaa voi käyttää MIXX next-sarja lapsenrattaissa.

Kantokorin irrottaminen

Paina kumpaakin sivuvapautuspainiketta, kuten kuvassa **(21)**.

Sateensuoja

Kootaksesi kantokopan sateensuojan, aseta se kantokopan päälle ja kiinnitä koukku ja silmukkakiinnikkeet sateensuojan edessä. **(22)**

! **Tarkista AINA** tuuletus, kun sateensuoja on tuotteen päällä.

! **Tarkista AINA**, että sateensuoja on puhdas ja kuva ennen sen taittamista.

Puhdistus ja kunnossapito

Puhdista kehikko, muoviosat ja kangas kostealla liinalla, mutta älä käytä hiovia puhdistusaineita tai valkaisuainetta. Älä käytä silikonivoiteluaineita, ne keräävät likaa ja tahroja. Älä säilytä kantokoppaa kosteassa paikassa.

Varmistaaksesi pitkäkestoisen käytön, pyyhi tuote pehmeällä imukykyisellä liinalla käytettyäsi sitä sateella ja ennen säilytykseen asettamista.

Tarkista pehmusteisiin kiinnittetyt huolto- ja kuivausmerkinnät ennen pesua.

On normaalia, että kangas haalistuu auringonvalossa, ja että siinä näkyy kulumisen merkkejä pitkän käytön jälkeen, vaikka tuotetta käytettäisiin normaalisti.

Käytä turvallisuusyysistä ainoastaan alkuperäisiä Nuna-osia.

Tarkista säännöllisesti, että kaikki toimii normaalisti. Jos jokin osa on revennyt, rikkoutunut tai puuttuu, lopeta tämän tuotteen käyttö.

VIGTIGT - LÆS DISSE VEJLEDNINGER OMHYGGELIGT FØR BRUG BEHOLD DEM TIL SENERE REFERENCE.

DK

Produktoplysninger

Modelnummer: _____

Fremstillingsdato: _____

Garanti

Vores høj kvalitetsprodukter er designet, så de kan tilpasses til dit barns voksende størrelse. Da vi står ved vores produkter, er vores udstyr dækket med en garanti, der er tilpasset hver produkt, og som starter den dag produktet købes. Du bedes venligst have dit købsbevis, modelnummer og fremstillingsdato klar, når du kontakter os.

Du kan finde flere garantioplysninger på:
www.nunababy.com
Klik på linket "Garanti" på hjemmesiden.

Kontakt

For oplysninger om reservedele, service og garantien, bedes du venligst kontakte vores kundeservice.

info@nunababy.com
www.nunababy.com

Brugskrav

Denne babylift er velegnet til brug med børn, der opfylder følgende krav:

Vægt: Op til 9 kg

ADVARSEL

Manglende overholdelse af disse advarsler og vejledninger kan medføre alvorlige kvæstelser eller dødsfald.

Eventuelle skader på grund af brugen af tilbehør, der ikke er fra Nuna, dækkes ikke af garantibetingelserne.

Et barns sikkerhed er dit ansvar.

Før du bærer eller løfter produktet, skal du sørge for at håndtaget er i den rigtige brugsposition.

Sørg for, at fastgørelsesenhederne er låst ordentligt fast inden brug.

Sørg for, at alle låsene er låst inden brug.

Hold små dele væk fra børn, da de udgør en kvælningsfare.

Må kun bruges på en fast, vandret og tør overflade.

Overbelastning, forkert foldning og brug af tilbehør, som fx børnesæder, posekroge, regnslag, buggyboard, osv end dem, der er godkendt af Nuna, kan beskadige babyliften og gøre den farlig at bruge.

En babylift er **IKKE** beregnet til at sove i længere tid.

Denne babylift er ikke beregnet til brug under løb eller skating.

En babylift er kun beregnet til et barn, der ikke selv kan sidde op, rulle over, eller skubbe sig selv op med hænder og knæ. Barnets maksimale vægt: 9 kg.

Håndtaget og bunden skal regelmæssigt ses efter for tegn på skader og slid.

Når barnet ligger i babyliften, må dets hoved ikke være lavere end kroppen.

For at undgå fare for kvælning, skal du fjerne alle plastikdæksler, inden produktet tages i brug, og ødelæg dem eller hold dem væk fra babyer og børn.

For at undgå skader, skal børn altid holdes væk fra babyliften, når du folder den ud eller sammen.

EFTERLAD IKKE barnet uden opsyn.

Opbevar **IKKE** babyliften på et fugtigt sted. Lad altid stoffet tørre naturligt, væk fra direkte varme.

Der må **IKKE** puttes flere børn, varer eller tilbehør i eller på babyliften, udover antallet, der tillades i denne brochure. Dette kan gøre babyliften ustabil.

Der må **IKKE** bruges eller lægges en anden madras i babyliften end den, der følger med fra Nuna.

LAD IKKE barnet lege med babyliften.

BABYLIFTEN MÅ IKKE bruges, hvis nogen af dens dele er ødelagt, revet eller mangler.

LAD IKKE andre børn lege uden opsyn i nærheden af babyliften.

PLACER IKKE babyliften i nærheden af åben ild eller andre stærke varmekilder.

DK

Babyliften må **ALDRIG** bruges på et stativ.

Et barn må **ALDRIG** placeres med hovedet i fodenden af babyliften.

Efterlad **ALDRIG** et barn babyliften, når du går op og ned at trapper eller rulletrapper, eller når du rejser på andre former for transportmidler.

Bær **ALDRIG** mere end et barn ad gangen i denne babylift. **BRUG KUN** originale Nuna-dele og tilbehør.

BRUG KUN reservedele fra Nuna eller som er godkendt af Nuna.

ADVARSEL Enhver belastning, der er fastgjort til håndtaget, påvirker babyliftens stabilitet.

Liste over dele

Kontroller, at alle delene følger med, inden du begynder at samle produktet. Hvis der mangler nogen dele, bedes du venligst kontakte din lokale forhandler. Der skal ikke bruges værktøj til at samle produktet.

- | | | | | | |
|---|---------------------|---|--------------------------------|----|----------------------------------------------|
| 1 | Betræk til babylift | 5 | Justeringsknap til håndtag | 9 | Tilbehørspose (maksimal belastning = 1,3 kg) |
| 2 | Madraspude | 6 | Frigørelsesknap til babyliften | 10 | Regnslag |
| 3 | Håndtag | 7 | Monteringsbeslag | 11 | Dream Drape™ |
| 4 | Kaleche | 8 | Foring på babyliften | | |

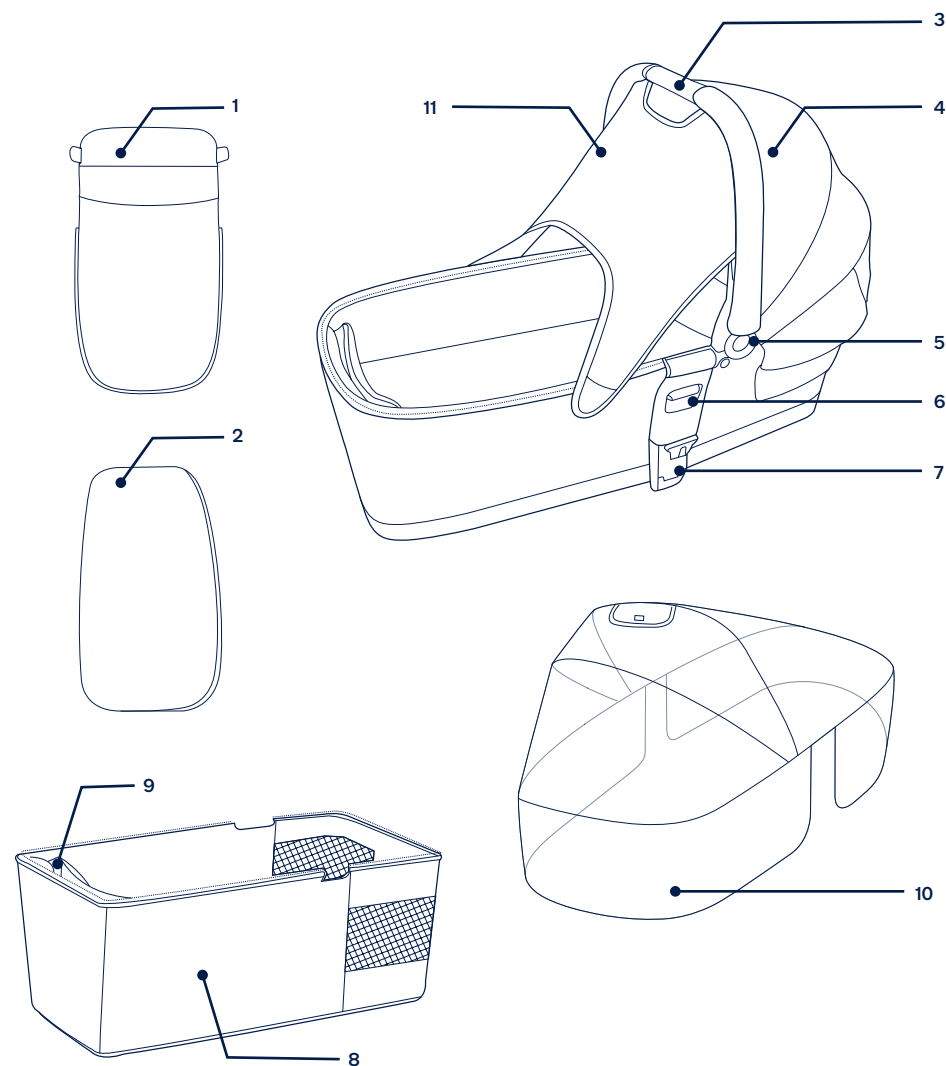

Samling af produktet

- Sørg for, at begge monteringsbeslag på siderne spændes ordentligt fast. (1)(2)(3)
Billede (4) viser, hvordan monteringsbeslagene løsnes.
- Sørg for, at de 2 støttebeslag spændes ordentligt fast. (5)(6)
Billede (7) viser, hvordan støttebeslagene løsnes.
- Læg den indvendige madras i rammen og lyn lynlåsen. (8)(9)
- Træk kalechen op som vist på billedet, mens du trykker på knapperne på begge sider. (10)
- Kontroller, at håndtaget er låst fast, før du anbringer barnet i babyliften. (11)-1
Sørg for, at håndtaget er i den rigtige brugsposition, før du bærer eller løfter babyliften.
- Brug altid madrassen, når babyliften bruges. (12)(13)
Madrasmembranet kan let tages af og vaskes.
- Put betrækket og skyggepanelet på babyliften, som vist i (14)(15).

Brug af produktet

Kaleche

- Træk dine Dream Drape™ ud under kalechen på babyliften, og sæt den fast på begge sider af babyliften med magneterne. (16)(17)
- Fold kalechens bagside op, og fold babylistens bagside ned, for at få mere ventilation. (18)

Sådan sættes babyliften i klapvognen

- Sæt babyliften i klapvognen, indtil den klikkes på plads. Babyliften er låst fast, når du hører et "klik". (19)(20)
Fjern **ALTID** sædet i klapvognen, inden babyliften sættes i.
Klapvognen må **IKKE** foldes sammen, når babyliften er i den.
- Babyliften kan bruges med klapvognene i MIXX next-serien.

Sådan tages babyliften ud

Tryk på hver udløssersideknop, som vist i (21).

Regnslag

For at sætte regnslaget på babyliften, skal du placere det over babyliften og spænde velcrospænderne på forsiden af regnslaget. (22)

- ! Kontroller **ALTID** ventilationen, når regnslaget er på produktet.
- ! Sørg **ALTID** for at regnslaget er rengjort og er ordentligt tørt inden det pakkes sammen.

Rengøring og vedligeholdelse

Rengør rammen, plastdelene og stoffet med en fugtig klud, men brug ikke slibemidler eller blegemiddel. Brug ikke siliciumsmøremidler, da de tiltrækker skidt og snavs. Opbevar ikke babyliften på et fugtigt sted.

Tør dette produkt af med en blød, absorberende klud efter brug i regnvej og før opbevaring.

Se vejledninger om vask og tørring på etiketterne vedrørende pleje, der sidder på de bløde dele.

Det er normalt, at farverne på stof falmer fra sollys og viser slid efter lang tids brug, også når det bruges normalt.

Af sikkerhedsmæssige årsager, må du kun bruge reservedele fra Nuna.

Kontroller regelmæssigt, om alt virker ordentligt. Hvis nogle dele er revet, ødelagt eller mangler, skal du holde op med at bruge dette produkt.

IMPORTANT - CITIȚI ÎNȘTRUCȚIUNILE CU ATENȚIE ÎNAINȚE DE UTILIZARE ȘI PĂSTRĂȚI-LE PENTRU CONSULTĂRE ULTERIOARĂ.

Informații referitoare la produs

Numărul modelului: _____

Data fabricației: _____

Garanția

Am proiectat produsele noastre de calitate superioară astfel încât acestea să poată crește odată cu copilul și cu familia dvs. Pentru că suntem mândri de produsul nostru, acesta este acoperit de o garanție specifică fiecărui produs, începând de la data achiziției. Atunci când ne contactați, vă rugăm să aveți la îndemână dovada de achiziție, numărul modelului și data fabricației.

Pentru informații privind garanția, accesați: www.nunababy.com
Faceți clic pe linkul „Garanție” de pe pagina principală.

Contact

Pentru piese de schimb, reparații sau întrebări suplimentare privind garanția, contactați departamentul nostru de asistență clienți.

info@nunababy.com
www.nunababy.com

Capacitatea

Acest landou este recomandat pentru copiii care îndeplinesc următoarele cerințe:

Greutate: Max. 9 kg

! AVERTIZARE

Nerespectarea acestor avertizări și instrucțiuni poate cauza vătămări corporale grave sau decesul.

Defecțiunile cauzate ca urmare a utilizării altor accesorii decât cele furnizate de Nuna nu vor fi acoperite prin garanție.

Siguranța copilului este răspunderea dvs.

Țineți cont de faptul că existența unei flăcări deschise sau a altor surse de căldură puternică, precum aparate de încălzire electrice, flăcări de gaz etc., în apropierea landoului reprezintă un risc.

Înainte de a deplasa sau ridica landoul, asigurați-vă că mânerul este în poziția corectă de utilizare.

Verificați ca accesoriile de fixare să fie cuplate corect înainte de utilizare.

Asigurați-vă că toate dispozitivele de blocare sunt cuplate înainte de utilizare.

Nu lăsați componentele de mici dimensiuni la îndemâna copiilor dacă reprezintă un pericol de înecare.

Utilizați produsul doar pe o suprafață fermă, plană și uscată.

Suprasolicitarea, pliarea incorectă și utilizarea unor accesorii, de ex., scaune pentru copii, cârlige pentru poșetă, huse de ploaie, platforme pentru al doilea copil, etc., care nu sunt aprobate de către Nuna poate cauza deteriorarea landoului sau poate reprezenta un pericol pentru siguranță.

Landoul **NU** trebuie utilizat pentru perioade lungi de somn.

Landoul nu este recomandat pentru alergare sau plimbări cu rolele.

Landoul este adecvat doar pentru copiii care nu pot sta în șezut fără ajutor, nu se pot rostogoli și nu se pot ridica folosindu-se de mâini și picioare. Greutatea maximă a copilului: 9 kg.

Mânerul și baza trebuie verificate regulat pentru identificarea semnelor de deteriorare și uzură.

Capul copilului în landou nu trebuie să fie niciodată mai jos decât corpul.

Pentru a evita orice pericole de sufocare, îndepărtați toate capacele din plastic înainte de a folosi produsul și distrugeți-le sau depozitați-le într-o locație care nu este accesibilă sugarilor sau copiilor.

Pentru a evita rănirea, deschideți și pliați landoul doar atunci când copilul nu se află în preajmă.

NU lăsați copilul nesupravegheat.

NU depozitați landoul în locații cu umezeală. Lăsați întotdeauna materialul să se usuce natural, la distanță de sursele directe de căldură.

NU transportați alți copii, produse, accesorii pe sau în landou, exceptându-le pe cele permise în această broșură. Acestea pot destabiliza landoul.

NU folosiți și nu adăugați nicio altă saltea decât cea furnizată cu landoul de către Nuna.

NU permiteți copilului să se joace cu landoul.

NU folosiți landoul dacă orice parte a acestuia este defectă, ruptă sau lipsă.

NU permiteți altor copii să se joace nesupravegheați în apropierea landoului.

NU așezați pătutul de transport lângă un foc deschis sau lângă altă sursă de căldură puternică.

NU folosiți niciodată landoul pe un suport.

NU așezați **NICIODATĂ** copilul cu capul în zona pentru picioare a landoului.

NU lăsați **NICIODATĂ** copilul în landou atunci când urcați sau coborâți scări, scări rulante sau când vă deplasați cu alte forme de transport.

NU așezați niciodată mai mult de un copil în landou. Folosiți exclusiv piese și accesorii originale Nuna.

Utilizați exclusiv piese de schimb furnizate sau aprobate de Nuna.

AVERTIZARE Orice sarcină atașată pe mâner sau copertina afectează stabilitatea landoului.

Lista componentelor

Înainte de montare, asigurați-vă că aveți toate componentele. Dacă lipsește o componentă, vă rugăm să contactați distribuitorul local. Montajul nu necesită niciun fel de scule.

- | | | | | | |
|---|---------------------|---|-----------------------------------------|----|---------------------------------------------------|
| 1 | Husă pătuț portabil | 5 | Buton de reglare a mânerului | 9 | Geantă pentru accesorii (sarcină maximă = 1,3 kg) |
| 2 | Saltea | 6 | Buton de eliberare a pătuțului portabil | 10 | Husă de ploaie |
| 3 | Mâner | 7 | Suporturi de fixare | 11 | Dream Drape™ |
| 4 | Copertină | 8 | Căptușeala pătuțului portabil | | |

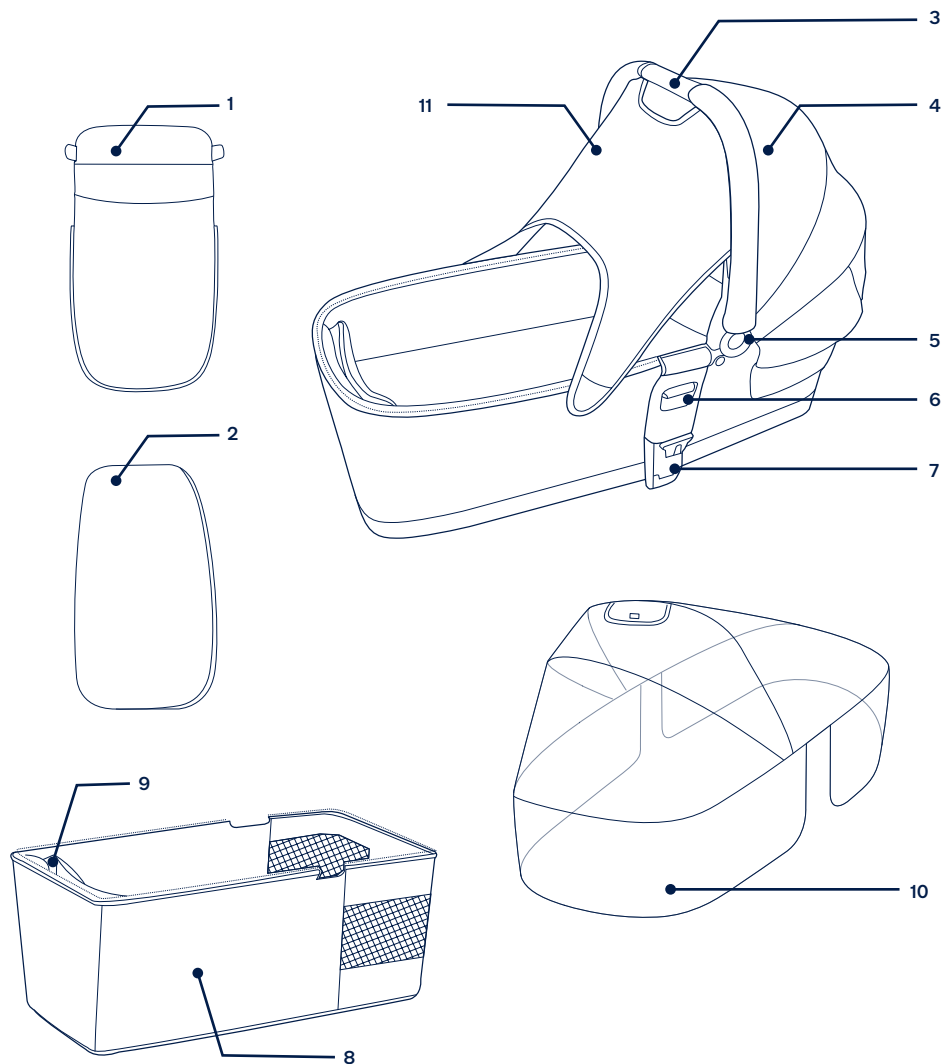

Instalarea produsului

- Asigurați că ambele suporturi de fixare, situate pe părțile laterale, sunt bine fixate. (1)(2)(3)
Pentru a elibera suporturile de fixare, consultați imaginea (4)
- Asigurați-vă că sunt bine fixate cele 2 suporturi de susținere. (5)(6)
Pentru a elibera suporturile de fixare, consultați imaginea (7).
- Așezați salteaua interioară în interiorul cadrului și închideți fermoarul. (8)(9)
- Trageți în sus baldachinul așa cum este ilustrat, în timp ce apăsați butoanele de pe ambele părți. (10)
- Verificați dacă mânerul este fixat înainte de a plasa copilul în pătuțul de transport. (11)-1
Asigurați-vă că mânerul este în poziția corectă de utilizare, înainte de transport sau ridicare.
- Folosiți întotdeauna salteaua atunci când utilizați pătuțul portabil. (12)(13)
Husa saltelei poate fi îndepărtată cu ușurință pentru a fi spălată.
- Asamblați husa patului de transport și panoul de umbră, așa cum se arată în (14)(15).

Utilizarea produsului

Copertina

- Trageți Dream Drape™ de sub baldachin, apoi fixați pe cele două părți ale pătuțului de transport, cu magneți. (16)(17)
- Pliți în sus panoul din spate al baldachinului, iar panoul din spate al pătuțului de transport în jos, pentru mai multă ventilație. (18)

Atașament pentru pătuțul portabil pe rama căruciorului

- Așezați landoul până când se fixează. Landoul este fixat în siguranță când se aude un „clic” ferm. (19)(20)
ÎNTOTDEAUNA demontați scaunul căruciorului înainte de a utiliza landoul.
NU pliați căruciorul atunci când încă este atașat landoul.
- Pătuțul de transport poate fi utilizat împreună cu cărucioarele din seria MIXX next.

Îndepărtarea pătuțului portabil

Apăsați fiecare buton lateral de eliberare, așa cum se arată (21).

Husă de ploaie

Pentru a asambla husa de ploaie a pătuțului, așezați-o peste pătuțul de transport și atașați elementele de fixare cu buclă și cârlig pe partea din față a husei de ploaie. (22)

- ! ÎNTOTDEAUNA verificați ventilația atunci când husa de ploaie este montată.
- ! ÎNTOTDEAUNA verificați dacă husa de ploaie este curată și uscată înainte de pliere.

Curățarea și întreținerea

Curățați cadrul, componentele din plastic și materialul cu o lavetă umedă, dar nu folosiți substanțe abrazive sau înălbitori. Nu folosiți lubrifianți pe bază de silicon deoarece aceștia atrag murdăria și praful. Nu depozitați landoul în locații cu umezeală.

Pentru asigurarea unei durate extinse de viață, ștergeți produsul cu o lavetă moale, care absoarbe apa dacă ați folosit produsul în condiții de ploaie și înainte de depozitare.

Consultați etichetele de îngrijire de pe componentele moi pentru instrucțiuni referitoare la spălare și uscare.

Decolorarea produsului din cauza soarelui și urmele de uzură după perioade extinse de utilizare pot interveni chiar și în condiții normale de utilizare.

Din rațiuni de siguranță, folosiți doar componente originale Nuna.

Verificați regulat dacă totul funcționează corespunzător. Dacă orice piese prezintă urme de uzură, deteriorare sau în cazul pieselor lipsă, întrerupeți utilizarea acestui produs.

ΣΗΜΑΝΤΙΚΟ - ΔΙΑΒΑΣΤΕ ΠΡΟΣΕΚΤΙΚΑ ΤΙΣ ΟΔΗΓΪΕΣ ΠΡΙΝ ΑΠΌ ΤΗ ΧΡΉΣΗ ΚΑΙ ΦΥΛΆΞΤΕ ΤΙΣ ΓΙΑ ΜΕΛΛΟΝΤΙΚΉ ΑΝΑΦΟΡΆ.

Πληροφορίες προϊόντος

Αριθμός μοντέλου: _____

Ημερομηνία κατασκευής: _____

Εγγύηση

Σχεδιάζουμε τα υψηλής ποιότητας προϊόντα μας με σκοπό να μπορούν να αναπτυχθούν μαζί με το παιδί σας και την οικογένειά σας. Επειδή προσφέρουμε υποστήριξη, τα προϊόντα μας καλύπτονται από μια προσαρμοσμένη εγγύηση ανά προϊόν, η οποία ξεκινά από την ημέρα αγοράς. Παρακαλείστε να έχετε διαθέσιμα την απόδειξη αγοράς, τον αριθμό μοντέλου και την ημερομηνία κατασκευής, όταν επικοινωνείτε μαζί μας.

Για πληροφορίες σχετικά με την εγγύηση, επισκεφθείτε τη διεύθυνση:

www.nunababy.com

Κάντε κλικ στον σύνδεσμο "Εγγύηση" στην αρχική σελίδα.

Επικοινωνία

Για τα ανταλλακτικά, επισκευές ή πρόσθετες ερωτήσεις εγγύησης, επικοινωνήστε με το τμήμα εξυπηρέτησης πελατών μας.

info@nunababy.com

www.nunababy.com

Απαιτήσεις χρήσης

Το παρόν πορτ-μπεμπέ είναι κατάλληλο για χρήση με παιδιά που πληρούν τις ακόλουθες απαιτήσεις:

Βάρος: Έως 9 κιλά

ΠΡΟΕΙΔΟ- ΠΟΙΗΣΗ

Σε περίπτωση που δεν ακολουθήσετε αυτές τις προειδοποιήσεις και οδηγίες, αυτό μπορεί να έχει ως αποτέλεσμα σοβαρό τραυματισμό ή ακόμη και θάνατο.

Οποιοσδήποτε ζημιές προκαλούνται από τη χρήση εξαρτημάτων που δεν παρέχονται από τη Nuna δεν καλύπτονται από την εγγύηση.

Η ασφάλεια του παιδιού σας είναι δική σας ευθύνη.

Υπάρχει κίνδυνος πυρκαγιάς αν το πορτ-μπεμπέ τοποθετηθεί κοντά σε πηγές ισχυρής θερμότητας, όπως πυρκαγιές ηλεκτρικά θερμαντικά σώματα, εστίες αερίου κ.λπ.

Πριν από τη μεταφορά ή την ανύψωση, βεβαιωθείτε ότι η λαβή είναι στη σωστή θέση χρήσης.

Βεβαιωθείτε ότι οι συσκευές προσάρτησης είναι σωστά τοποθετημένες πριν τη χρήση.

Βεβαιωθείτε ότι έχετε ασφαλίσει όλες τις διατάξεις ασφάλειας πριν από τη χρήση.

Κρατήστε τα μικρά εξαρτήματα μακριά από τα παιδιά, καθώς αποτελούν κίνδυνο πνιγμού.

Χρησιμοποιείτε μόνο σε σταθερή, επίπεδη και στεγνή επιφάνεια.

Η υπερφόρτωση, το λανθασμένο κλείσιμο και η χρήση εξαρτημάτων π.χ. παιδικά καθίσματα, άγκιστρα τσάντας, καλύμματα βροχής, καροτσάκια κ.λπ., εκτός από εκείνα που έχουν εγκριθεί από τη Nuna, μπορεί να προκαλέσουν βλάβη ή να καταστήσουν το πορτ-μπεμπέ μη ασφαλές.

Το πορτ-μπεμπέ ΔΕΝ πρέπει να χρησιμοποιείται για παρατεταμένο ύπνο.

Αυτό το προϊόν δεν είναι κατάλληλο για τρέξιμο ή πατινάζ.

Το πορτ-μπεμπέ είναι κατάλληλο μόνο για παιδιά που δεν μπορούν να καθίσουν χωρίς βοήθεια, να γυρίσουν ή να ανασηκωθούν με τα χέρια και τα γόνατά τους. Μέγιστο βάρος παιδιού: 9 κιλά.

Η λαβή και το κάτω μέρος πρέπει να ελέγχονται τακτικά για ενδείξεις ζημιών και φθοράς.

Το κεφάλι του παιδιού μέσα στο πορτ-μπεμπέ δεν πρέπει να βρίσκεται ποτέ χαμηλότερα από το σώμα.

Για να αποφύγετε τον κίνδυνο ασφυξίας, αφαιρέστε όλα τα πλαστικά καλύμματα πριν χρησιμοποιήσετε αυτό το αντικείμενο προϊόν και απορρίψτε τα ή κρατήστε τα μακριά από βρέφη και παιδιά.

Για να αποφύγετε τραυματισμούς, βεβαιωθείτε ότι το παιδί σας παραμένει σε απόσταση όταν ανοίγετε και κλείνετε το πορτ-μπεμπέ.

Μην αφήνετε το παιδί χωρίς επιτήρηση.

ΜΗΝ αποθηκεύετε το πορτ-μπεμπέ σε υγρό μέρος. Να αφήνετε πάντα στο ύφασμα να στεγνώσει φυσικά μακριά από την άμεση θερμότητα.

ΜΗΝ μεταφέρετε περισσότερα από ένα παιδιά, αγαθά, αξεσουάρ μέσα ή πάνω στο πορτ-μπεμπέ, εκτός εάν επιτρέπεται από το παρόν φύλλο οδηγιών. Ενδέχεται να προκαλέσουν αστάθεια στο πορτ-μπεμπέ.

ΜΗΝ χρησιμοποιείτε ή προσθέτετε άλλο στρώμα εκτός από αυτό που παρέχεται με το πορτ-μπεμπέ από τη Nuna.

ΜΗΝ αφήνετε τα παιδιά να παίζουν με το πορτ-μπεμπέ.

ΜΗΝ Μην χρησιμοποιείτε το πορτ-μπεμπέ εάν κάποιο τμήμα του πορτ-μπεμπέ είναι σπασμένο, σχισμένο ή λείπει.

ΜΗΝ αφήνετε τα παιδιά να παίζουν χωρίς επίβλεψη κοντά στο πορτ-μπεμπέ.

Μην τοποθετείτε το πορτ-μπεμπέ κοντά σε ανοιχτή φωτιά ή άλλη πηγή ισχυρής θερμότητας.

ΜΗΝ χρησιμοποιείτε το πορτ-μπεμπέ επάνω σε βάση.

ΜΗΝ τοποθετείτε το παιδί με το κεφάλι στο κάτω μέρος του πορτ-μπεμπέ.

ΜΗΝ αφήνετε παιδί μέσα στο πορτ-μπεμπέ όταν ανεβαίνετε ή κατεβαίνετε σκάλες ή κυλιόμενες σκάλες ή όταν ταξιδεύετε με άλλα μέσα μεταφοράς.

ΜΗΝ μεταφέρετε περισσότερα από ένα παιδιά στο πορτ-μπεμπέ.
ΧΡΗΣΙΜΟΠΟΙΕΙΤΕ μόνο αυθεντικά ανταλλακτικά και εξαρτήματα Nuna.

ΧΡΗΣΙΜΟΠΟΙΕΙΤΕ ΜΟΝΟ μόνο ανταλλακτικά που παρέχονται ή έχουν εγκριθεί από τη Nuna.

ΠΡΟΕΙΔΟΠΟΙΗΣΗ Κάθε φορτίο που τοποθετείται στη λαβή ή την κουκούλα επηρεάζει τη σταθερότητα του πορτ-μπεμπέ

Κατάλογος εξαρτημάτων

Πριν από τη συναρμολόγηση βεβαιωθείτε ότι όλα τα εξαρτήματα είναι διαθέσιμα. Εάν λείπει οποιοδήποτε εξάρτημα, παρακαλούμε επικοινωνήστε με το κατάστημα λιανικής πώλησης. Δεν απαιτούνται εργαλεία για τη συναρμολόγηση.

- | | | | | | |
|---|---------------------|---|---------------------------------|----|---------------------------------------------|
| 1 | Κάλυμμα πορτ-μπεμπέ | 5 | Κουμπί ρύθμισης λαβής | 9 | Τσάντα αξεσουάρ (μέγιστο φορτίο = 1,3 κιλά) |
| 2 | Μαξιλάρι στρώματος | 6 | Κουμπί αποδέσμευσης πορτ-μπεμπέ | 10 | Κάλυμμα βροχής |
| 3 | Λαβή | 7 | Στηρίγματα Τοποθέτησης | 11 | Dream Drape™ |
| 4 | Κουκούλα | 8 | Επένδυση πορτ-μπεμπέ | | |

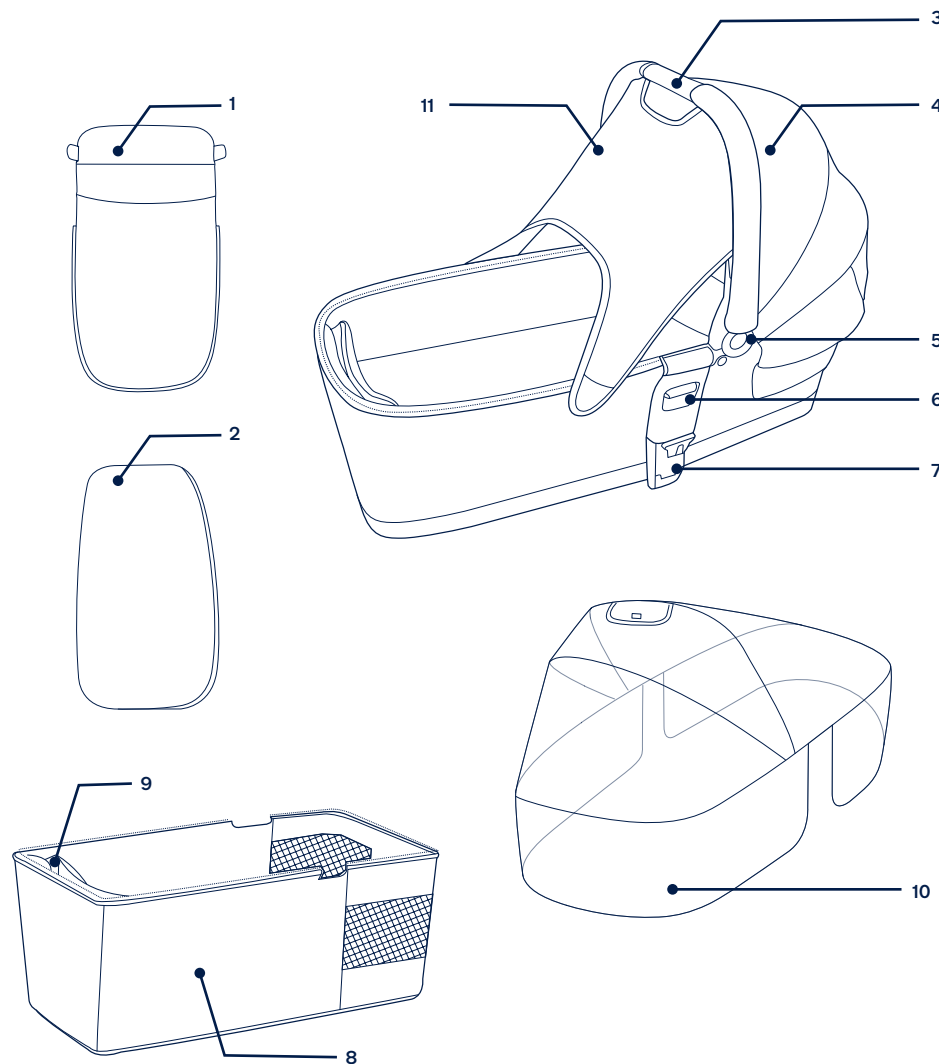

Προετοιμασία προϊόντος

1- Βεβαιωθείτε ότι και τα δύο στηρίγματα τοποθέτησης που βρίσκονται στις πλευρές είναι σταθερά συνδεδεμένα. (1)(2)(3)

Για να ελευθερώσετε τα στηρίγματα τοποθέτησης, ανατρέξτε στην εικόνα (4)

2- Βεβαιωθείτε ότι οι 2 βάσεις στήριξης είναι τοποθετημένες σωστά. (5)(6)

Για να ελευθερώσετε τις βάσεις στήριξης, ανατρέξτε στην εικόνα (7).

3- Τοποθετήστε το εσωτερικό στρώμα μέσα στο πλαίσιο και κλείστε το φερμουάρ. (8)(9)

4- Τραβήξτε την κουκούλα προς τα πάνω όπως απεικονίζεται, πατώντας ταυτόχρονα τα κουμπιά και στις δύο πλευρές. (10)

5- Ελέγξτε για να βεβαιωθείτε ότι η λαβή είναι ασφαλώς προτού τοποθετήσετε το παιδί στο πορτ-μπεμπέ. (11)-1

Πριν από τη μεταφορά ή την ανύψωση, βεβαιωθείτε ότι η λαβή είναι στη σωστή θέση χρήσης.

6- Χρησιμοποιείτε πάντα το στρώμα όταν χρησιμοποιείτε το πορτ-μπεμπέ. (12)(13)

Το κάλυμμα του στρώματος μπορεί να αφαιρεθεί εύκολα για να πλυθεί.

7- Συναρμολογήστε το κάλυμμα του πορτ-μπεμπέ και το σκίαστρο όπως φαίνεται στην εικόνα (14)(15).

Χρήση προϊόντος

Κουκούλα

1- Τραβήξτε το dream draper™ έξω από την κουκούλα του πορτ-μπεμπέ και ασφαλίστε το στις δύο πλευρές του πορτ-μπεμπέ με τους μαγνήτες. (16)(17)

2- Διπλώστε το πίσω μέρος της κουκούλας προς τα πάνω και το πίσω πλαίσιο του πορτ μπεμπέ προς τα κάτω για περισσότερο αερισμό. (18)

Τοποθέτηση πορτ-μπεμπέ σε πλαίσιο καροτσιού

1- Πιέστε το πορτ-μπεμπέ προς τα κάτω μέχρι να ασφαλίσει στη θέση του. Το πορτ-μπεμπέ είναι ασφαλώς τοποθετημένο όταν ακουστεί ένας ήχος “κλικ”. (19)(20)

PANTA αφαιρείτε το κάθισμα του καροτσιού πριν χρησιμοποιήσετε το πορτ-μπεμπέ.

MHN κλείνετε το καρότσι όταν είναι τοποθετημένο το πορτ-μπεμπέ.

2- Το πορτ-μπεμπέ μπορεί να χρησιμοποιηθεί με καρότσι της σειράς MIXX next

Αφαίρεση πορτ-μπεμπέ

Πατήστε τα κουμπιά απελευθέρωσης όπως φαίνεται στην εικόνα (21).

Κάλυμμα βροχής

Για να συναρμολογήσετε το κάλυμμα βροχής, τοποθετήστε το επάνω στο πορτ-μπεμπέ και στερεώστε τους συνδετήρες στο μπροστινό μέρος του καλύμματος βροχής. (22)

! **PANTA** να ελέγχετε τον αερισμό όταν το κάλυμμα βροχής είναι επάνω στο προϊόν.

! **PANTA** να ελέγχετε ότι το κάλυμμα βροχής είναι καθαρό και στεγνό πριν το διπλώσετε.

Καθαρισμός και συντήρηση

Καθαρίστε το πλαίσιο, τα πλαστικά μέρη και το ύφασμα με ένα υγρό πανί, αλλά μην χρησιμοποιείτε λειαντικά ή λευκαντικά. Μην χρησιμοποιείτε λιπαντικά πυρπιού, καθώς προσελεύουν ακαθαρσίες και σκόνη. Μην αποθηκεύετε το πορτ-μπεμπέ σε υγρό μέρος.

Για να εξασφαλίσετε μακροχρόνια χρήση, σκουπίστε το προϊόν με ένα μαλακό απορροφητικό ύφασμα όταν το χρησιμοποιείτε με βροχερό καιρό και πριν το αποθηκεύσετε.

Για οδηγίες πλυσίματος και στεγνώματος, ανατρέξτε στην ετικέτα περιποίησης που είναι τοποθετημένη στο ύφασμα του πορτ-μπεμπέ.

Είναι φυσιολογικό το ύφασμα να ξεθωριάζει από το ηλιακό φως και να παρουσιάσει φθορά μετά από μακρά περίοδο χρήσης, ακόμα και όταν χρησιμοποιείται κανονικά.

Για λόγους ασφαλείας, χρησιμοποιείτε μόνο αυθεντικά εξαρτήματα της Nuna.

Ελέγχετε τακτικά ότι όλα λειτουργούν σωστά. Αν παρατηρήσετε οποιοδήποτε σκίσιμο, φθορά ή απουσία εξαρτημάτων, σταματήστε να χρησιμοποιείτε το προϊόν.

NUNA International B.V.
Το λογότυπο Nuna και όλα τα σχετιζόμενα λογότυπα είναι εμπορικά σήματα.

ÖNEMLİ - KULLANMADAN ÖNCE TALIMATLARI DİKKATLE OKUYUN VE İLERİDE BAŞVURMAK İÇİN SAKLAYIN.

Ürün Bilgisi

Model Numarası: _____

Üretim Tarihi: _____

Garanti

Yüksek kaliteli ürünlerimizi, hem çocuğunuzla hem de ailenizle birlikte büyüyebilmeleri için bilerek tasarladık. Ürünümüzün yanında olduğumuzdan, donanımımız satın alındığı günden itibaren ürün başına özel bir garanti kapsamındadır. Lütfen bizimle iletişime geçtiğinizde satın alma kanıtını, model numarasını ve üretim tarihini yanınızda bulundurun.

Garanti bilgisi için, lütfen ziyaret edin:
www.nunababy.com
Ana sayfadaki “Garanti” linkine tıklayın.

İletişim

Yedek parça, servis veya ek garanti soruları için, lütfen müşteri hizmetleri departmanımızla iletişime geçin.

info@nunababy.com
www.nunababy.com

Çocuk Kullanım Gereklikleri

Bu portatif karyola, aşağıdaki gereklikleri karşılayan çocuklarla birlikte kullanım için uygundur:

Ağırlık: 9 kg'a kadar

⚠ UYARI

Bu uyarılara ve talimatlara uyulmaması, ciddi yaralanma ya da ölümle sonuçlanabilir.

Nuna tarafından tedarik edilmeyen aksesuarların kullanımından kaynaklanan herhangi bir hasar garanti kapsamında olmayacaktır.

Bir çocuğun güvenliği sizin sorumluluğunuzdadır.

Portatif karyolanın yakınında açık alevler ve elektrikli ızgara, gaz alevi vb. gibi diğer güçlü ısı kaynaklarının ortaya çıkarabileceği tehlikelere karşı dikkatli olun.

Taşımadan veya kaldırmadan önce, kulpun doğru kullanım konumunda olduğundan emin olun.

Kullanmadan önce ek donanımların doğru şekilde takıldığını kontrol edin.

Kullanmadan önce tüm kilitleme tertibatlarının takıldığından emin olun.

Küçük parçaları, boğulma tehlikesi oluşturduğundan çocuklardan uzak tutun.

Yalnızca sabit, yatay bir düzeyde ve kuru yüzeyde kullanın.

Aşırı yükleme, yanlış katlama ve çocuk koltukları, çanta kancaları, yağmur örtüleri, tekerlekli çocuk basamağı, vb. gibi Nuna tarafından onaylanandan farklı aksesuarların kullanılması portatif karyolaya zarar verebilir veya bunu emniyetsiz hale getirebilir.

Portatif karyola, uzun süreli uyku için kullanıma uygun **DEĞİLDİR**.

Portatif karyola, koşma ya da paten yapma için uygun değildir.

Portatif karyola yalnızca yardımsız oturamayan, yuvarlanan, elleri ve dizleri üzerinde kendini kaldıramayan çocuk için uygundur. Çocuğun maksimum ağırlığı: 9 kg.

Kulp ve taban kısmı, hasar ve eskime emarelerine karşı düzenli olarak kontrol edilmelidir.

Portatif karyoladaki çocuğun kafası, hiçbir zaman çocuğun gövdesinden daha aşağıda olmamalıdır.

Herhangi bir boğulma tehlikesinden kaçınmak için, bu ürünü kullanmadan önce tüm plastik kapakları çıkarıp yok edin veya bebeklerden ve çocuklardan uzak tutun.

Yaralanmayı önlemek için, portatif karyolayı açarken ve katlarken çocuğunuzun uzakta olduğundan emin olun.

Çocuğunuzu gözetimsiz bırakmayın.

Portatif karyolayı nemli bir yerde **SAKLAMAYIN**. Kumaşın her zaman doğrudan ısıdan uzakta doğal olarak kurummasını sağlayın.

Bu broşürde izin verilen durumlar dışında, portatif karyolanın içinde veya üzerinde fazladan çocuk, eşya, aksesuar **TAŞIMAYIN**. Portatif karyolanın dengesiz olmasına neden olabilirler.

Nuna tarafından portatif karyola ile birlikte verilenden farklı hiçbir şilte **KULLANMAYIN** veya **YERLEŞTİRMEYİN**.

Çocuğun portatif karyolayla oynamasına izin vermeyin.

Portatif karyolanın herhangi bir parçasının kırık, yırtık veya eksik olması durumunda, portatif karyolayı kullanmayın .

Başka çocukların portatif karyola yakınında yetişkin gözetimi olmadan oynamasına izin vermeyin.

Taşıma yatağını açık ateş veya diğer güçlü ısı kaynaklarının yakınına yerleştirmeyin.

Portatif karyolayı **ASLA** bir stand üzerinde kullanmayın.

Çocuğu **ASLA** kafasını portatif karyolanın ayak ucuna yerleştirmeyin.

Merdivenleri veya yürüyen merdivenleri çıkarken veya inerken veya başka taşıma şekilleriyle seyahat ederken çocuğu **ASLA** portatif karyolada bırakmayın.

Portatif karyolada **ASLA** bir seferde birden fazla çocuk taşımayın. Yalnızca orijinal Nuna parçalarını ve aksesuarlarını kullanın.

Yalnızca Nuna tarafından verilen ya da onaylanan yedek parçaları kullanın.

UYARI Kulp veya tenteye takılan herhangi bir yük, portatif karyolanın dengesini etkiler.

Parça Listesi

Montajdan önce tüm parçaların mevcut olduğundan emin olun. Herhangi bir parça eksikse, lütfen yerel bayi ile iletişime geçin. Montaj için bir alet gerekmez.

1	Taşıma Karyolası Örtüsü	5	Kulp Ayarlama Düğmesi	9	Aksesuar Çantası (maksimum yük = 1,3 kg)
2	Yatak Pedi	6	Taşıma Karyolası Açma Düğmesi	10	Yağmurluk
3	Kulp	7	bağlantı	11	Dream Drape™
4	Gölgelik	8	Taşıma Karyolası Astarı		

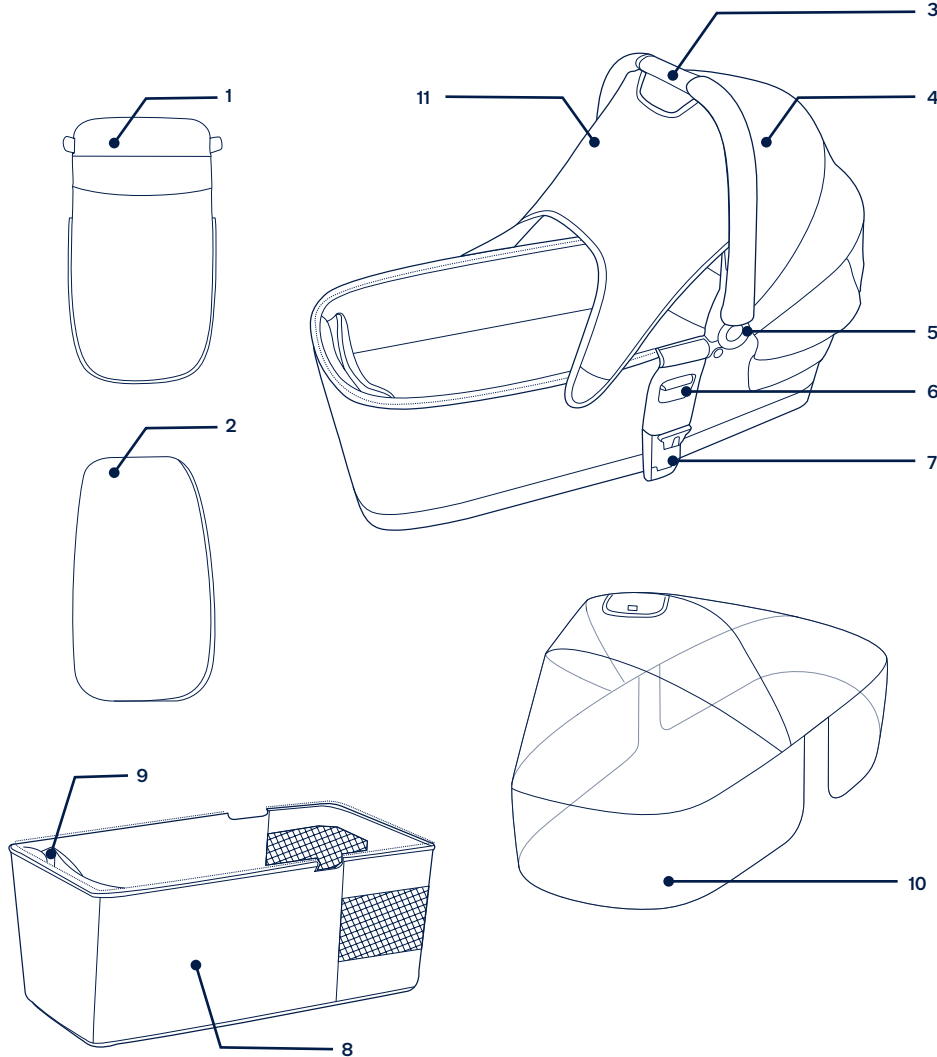

Ürünün Kurulumu

- Lütfen yanlarda bulunan her iki bağlantı ayağının da güvenli bir şekilde takıldığından emin olun. (1)(2)(3)
Eklerin bağlantılarını serbest bırakmak için bkz. resim (4)
- Lütfen 2 destek bağlantısının sağlam bir şekilde takıldığından emin olun. (5)(6)
Destek bağlantılarını serbest bırakmak için bkz. resim (7).
- İç şilteyi çerçevenin içine yerleştirin ve fermuarını kapatın. (8)(9)
- Her iki yandaki düğmelere basarak tenteyi şekilde gösterildiği gibi yukarı çekin. (10)
- Çocuğu portbebeğe yerleştirmeden önce tutamağın sağlam olduğundan emin olun. (11)-1
Taşımadan veya kaldırmadan önce lütfen tutamağın doğru kullanım konumunda olduğundan emin olun.
- Portbebeği kullanırken daima şilteyi kullanın. (12)(13)
Şilte, yıkanmak üzere kolayca çıkarılabilir.
- Şilte, yıkanmak üzere kolayca çıkarılabilir. (14)(15).

Ürün Kullanımı

Gölgelik

- Dream drape™'i portbebe tentesinin altından çekip çıkarın, ardından portbebenin iki yanına mıknatıslarla sabitleyin. (16)(17)
- Daha fazla havalandırma için, tentenin arka panelini yukarı ve portbebenin arka panelini aşağı katlayın. (18)

Bebek Arabası Çerçevesinde Taşıma Karyolası Parçası

- Taşıma karyolasını yerine oturuncaya kadar yerleştirin. Pozitif bir "tık" sesi taşıma karyolasının sağlam bir şekilde sabitlendiğini gösterir. (19)(20)
Taşıma karyolasını kullanmadan önce HER ZAMAN bebek arabası koltuğunu çıkarın.
Taşıma karyolası takılıyken bebek arabasını **KATLAMAYIN**.
- Portbebe MIXX next serisi bebek arabaları ile kullanılabilir.

Taşıma Karyolasını Çıkarma

Tutamağı aynı anda kaldırırken yan serbest bırakma düğmelerinin her birine (21) numaralı şekilde gösterildiği gibi basın.

Yağmurluk

Portbebe yağmurluğunu monte etmek için, yağmurluğu portbebenin üzerine yerleştirin ve ön tarafındaki cırt cırtları takın. (22)

- ! Ürünün üzerinde yağmurluk varken DAİMA havalandırmayı kontrol edin.
- ! Katlamadan önce DAİMA yağmurluğun temizlendiğini ve kurutulduğunu kontrol edin.

Temizlik ve Bakım

Gövdeyi, plastik parçaları ve kumaşı nemli bir bezle temizleyin ancak aşındırıcılar veya çamaşır suyu kullanmayın. Kir ve kir tabakalarını çekeceklerinden silikon yağlayıcılar kullanmayın. Portatif karyolayı nemli bir yerde saklamayın.

Uzun süreli kullanım sağlamak için, bu ürünü yağmurlu havalarda kullandıktan sonra ve ileride kullanmak için saklamadan önce yumuşak, emici bir bezle silin.

Yıkama ve kurutma talimatları için tekstil ürünlerine iliştirilmiş bakım etiketlerine bakın.

Kumaşın güneş ışığından dolayı renk değişmesi ve normal bir şekilde kullanıldığında bile, uzun süre kullanıldıktan sonra aşınması ve yıpranması normaldir.

Güvenlik nedeniyle, yalnızca orijinal Nuna parçaları kullanın.

Her şeyin düzgün çalışıp çalışmadığını düzenli olarak kontrol edin. Yırtılmış, kırılmış veya eksik herhangi bir parça varsa, bu ürünü kullanmayı bırakın.

FONTOS - OLVASSA EL FIGYELMESEN ÉS TARTSA MEG A KÉSŐBBIEKRE.

Termékinformáció

Modellszám: _____

Gyártás dátuma: _____

Garancia

Úgy terveztük a magas minőségű termékeinket hogy együtt növekedjenek a gyerekével és családjával. Mivel mi ott állunk a termékünk mögött, a felszerelést személyre szabott garancia fedi, attól a naptól kezdve amikor megvásárolta. Kérjük tartsa készenlétben a vásárlási bizonylatot, modellszámot és gyártás dátumát amikor felveszi velünk a kapcsolatot.

A garanciára vonatkozó információkért kérjük látogasson el erre az oldalra: www.nunababy.com
A honlapon kattintson a „Garancia” linken.

Kapcsolat

Cserealkatrészekért, szervizért vagy további, a garanciára vonatkozó kérdésekért kérjük vegye fel a kapcsolatot a vevőszolgálat szervizszolgálatával.

info@nunababy.com
www.nunababy.com

Gyerekekkel való használat követelményei

Ez a mőzeskosár olyan gyermekek használhatják akik megfelelnek a következő követelményeknek:

Súly: Maximum 9 kg.

FIGYELMEZTETÉSEK

Ezen figyelmeztetések és útmutatások követésének elmulasztása súlyos sérüléssel vagy halállal végződhetnek.

Minden sérülés amit olyan kiegészítők okoztak amik nem a Nuna által vannak ellátva nem minősülnek garanciális esetnek.

A gyermek biztonsága a te felelősséged.

Vigyázzon arra, hogy a mőzeskosár ne kerüljön erős hő közelébe pl. fűtőszál, nyílt láng, gázláng stb.

Mielőtt cipelné vagy felemelné, biztosítsa hogy a kar a korrekt pozícióba van állítva.

Ellenőrizze hogy a csatlakoztató eszközök rendesen össze vannak kötve használat előtt.

Bizonyosodjon meg róla, hogy a rögzítőeszközök be vannak kötve mielőtt használja.

Az apró alkatrészeket tartsa távol gyermekétől, mert az fulladást okozhat.

Csak puha, vízszintes száraz felszínen használja.

Túlterhelés, helytelen összecsucás és kiegészítők használata pl gyermekülések, táskakampók, esővédők, stb... minden olyan ami nincs a NUNA által jóváhagyva, sérülést okozhat, vagy instabillá teheti a mőzeskosarat.

A mőzeskosár nem használható hosszú idejű alváásra.

A mőzeskosár nem használható futásra vagy deszkázásra.

A mőzeskosár csak olyan gyermek által használható aki nem tud ülni őrizetlenül, nem tud átfordulni, és nem tudja felnyomni magát a kezeivel és térdeivel. Maximum tömeg a gyermeknek: 9 kg

A fogókart és az alsó részt rendszeresen ellenőrizni kell sérülés és kopás keresése végett.

A gyermek feje a mőzeskosárban sosem lehet alacsonyabban mint a teste.

Hogy elkerülj minden fulladásveszélyt, vegyen le minden műanyag borítást mielőtt használná ezt az eszközt és távolítsa el, vagy tartsa távol gyermekétől, vagy babájától.

Hogy elkerüld a sérülést biztosítsd hogy a gyermeked távol van mikor kinyitod és összecsucod a mőzeskosarat.

NE hagyja gyermekét egyedül.

NE tárolja a mőzeskosarat dohos helyen. Mindig hagyja hogy az anyag kiszáradjon természetesen, közvetlen hőt mellőzve.

NE hordjon plusz gyermeket benne, árut, kiegészítőt a mőzeskosáron, vagy mőzeskosárban azt kivéve amit ez az útmutató enged. Ezek instabillá tehetik a babakocsit.

NE használjon vagy adjon plusz matracot hozzá azon kívül amint a NUNA mőzeskosárral kap.

NE hagyja gyermekét játszani a mőzeskosárral.

NE használja a mőzeskosarat, ha bármelyik része törött, repedt, vagy hiányzik.

NE engedje más gyermekét játszani szülői felügyelet nélkül a mózeskosár közelében.

NE tegye a mózeskoarat nyílt láng vagy más erős hő közelébe.

SOHA se használja a mózeskosarat állványon.

SOHA ne tegye a gyereket fordítva a mózeskosárba.

SOHA ne hagyja a gyermeket a mózeskosárban amikor fel vagy le lépcsőzik, vagy mozgólépcsőzik vagy bármilyen más formájú tömegközlekedésen utazik.

SOHA se szállítson több mint egy gyermeket egy időben a mózeskosárban. **HASZNÁLJON** csakis eredeti NUNA alkatrészeket és kiegészítőket.

HASZNÁLJON csakis olyan pótalkatrészeket amiket a NUNA hagyott jóvá

FIGYELEM. Minden teher ami a karra vagy a kupolára nehezedik befolyásolja a mózeskosár stabilitását.

Alkatrészlista

Bizonyosodjon meg róla hogy minden alkatrész rendelkezésre áll mielőtt összeszereli a terméket. Ha bármilyen alkatrész hiányzik, kontaktolja a helyi kereskedőjét. Nincs szükség szerszámra az összeszereléshez.

- | | | | | | |
|---|------------------|---|--------------------------|----|----------------------------------------|
| 1 | Mózeskosár huzat | 5 | Kar állító gomb | 9 | Tartószeg (maximum teherbírás: 1.3 kg) |
| 2 | Matrac | 6 | Mózeskosár kiengedő gomb | 10 | Esővédő |
| 3 | Fogókar | 7 | Csatlakozó állvány | 11 | Dream Drape™(napvédő) |
| 4 | Kupola | 8 | Mózeskosár oldalfal | | |

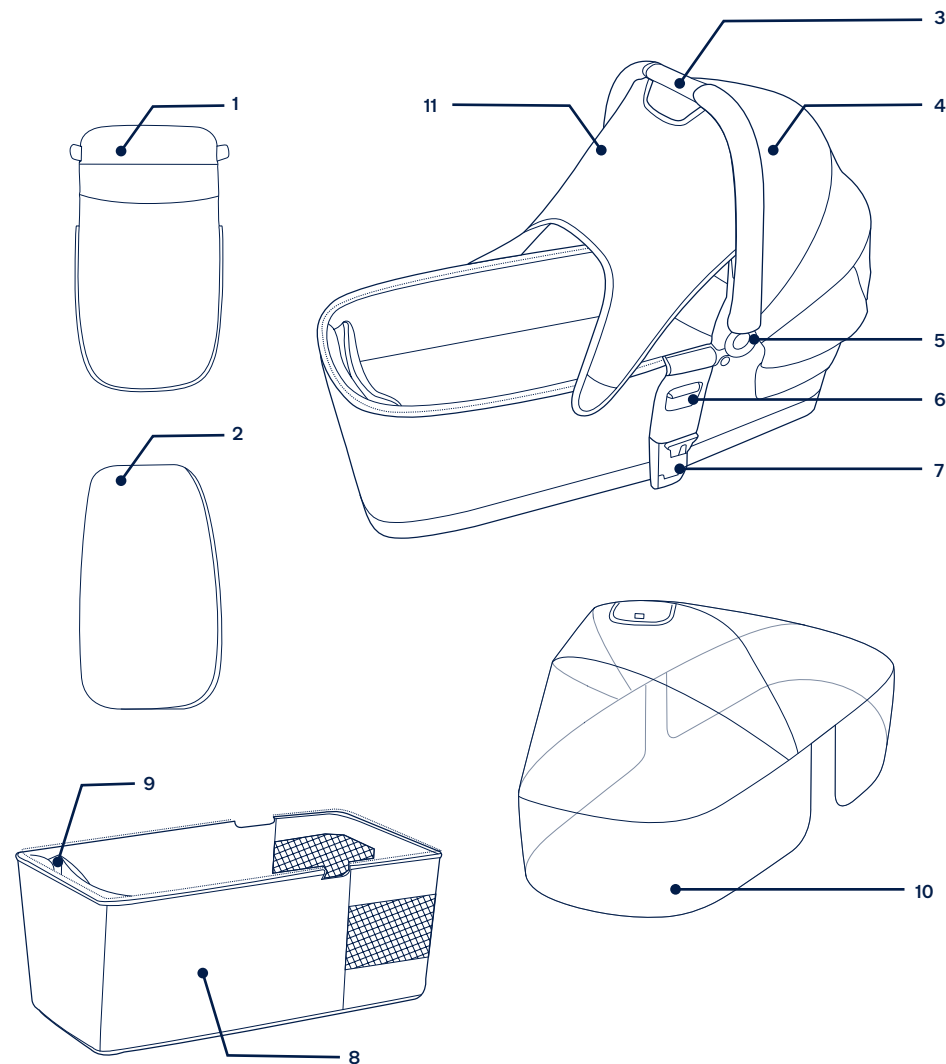

Termék összeszerelése

- 1- Bizonyosodjon meg róla, hogy mindkét rögzítőállvány, ami az oldalakon van, biztonságosan van rögzítve. **(1)(2)(3)**
Hogy kiengedje a műzeskosár rögzítési pontjaiból, nézze a képet. **(4)**
- 2- Kérjük bizonyosodjon meg róla hogy a kettő rögzítési pont biztonságosan van csatlakoztatva. **(5)(6)**
Hogy kiengedje a tartókat, nézze a képet. **(7)**
- 3- Tegye a matracot a belső vázba és húzza be a zipzárt. **(8)(9)**
- 4- Húzza fel a kupolát az illusztráció szerint mielőtt nyomja a két gombot mindkét oldalon. **(10)**
- 5- Bizonyosodjon meg róla hogy a fogókar biztonságosan rögzítve van mielőtt beleteszi a gyermeket a műzeskosárba. **(11)-1**
Kérem bizonyosodjon meg róla hogy a fogókar a korrekt pozícióban van mielőtt cipeli vagy megemeli.
- 6- Mindig használja a matracot amikor a műzeskosarat. **(12)(13)**
A matracot könnyen ki lehet szedni mosásra.
- 7- Szerelje össze a műzeskosár huzatot és húzza be a panelt ahogy mutatja a **(14)(15)**.

Termékhasználat

Kupola

- 1- Húzza a dream drape™-t ki a műzeskosár kupolából, és biztosítsa a műzeskosár két oldalára mágnesekkel. **(16)(17)**
- 2- Hajtsa össze a hátsó panelből a kupolát fel és a hátsó panelt a kupolából le, a job szellőzés érdekében. **(18)**

Carry Cot Attachment on Stroller Frame

- 1- Tegye a műzeskosarat közvetlenül le mielőtt a helyére csatlakozik. A műzeskosár egy "click" hanggal kattán a helyére. **(19)(20)**
MINDIG vegye ki a sportrészt mielőtt használja a műzeskosarat.
Kérem **NE** hajtsa össze a műzeskosarat amikor csatlakoztatva van a vázhoz.
- 2- A műzeskosár használható a MIXX next szériás babakocsikkal.

Műzeskosár levétele

Kérem engedje ki mindkét kiengedő gombot ahogy azt a **(21)**-es ábrán látja.

Esővédő

Hogy összeszerelje az esővédőt tegye rá a műzeskosárra, és csatlakoztassa a kampókat a műzeskosár elejére. **(22)**

- ! Kérem **MINDIG** ellenőrizze a szellőzést, főleg forró időben, amikor az esővédő a terméken van.
- ! Kérem ellenőrizze hogy az esővédő tisztítva és szárítva lett összehajtás előtt.

Tisztítás és Karbantartás

Tisztítsa a vázat, műanyag elemeket egy nedves ronggyal, de ne használjon súrolószert vagy hypót. Ne használjon szilikon kenőanyagokat mert rájuk tapad a por és sár.

Hogy biztosítsa a hosszú használatot, törölje le ezt a terméket egy puha, vízelnyelő ronggyal miután esős időben használta és mielőtt eltenné.

A címkén találja a mosási és szárítási útmutatókat a huzatra.

Normális hogy az anyag elszíneződik a napfénytől, és hogy használódást mutat hosszú idejű használatra, normális használat mellett is.

Biztonsági okokból használjon eredeti NUNA alkatrészeket.

Ellenőrizze rendszeresen hogy minden rendszeren működik-e. Ha bármilyen alkatrész repedt, törött, vagy hiányzik, ne használja ezt a terméket.

⚠ تحذير

قد يؤدي عدم مراعاة هذه التحذيرات واتباع تلك التعليمات إلى وقوع إصابات بالغة أو الوفاة.

لن يتم تغطية أي ضرر ناتج عن استخدام الملحقات التي لا توفرها شركة Nuna من حيث الضمان.

سلامة الطفل هي مسؤوليتك.

ينبغي أن تكون على دراية تامة بمخاطر الحرائق وغيرها من مصادر الحرارة الشديدة، مثل حرائق الكهرباء والغاز وما إلى ذلك في نطاق سرير الأطفال النقال.

يرجى التأكد من أن المقبض في وضع الاستخدام السليم قبل الحمل أو الرفع.

تأكد من إحكام أجهزة الربط جيدًا قبل الاستخدام.

تأكد من تأمين كافة أجهزة القفل قبل الاستخدام.

احفظ الأجزاء الصغيرة بعيدًا عن الأطفال؛ وذلك لأنها تعرضهم لخطر الاختناق.

لا تستخدم هذا المنتج إلا على سطح جاف وثابت ومستوي.

يُعد التحميل الزائد والطي غير الصحيح واستخدام ملحقات -مثل مقاعد الأطفال وحملات الحقيبة وأغطية المطر وألواح العربات وغيرها- بخلاف تلك المعتمدة من قبل شركة Nuna قد تتسبب في تلف سرير الأطفال النقال أو جعله غير آمن.

يُعد سرير الأطفال النقال غير مخصص لاستخدامه في نوم الطفل لفترات طويلة.

سرير الأطفال النقال غير مناسب للركض أو التزحلق على الجليد.

سرير الأطفال النقال مناسب فقط للطفل الذي لا يستطيع الجلوس دون مساعدة أو التقلب أو الذي لا يستطيع رفع نفسه على يديه وركبتيه. الحد الأقصى لوزن الطفل: ٩ كجم.

يجب فحص المقبض والجزء السفلي بصورة دورية لاكتشاف أي علامة من علامات التلف والبلى.

يجب ألا تكون رأس الطفل بسرير الأطفال النقال في مستوى أقل من الجسم.

لتجنب خطر الاختناق قم بإزالة جميع الأغطية البلاستيكية قبل استخدام هذا العنصر والتخلص منها أو إبعادها عن الأطفال والرضع.

لتفادي وقوع أي إصابات تأكد من إبقاء طفلك بعيدًا عند فتح سرير الأطفال النقال أو طيه.

هام!

يرجى القراءة جيدا والاحتفاظ به للرجوع إليه مستقبلا.

معلومات المنتج

رقم الطراز: _____

تاريخ التصنيع: _____

متطلبات الاستخدام الخاصة بالأطفال

يُعد سرير الأطفال النقال هذا مناسب للاستخدام مع الأطفال الذين يستوفون الشروط التالية:
الوزن: حتى ٩ كجم

الضمان

لقد صممنا عن قصد منتجاتنا بأن تكون عالية الجودة بحيث يمكن أن تتعايش مع طفلك وعائلتك، ونظرًا لأننا نندعم منتجاتنا فإنها مغطاة بضمان مخصص لكل منها بداية من اليوم الذي تم شراؤه فيه؛ لذا يرجى أن يكون لديك إثبات الشراء ورقم الطراز وتاريخ التصنيع عند الاتصال بنا.

لمزيد من المعلومات عن الضمان يرجى زيارة الموقع:
www.nunababy.com
انقر على الرابط «الضمان» في الصفحة الرئيسية.

جهات الاتصال

للحصول على الاستفسارات المتعلقة بقطع الغيار أو الخدمة أو استفسارات الضمان الإضافية يرجى الاتصال بمركز خدمة العملاء.

info@nunababy.com
www.nunababy.com

لا تترك طفلك دون مراقبته.

قائمة الأجزاء

تأكد من توفر جميع الأجزاء قبل التجميع. الرجاء الاتصال بالموزع المحلي في حالة غياب أي جزء. لا داعي لاستخدام أية أدوات للتجميع.

١	غطاء حقيبة حمل الطفل	٥	زر ضبط المقبض	٩	جيب الملحقات (الحمولة القصوى = ١,٣ كجم)
٢	وسادة المرتبة	٦	زر تحرير حقيبة حمل الطفل	١٠	الغطاء الواقي من المطر
٣	المقبض	٧	شريحة متزايدة	١١	Dream Drape™
٤	المظلة	٨	بطانة حقيبة حمل الطفل		

تجذب تخزين سرير الأطفال النقال في مكان رطب. اترك دائماً القماش حتى يجف بشكل طبيعي بعيداً عن الحرارة المباشرة.

تجذب حمل أطفال أو سلع أو إكسسوارات إضافية بالسرير ما عدا ما هو مسموح به في هذه النشرة، حيث قد يتسبب ذلك في إخلال توازن السرير.

تجذب وضع أي مفارش بالسرير غير تلك المجهزة بسرير الأطفال النقال من قبل شركة Nuna.

تجذب ترك الأطفال يلعبون بسرير الأطفال النقال.

تجذب استخدام سرير الأطفال النقال إذا كان أي جزء منه مكسوراً أو ممزقاً أو مفقوداً.

تجذب ترك الأطفال الآخرين يلعبون دون مراقبة بالقرب من سرير الأطفال.

لا تضع حقيبة الحمل بالقرب من نار مكشوفة أو أي مصادر حرارة قوية أخرى.

يحظر استخدام سرير الأطفال النقال فوق حامل.

يحظر وضع الطفل بحيث تكون رأسه عند طرف القدم في السرير النقال.

يحظر ترك الطفل في سرير الأطفال عند صعود السلالم أو السلالم المتحركة أو النزول منها، أو عند السفر بوسائل النقل الأخرى.

يحظر حمل أكثر من طفل واحد في سرير الأطفال النقال، يرجى استخدام الأجزاء والملحقات الأصلية فقط لشركة Nuna.

استخدم فقط قطع الغيار المرفقة أو المعتمدة من قبل شركة Nuna.

تحذير أي حمل على المقبض أو المظلة سيؤثر على ثبات سرير الأطفال النقال.

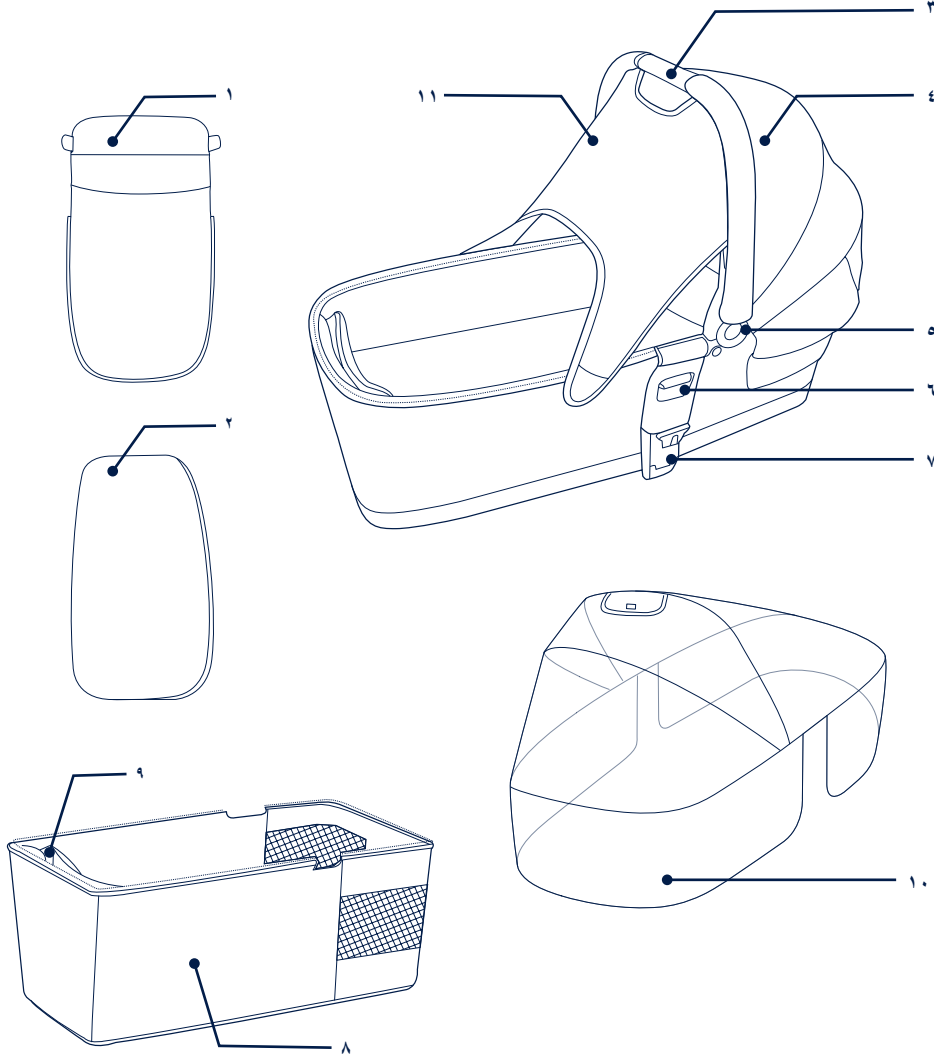

إعداد المنتج

- ١ - يرجى التأكد من إحكام تثبيت كلتا كُتيفتي التثبيت الموجودتين على الجانبين. (١)(٢)(٣)
- لتحرير كُتيفتي التثبيت، يرجى الرجوع إلى الصورة (٤)
- ٢ - يرجى التأكد من إحكام تثبيت كُتيفتي الدعم. (٥)(٦)
- لتحرير كُتيفتي الدعم، يرجى الرجوع إلى الصورة (٧).
- ٣ - ضع المرئية الداخلية داخل الإطار واقفل السحاب المنزلق (السوستة). (٨)(٩)
- ٤ - اسحب المظلة لأعلى كما بالرسم التوضيحي أثناء الضغط على الزرين على كلا الجانبين. (١٠)
- ٥ - افحص للتأكد من إحكام تثبيت المقبض قبل وضع الطفل في حقيبة حمل الطفل. (١١)-١
- يرجى التأكد من أن المقبض في وضع الاستخدام السليم قبل الحمل أو الرفع.
- ٦ - استخدم المرئية باستمرار عند استخدام حقيبة حمل الطفل. (١٢)(١٣)
- يمكن إزالة غطاء المرئية بسهولة لغسله.
- ٧ - ركب غطاء حقيبة حمل الطفل ولوحة حجب الضوء كما هو موضح في (١٤)(١٥).

استخدام المنتج

المظلة

- ١ - اسحب dream drape™ للخارج من أسفل مظلة حقيبة حمل الطفل، ثم أحكم تثبيتها في كلا جانبي الحقيبة باستخدام المغناطيسين. (١٦)(١٧)
- ٢ - قم بطي اللوحة الخلفية للمظلة لأعلى واللوحه الخلفية لحقيبة حمل الطفل لأسفل لتوفير مزيد من التهوية. (١٨)

تركيب حقيبة حمل الطفل على إطار عربة الطفل

- ١ - ضع الحقيبة لأسفل حتى تستقر في مكانها. يُستدل على إحكام تثبيت حقيبة حمل الطفل بسماع صوت "نقرة" بوضوح. (١٩)(٢٠)
- أزل دائماً مقعد عربة الطفل قبل استخدام الحقيبة.
- لا تقم بطي العربة بينما لا تزال حقيبة حمل الطفل مثبتة فيها.
- ٢ - يمكن استخدام حقيبة حمل الطفل مع عربات الأطفال من السلسلة MIXX next.

فك الأجزاء اللينة

اضغط على كل زر تحرير جانبي كما هو موضح في (٢١).

الغطاء الواقي من المطر

لتركيب الغطاء الواقي من المطر في حقيبة حمل الطفل، ضعه فوق الحقيبة وأغلق المثبتات المكونة من خطاطيف وحلقات صغيرة في الجزء الأمامي من الغطاء الواقي من المطر. (٢٢)

! تحقق دائماً من التهوية في حالة وجود الغطاء الواقي من المطر على المنتج.

! تحقق دائماً من نظافة الغطاء الواقي من المطر وجفافه قبل طيه.

التنظيف والصيانة

قم بتنظيف الإطار والأجزاء البلاستيكية والقماش بقطعة قماش مبللة، ولكن لا تستخدم المواد الكاشطة أو المبيضة. لا تستخدم مواد التشحيم المصنوعة من السيليكون لأنها ستجذب الأوساخ والسحار. تجنب تخزين سرير الأطفال النقال في مكان رطب.

لضمان الاستخدام طويل الأمد قم بمسح هذا المنتج بقطعة قماش ناعمة وماصة بعد استخدامه في الطقس الممطر وقبل التخزين.

راجع الملصقات المرفقة الخاصة بالعناية بالأقمشة غير المعمرة للحصول على إرشادات الغسيل والتجفيف.

من الطبيعي أن يتم تلويث الأقمشة نتيجة تعرضها لأشعة الشمس وإظهار علامات البلى بعد فترة طويلة من الاستخدام حتى عند استخدامها بشكل طبيعي.

لأسباب تتعلق بالسلامة يرجى استخدام الأجزاء الأصلية فقط من Nuna.

تحقق باستمرار من أن كل شيء يعمل بشكل صحيح. إذا كان هناك أي أجزاء ممزقة أو مكسورة أو مفقودة، فتوقف عن استخدام هذا المنتج.

請妥善保存本說明書 以備不時之需!

使用產品前請仔細閱讀說明書，並妥善保存說明書以便日後參考。

產品資訊

產品名稱： _____

生產日期： _____

保固

NUNA設計高品質產品，以便可以與您和孩子一起成長。我們的產品自採購日起享有一定的保固，當您與我們聯繫時，請提供購買證明、產品型號和製造日期。

更詳細的保固資訊請參考www.nunababy.com

聯繫我們

對於更換零件、服務或其他保修問題，請聯繫我們的客戶服務部門

info@nunababy.com
www.nunababy.com

適用範圍

本產品專為以下小朋友設計：

體重：不超過9kg



警告

請務必依照產品說明書和警告以避免導致嚴重傷害甚至是死亡事件發生。

寶寶的安全是您的責任。

當寶寶乘坐時，看護人不要離開。

使用前，請確保所有鎖定裝置都已處於鎖定狀態。

產品一次僅能乘坐一位寶寶。

請勿於手把上加裝附載任何物品，以避免造成手推車的不穩定。

本產品不適合在跑步或溜冰時使用。

使用MIXX next睡箱之前，請務必去掉、銷毀或是將所有附加包裝遠離寶寶，以防寶寶窒息。

請勿允許您的寶寶將產品當玩具玩耍。

禁止在上下樓梯或手扶梯或其它交通工具時使用本產品。

請勿放置另外的物品或配件在MIXX next睡箱上，可能影響其MIXX next睡箱的穩定性。

請勿在遮陽篷上放置任何物品。

超重、不正確收合或使用非Nuna原廠的配件可能導致MIXX next睡箱損壞與不安全。

Nuna不保修使用其它廠商提供的零配件所造成的損害。

如果有任何零件損壞，磨破或丟失，請停止使用該產品。

請使用Nuna原廠零配件。

使用時請遠離火源、高溫、水池或電源之附近範圍。

請勿將產品放置潮濕的環境中，請保持產品的干燥。

為避免窒息危險，請將小零件存放到寶寶接觸不到的地方。

當調整產品上之任何可活動配件時，必須確定寶寶與本產品保持安全距離。

睡箱不適用於能自行坐立和翻身且能靠自己的手與膝蓋站立的寶寶，睡箱適用寶寶最大體重為9公斤。

不得讓寶寶長期睡在睡箱中。

使用睡箱時請勿在睡箱內增加額外的睡墊。

只能夠在牢固的水平且平整，乾燥的地面上使用。

在無人照看時，不要讓其他兒童在睡箱附近玩耍。

如果有任何零件損壞、磨破或丟失，請勿使用該產品。

定期檢查手把以及底部有無損壞和磨損跡象。

不要在支架上使用睡箱。

使用本產品前，請確認所有固定裝置均已正確安裝。

在搬運或提起睡箱前，確保手把在正確的使用位置。

睡箱中的兒童的頭部不得低於兒童身體。

睡箱中的兒童的頭部不得放置於腳的位置。

產品組件及各部件名稱

組裝前請確認所有部件已經齊全，如有遺漏，請與銷售商聯繫。
本產品無需工具進行組裝。

- | | | |
|-------|----------|-----------------------|
| 1 睡箱蓋 | 5 手把調整按鈕 | 9 置物袋 (最大載重 = 1.3 公斤) |
| 2 睡墊 | 6 睡箱釋鎖按鈕 | 10 雨篷 |
| 3 手把 | 7 卡合塑膠 | 11 遮光罩 |
| 4 遮陽篷 | 8 內墊 | |

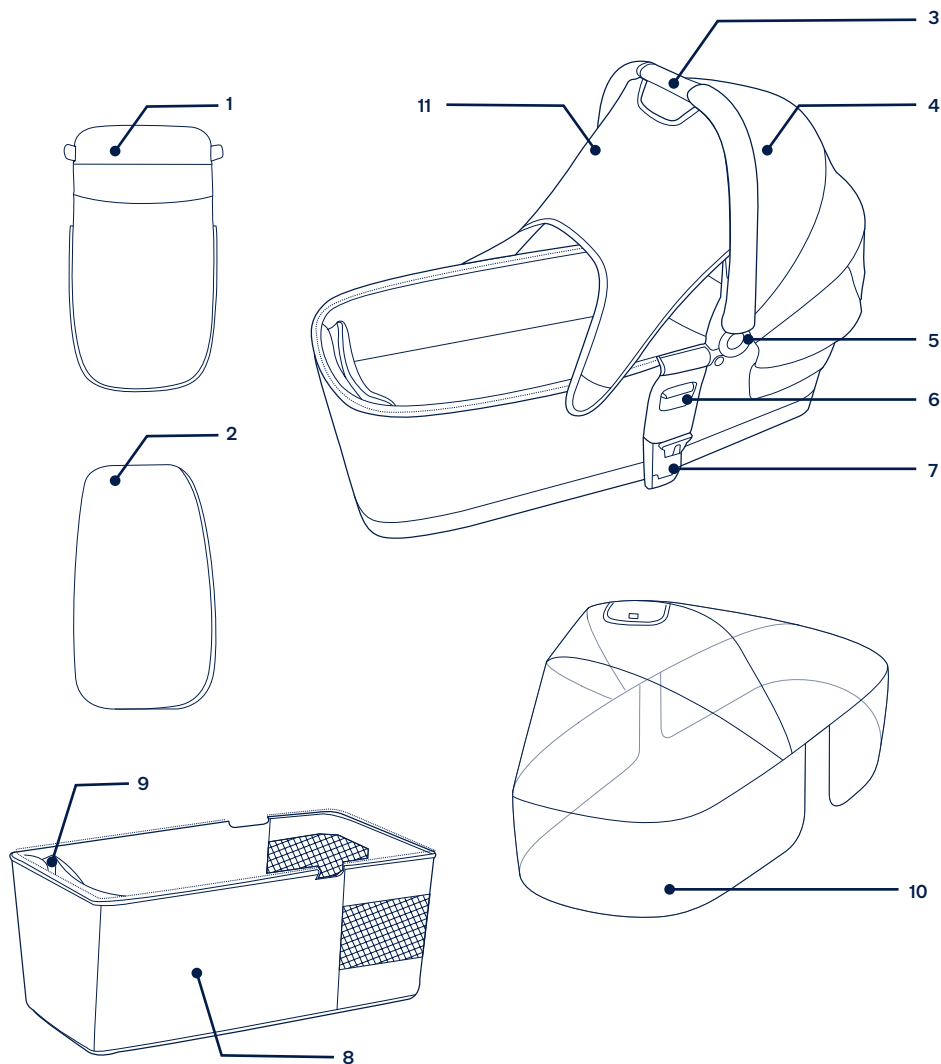

產品組裝

- 1- 睡箱兩側卡座旋轉卡合在固定座上。(1)(2)(3)
釋鎖卡座如圖所示。(4)
- 2- 將睡箱上下卡座卡合在固定座上。(5)(6)
釋鎖卡座如圖所示。(7)
- 3- 將睡箱內墊置入睡箱內後將拉鍊拉起。(8)(9)
- 4- 按壓兩側的手把調整按鈕調整遮陽篷。(10)
- 5- 使用前請檢查手把在正確的位置。(11)-1
在搬運或提起睡箱前，確保手把在正確的使用位置。
- 6- 使用睡箱時必須使用睡墊。(12)(13)
睡墊布套可以拆卸清洗。
- 7- 組裝睡箱蓋如圖所示。(14)(15)

使用產品

使用遮陽篷

- 1- 拉出遮陽篷內的遮陽片用磁鐵固定在睡箱兩側。(16)(17)
- 2- 翻起遮陽篷後的遮陽片或將睡箱後片往下翻，
可以保持睡箱內通風。(18)

安裝睡箱

- 1- 將睡箱兩側的卡合座向下固定在手推車固定座上，聽到“咔嚓”聲表示睡箱卡合到位。(19)(20)
安裝睡箱之前，請移除手推車上的座椅。
請勿收合已安裝睡箱的手推車。
- 2- 此睡箱可以和MIXX next手推車配合使用。

移除睡箱

按壓睡箱兩側的釋鎖按鈕(21)。

使用雨篷

將雨篷套到睡箱上並固定雨篷上面的粘扣帶。(22)

- ! 使用雨篷時，請隨時注意並確認雨篷內有良好的通風。
- ! 不使用雨篷時，請先確認雨篷已清潔並乾燥，再收納。

維護與保養

可用濕布清潔車架和座布，請勿使用研磨劑或漂白劑。
請勿使用潤滑劑，以避免吸附灰塵和污垢。

請勿將睡箱存放於潮濕處。

為確保長期使用，下雨天使用後，請用軟質可吸水的布擦拭產品。

請參考產品上的洗滌標示進行清潔。

長期使用之後，在正常狀況下，座布可能產生褪色、磨損或撕裂。

為確保安全，請使用Nuna原廠零配件。

請定期檢查您的睡箱功能是否正常，零件是否鬆弛磨損或脫落。一旦發生以上任何狀況，請立即停止使用。

请妥善保存本说明书 以备不时之需!

使用产品前请仔细阅读说明书, 并妥善保存说明书以便日后参考。

产品资讯

产品名称: _____

生产日期: _____

保固

NUNA设计高品质产品, 以便可以与您和孩子一起成长。我们的产品自采购日起享有一定的保固, 当您与我们联系时, 请提供购买证明、产品型号和制造日期。

更详细的保固资讯请参考 www.nunababy.com

联系我们

对于更换零件、服务或其他保修问题, 请联系我们的客户服务部门

info@nunababy.com
www.nunababy.com

适用范围

本产品专为以下小朋友设计:

体重: 不超过9kg



警告

请务必依照产品说明书和警告以避免导致严重伤害甚至是死亡事件发生。

宝宝的安全是您的责任。

当宝宝乘坐时, 看护人不要离开。

使用前, 请确保所有锁定装置都已处于锁定状态。

产品一次仅能乘坐一位宝宝。

请勿于手把上加装附载任何物品, 以避免造成手推车的不稳定。

本产品不适合在跑步或溜冰时使用。

使用MIXX next睡箱之前, 请务必去掉、销毁或是将所有附加包装远离宝宝, 以防宝宝窒息。

请勿允许您的宝宝将产品当玩具玩耍。

禁止在上下楼梯或手扶梯或其它交通工具时使用本产品。

请勿放置另外的物品或配件在MIXX next睡箱上, 可能影响其MIXX next睡箱的稳定性。

请勿在遮阳篷上放置任何物品。

超重、不正确收合或使用非Nuna原厂的配件可能导致MIXX next睡箱损坏与不安全。

Nuna不保修使用其它厂商提供的零配件所造成的损害。

如果有任何零件损坏, 磨破或丢失, 请停止使用该产品。

请使用Nuna原厂零配件。

使用时请远离火源、高温、水池或电源之附近范围。

请勿将产品放置潮湿的环境中, 请保持产品的干燥。

为避免窒息危险, 请将小零件存放到宝宝接触不到的地方。

当调整产品上之任何可活动配件时, 必须确定宝宝与本产品保持安全距离。

睡箱不适用于能自行坐立和翻身且能靠自己的手与膝盖站立的宝宝, 睡箱适用宝宝最大体重为9公斤。

不得让宝宝长期睡在睡箱中。

使用睡箱时请勿在睡箱内增加额外的睡垫。

只能够在牢固的水平且平整, 干燥的地面上使用。

在无人照看时, 不要让其他儿童在睡箱附近玩耍。

如果有任何零件损坏、磨破或丢失, 请勿使用该产品。

定期检查手把以及底部有无损坏和磨损迹象。

不要在支架上使用睡箱。

使用本产品前, 请确认所有固定装置均已正确安装。

在搬运或提起睡箱前, 确保手把在正确的使用位置。

睡箱中的儿童的头部不得低于儿童身体。

睡箱中的儿童的头部不得放置于脚的位置。

产品组件及各部件名称

组装前请确认所有部件已经齐全,如有遗漏,请与销售商联系。本产品无需工具进行组装。

- | | | |
|-------|----------|-----------------------|
| 1 睡箱盖 | 5 手把调整按钮 | 9 置物袋 (最大载重 = 1.3 公斤) |
| 2 睡垫 | 6 睡箱释锁按钮 | 10 雨篷 |
| 3 手把 | 7 卡合塑胶 | 11 遮光罩 |
| 4 遮阳篷 | 8 内垫 | |

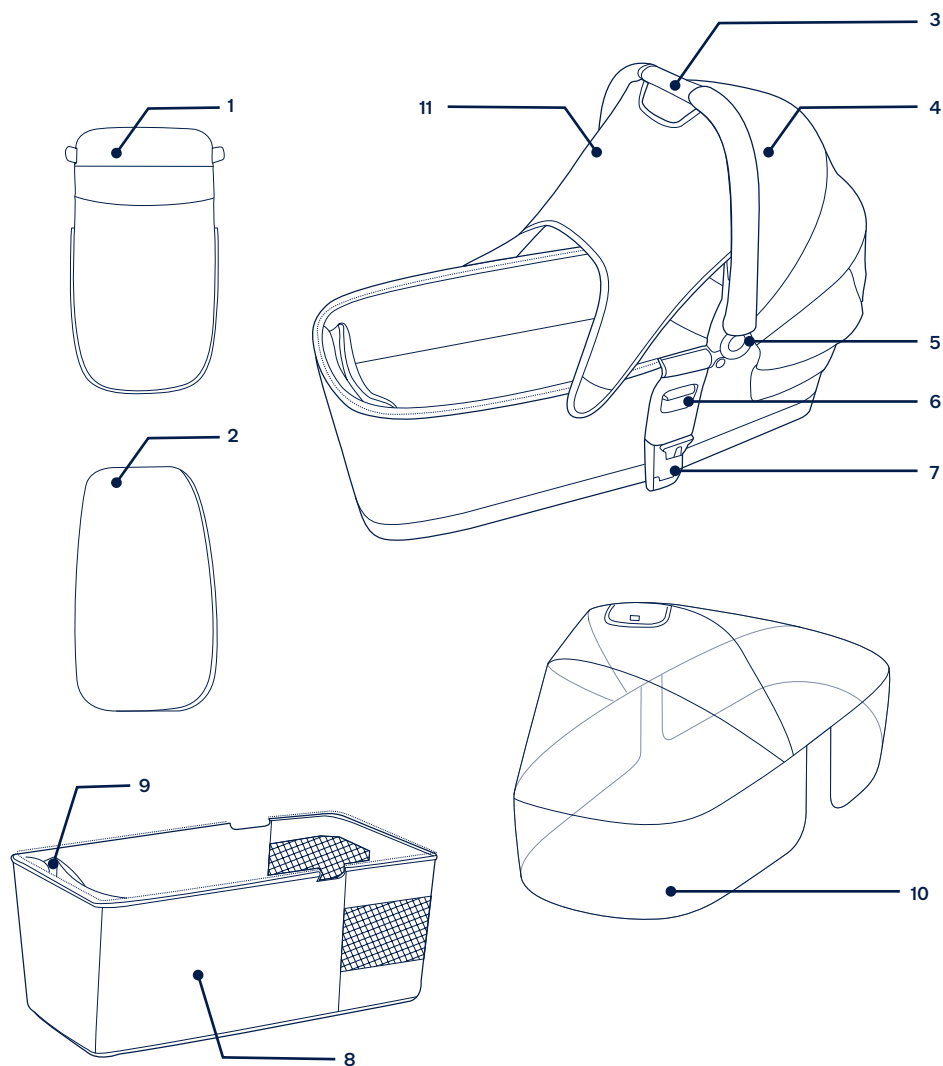

产品组装

- 1- 睡箱两侧卡座旋转卡合在固定座上。(1)(2)(3)
释锁卡座如图所示。(4)
- 2- 将睡箱上下卡座卡合在固定座上。(5)(6)
释锁卡座如图所示。(7)
- 3- 将睡箱内垫置入睡箱内后将拉链拉起。(8)(9)
- 4- 按压两侧的手把调整按钮调整遮阳篷。(10)
- 5- 使用前请检查手把在正确的位置。(11)-1
在搬运或提起睡箱前,确保手把在正确的使用位置。
- 6- 使用睡箱时必须使用睡垫。(12)(13)
睡垫布套可以拆卸清洗。
- 7- 组装睡箱盖如图所示。(14)(15)

使用产品

使用遮阳篷

- 1- 拉出遮阳篷内的遮阳片用磁铁固定在睡箱两侧。(16)(17)
- 2- 翻起遮阳篷后的遮阳片或将睡箱后片往下翻,可以保持睡箱内通风。(18)

安装睡箱

- 1- 将睡箱两侧的卡合座向下固定在手推车固定座上,听到“咔哒”声表示睡箱卡合到位。(19)(20)
安装睡箱之前,请移除手推车上的座椅。
请勿收合已安装睡箱的手推车。
- 2- 此睡箱可以和MXXX next手推车配合使用。

移除睡箱

按压睡箱两侧的释锁按钮(21)。

使用雨篷

将雨篷套到睡箱上并固定雨篷上面的粘扣带。(22)

- ! 使用雨篷时,请随时注意并确认雨篷内有良好的通风。
- ! 不使用雨篷时,请先确认雨篷已清洁并干燥,再收纳。

维护与保养

可用湿布清洁车架和座布,请勿使用研磨剂或漂白剂。请勿使用润滑剂,以避免吸附灰尘和污垢。

请勿将睡箱存放于潮湿处。

为确保长期使用,下雨天使用后,请用软质可吸水的布擦拭产品。

请参考产品上的洗涤标示进行清洁。

长期使用之后,在正常状况下,座布可能产生褪色、磨损或撕裂。

为确保安全,请使用Nuna原厂零配件。

请定期检查您的睡箱功能是否正常,零件是否松弛磨损或脱落。一旦发生以上任何状况,请立即停止使用。



Find out more at nunababy.com