

demiTM icon



nuna[®]



Thank you!

You've just purchased a Nuna product, and you can be sure that your child is getting the best there is. Our products are expertly engineered for safety, with luxury fabrics and sophisticated style. Whatever made you fall in love with Nuna, rest assured your adventures with your little one will be easier from now on, freeing you to enjoy more happy family moments together.



**IMPORTANT!
KEEP THESE
INSTRUCTIONS FOR
FUTURE REFERENCE:
*READ CAREFULLY***

Contents

Product Information	4
Product Registration (US consumers only)	
Limited Warranty	
Contact	
Child Usage Requirements	5
Warnings	6
Parts List	10
Product Setup	12
Product Use	18
Seating Options	28
Accessories	30
DEMI series Car Seat Ring Adapter	
DEMI series Rain Cover	
Cleaning and Maintenance	34
Français canadien (FR)	36

Product Information

Model Number: _____

Manufactured in (date): _____

Product Registration (US consumers only)

Please fill in the above information. The model number and the manufactured in date are located on a label on the stroller frame or stroller seat frame. Fill out the prepaid registration postcard attached to the product and mail it today.

To register your product, please visit:

www.nunababy.com

Click on the “Register Gear” link on the homepage.

Limited Warranty

We have purposely designed our high-quality products so that they can grow with both your child and your family. Because we stand by our product, our gear is covered by a custom limited warranty per product, starting from the day it was purchased. Please have the proof of purchase, model number and manufactured in date available when you contact us.

For warranty information please visit:

USA: www.nunababy.com/warranty

Canada: www.nunababy.ca/en/about-us/1143-warranty

Contact

For replacement parts, service, or additional warranty questions, please contact our customer service department.

In the USA:

infousa@nunababy.com

www.nunababy.com

1.855.NUNA.USA

In Canada:

Nuna Canada

2520 AV Marie-Curie

St-Laurent, QC, H4S 1N1

1-800-667-4111

www.nunababy.ca

Child Usage Requirements

This stroller is suitable for use with children who meet the following requirements:

Weight: up to 50 lb (22.7 kg) maximum

Height: up to 45 in. (114.3 cm)

When using the stroller frame with the bassinet or infant carrier, refer to the child usage requirements listed in those instruction manuals.

WARNING

Failure to follow these warnings and instructions could result in serious injury or death.

A child's safety is your responsibility. **NEVER** leave your child unattended.

To avoid any danger of suffocation, remove all plastic covers before using this product and destroy or keep away from babies and children!

Keep small parts away from children as they pose a choking hazard.

Discontinue using these products should they become damaged or broken.

Use original Nuna parts and accessories only.

To prevent a hazardous, unstable condition, do not place more than 30 lb (13.6 kg) in the storage basket before use.

To prevent a hazardous, unstable condition, do not place more than 1 lb (0.5 kg) in the storage pocket on the back of the seat.

Use of the stroller with a child weighing more than 50 lb (22.7 kg) or taller than 45 inches (114.3 cm) in height will cause excessive wear and stress on the stroller, and could create an unstable condition. Use the stroller with only one child at a time.

Negotiate curbs and rough ground carefully. Repeated impact could cause damage to this product.

This stroller is to be used only at walking speed. Stroller is not intended for use while jogging, skating, etc.

The parking brake **MUST** be engaged when the stroller is stopped and when placing and removing child.

Overloading, incorrect folding, and using accessories other than those approved by Nuna, e.g. child seats, bag hooks, rain covers, buggy boards, etc., may damage or make this stroller unsafe.

Adding accessories such as purses, shopping bags, or parcels to the handle or canopy can cause the stroller to be unstable.

This stroller does not replace a crib or a bed. Should your child need to sleep, they should be placed in a crib or approved sleeping area based on your child's requirements.

Avoid serious injury from falling or sliding out. Always use seat belt. After fastening buckles, adjust belts to get a snug fit around your child.

Avoid finger entrapment Use care when folding and unfolding the stroller. Be certain the stroller is fully erected and latched before allowing your child near the stroller.

Strangulation Hazard Do not place items with a string around your child's neck, suspend strings from this product, or attach strings to toys.

ALWAYS keep your child in view while in this product.

ALWAYS allow the fabric to dry naturally away from direct heat.

ALWAYS check that the attachments are correctly engaged.

DO NOT let your child play with this product.

DO NOT place any item on the canopy of this product.

DO NOT leave this product exposed in the vicinity of a strong source of heat i.e. a radiator or open fire or store this product in a damp place.

DO NOT make any changes or modifications to this product, that are not specified in this manual.

DO NOT use storage basket as a child carrier.

NEVER use the stroller on stairs or escalators. You may suddenly lose control of the stroller or your child may fall out.

NEVER allow children to stand on the footrest.

Magnetic Harness Buckle

The buckle and buckle clips contain magnets. If your child has a medical condition that prohibits the use of magnets near the child, do not use the stroller. Contact Nuna to discuss a solution.

Be mindful of the possible interaction of magnets in buckles and certain electronic devices.

Parts List

Make sure all parts are available before assembly.
If any part is missing, please contact Nuna (see page 5 for information). No tools are required for assembly.

⚠ CHOKING HAZARD: Remove and immediately discard protective end caps from each wheel and wheel hub axle.

- | | |
|------------------------------|--|
| 1 Front Wheel (x2) | 16 Storage Latch |
| 2 Rear Wheel (x2) | 17 Storage Basket |
| 3 Car Seat Ring Adapter | 18 Recline Adjustment Button |
| 4 Rain Cover | 19 Handle Adjustment Button |
| 5 Canopy | 20 Folding Button |
| 6 Seat Pad | 21 Secondary Lock |
| 7 Arm Bar | 22 Storage Pocket |
| 8 Shoulder Harness Pads | 23 Custom Dual Suspension Adjustment Lever |
| 9 Calf Support | 24 Brake Lever |
| 10 Stroller Handle | 25 Basket Release Button |
| 11 Arm Bar Adjustment Button | 26 Insert |
| 12 Seat Release Button | |
| 13 Buckle and Crotch Cover | |
| 14 Seat Mount | |
| 15 Stroller Frame | |

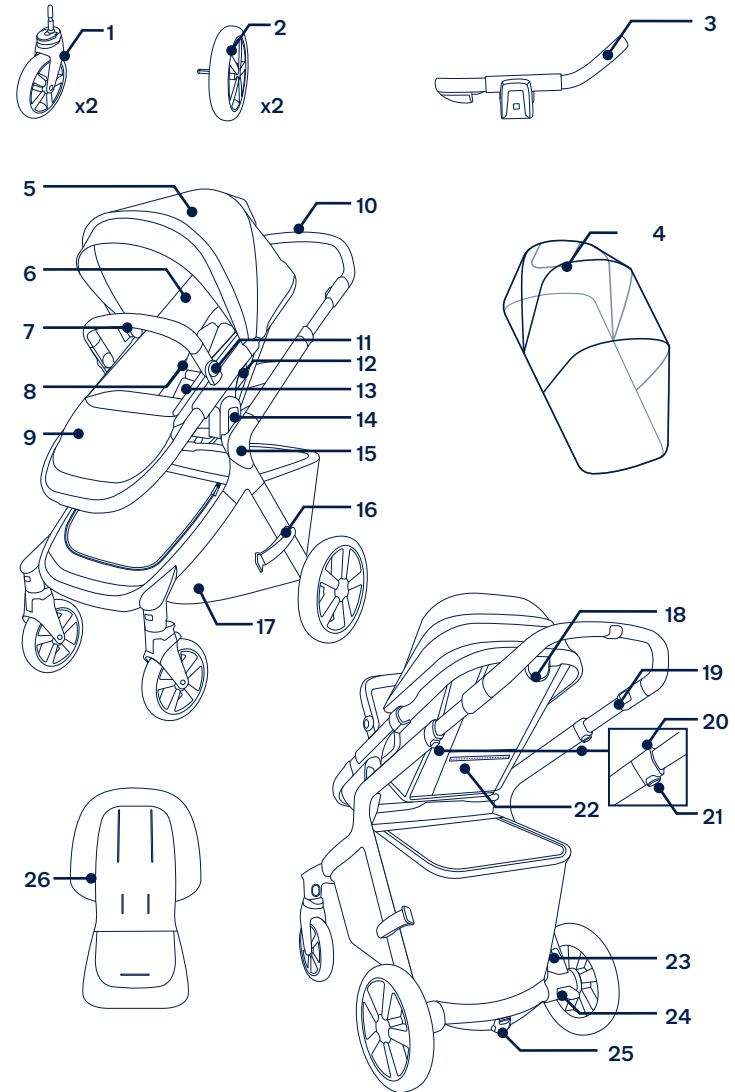

Product Setup

Open Stroller

- 1 - Separate the storage latch from the storage mount.
 - 2 - Then, rotate the stroller handle up.
 - 3 - A “click” sound means the stroller frame is open completely.
- ⚠** Check that the stroller frame is completely latched open before continuing.

Rear Wheels

- 4 - Insert the rear wheel into the rear leg. A “click” sound means the rear wheel is assembled completely.
- 5 - To remove the rear wheel, press the release button (1) and detach the rear wheel from the rear leg (2).

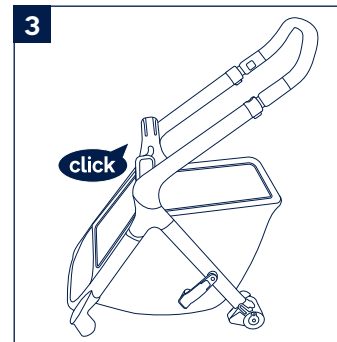
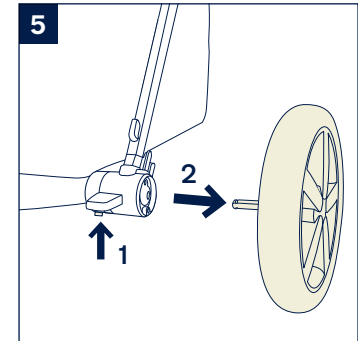
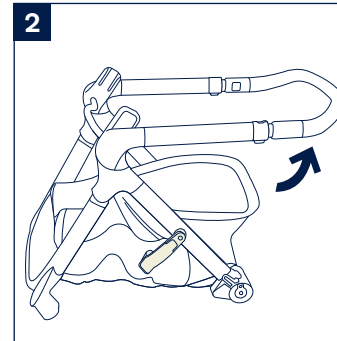
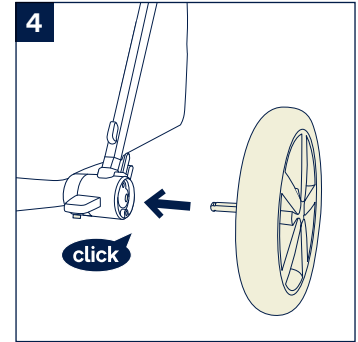
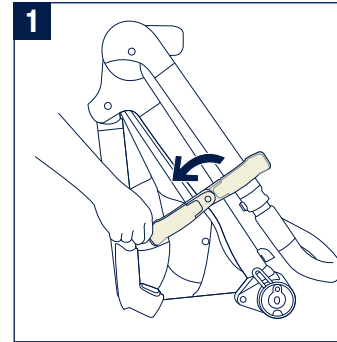

Front Wheels

- 1 - Insert the front wheel into the front leg. A “click” sound means the wheel is assembled completely.
- 2 - To remove the front wheel, press the release button (1) and detach the front wheel from the front leg (2).

Canopy

- 3 - Clip the canopy mount onto the stroller seat on each side.
- 4 - Zip the canopy to the stroller seat.
- 5 - To remove the canopy, open the zipper, then remove the canopy mounts.

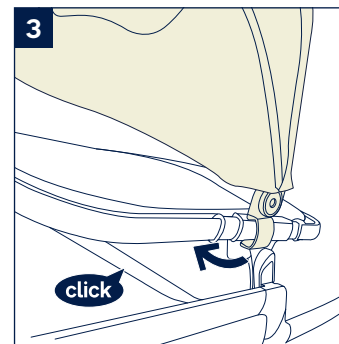
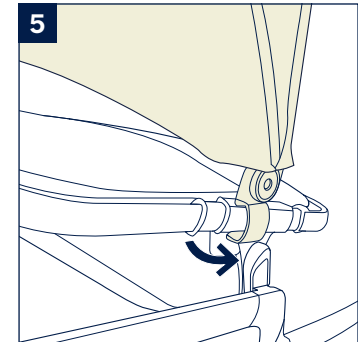
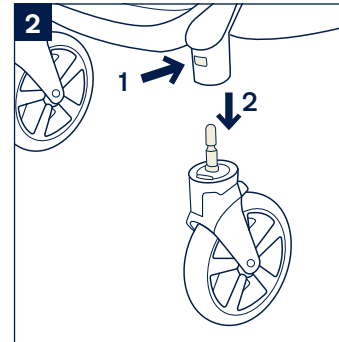
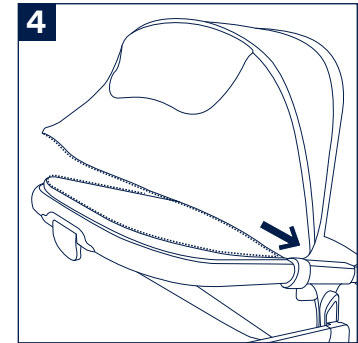
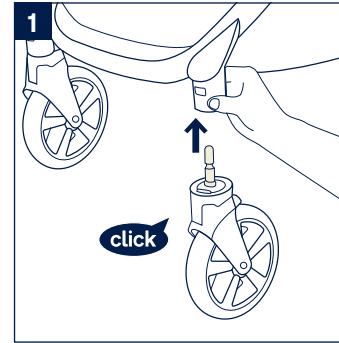

Arm bar

⚠ The arm bar is not a restraint device. Always secure the child with the harness.

- 1 - Align the arm bar ends with the arm bar mounts, and insert until it clicks into place. A “click” sound means the arm bar is assembled completely.
- 2 - To remove the arm bar, press the arm bar release buttons (1) located under seat pad, and remove the arm bar (2).
- 3 - For a more compact fold, press the arm bar adjustment buttons (1) and rotate the arm bar down (2) until it clicks into place.

⚠ Only use the down/stored position for folding. **NEVER** use this position with child in stroller.

Stroller Seat

The stroller seat can be attached rear or forward facing.

- 4 - Align the sides of the stroller seat with the seat mounts. Place the stroller seat directly down until it clicks into place. A “click” sound means the stroller seat is assembled completely.
- 5 - To remove the stroller seat, squeeze the seat release buttons (1) and lift the stroller seat up (2).

Check Setup

- Stroller frame is latched open
- Rear and front wheels are securely attached
- Canopy mount is attached to stroller frame and canopy is zipped to seat pad
- Stroller seat is securely attached

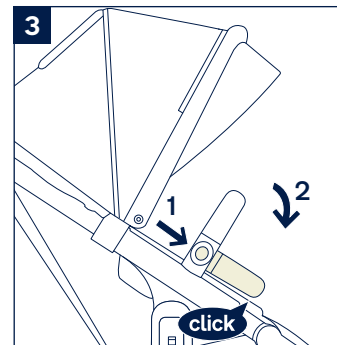
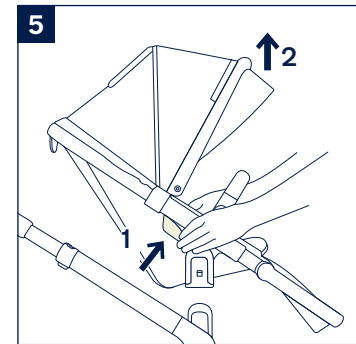
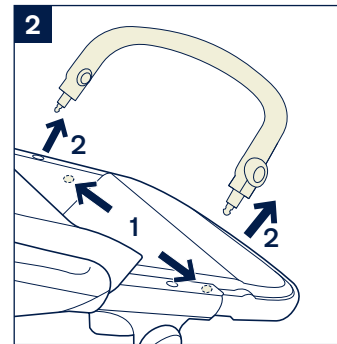
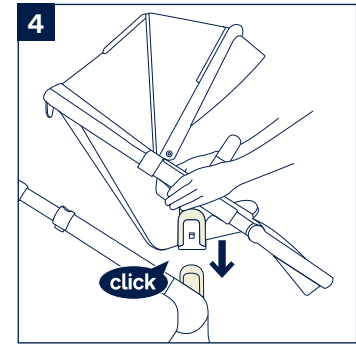
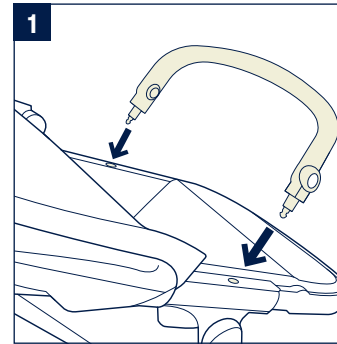

Product Use

Securing Your Child

- 1 - Push the top button on the buckle (1) to release the buckle latch and remove the magnetic clips (2). Place your child in the stroller.
- 2 - Insert the magnetic clips into the buckle.
- 3 - Fit the harness snugly to your child by sliding the lower adjustment straps (1) (located under the harness covers) up. Then pull the waist adjustment straps out (2).

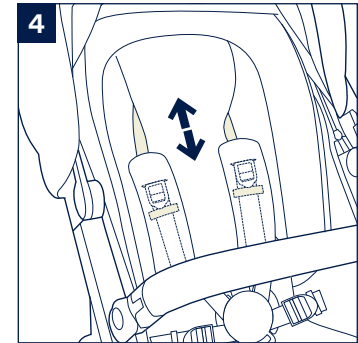
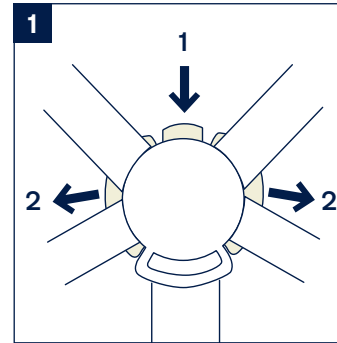

Shoulder Harness Position

- 4 - The upper shoulder harness buckles can be moved up and down for added adjustment.

- ⚠** To avoid serious injury from falling or sliding out, always secure your child with the harness. Make sure the harness is adjusted properly and your child is snugly secured. The space between the child and the shoulder harness should be about the thickness of one finger. **DO NOT** cross the shoulder belts. This will cause pressure on your child's neck.

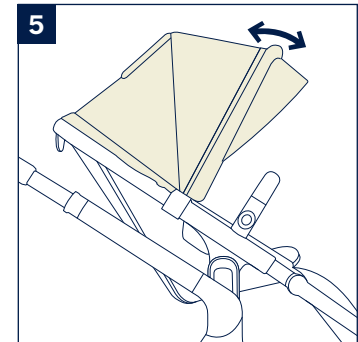
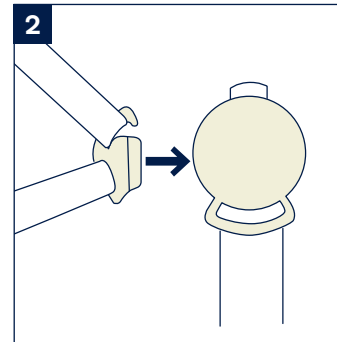

Canopy

- 5 - To open the canopy, pull the canopy toward the front of the seat. To fold, push it back.
- 6 - Unzip the canopy (1). Unzip the Aire protect canopy™ (2) and pull it down. Wrap it around the calf support (3) and button it to the canopy on both sides (4).

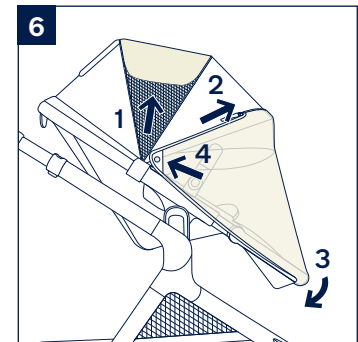
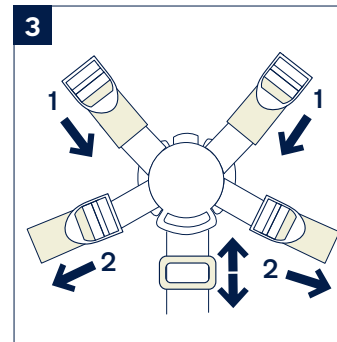

Handle

The handle has 4 positions.

- 1** - To adjust the height of the handle, press the handle adjustment button (1) and pull the handle up or down (2).

Calf Support

The calf support has 2 use positions.

- 2** - To raise the calf support, lift up. To lower the calf support, press the adjustment button in the middle of the calf support (1), and push down (2).

Recline

There are 4 recline positions for the backrest.

- 3** - To raise or lower the backrest, pull the recline adjustment button, and pull the seat up or down.

Insert

- 4** - To remove the insert, release the hook and loop on insert from the back of the seat, unbuckle the harness, thread the harness through the harness slots and remove the insert.

Brake

- 5** - To lock the rear wheels, step down on the brake lever. To unlock the rear wheels, lift up on the brake lever.

- ⚠** Always apply the brake when the stroller is stopped. Push the stroller slightly to ensure the brake is engaged.

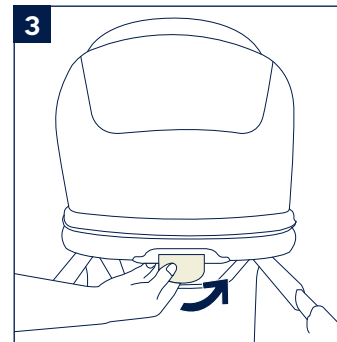
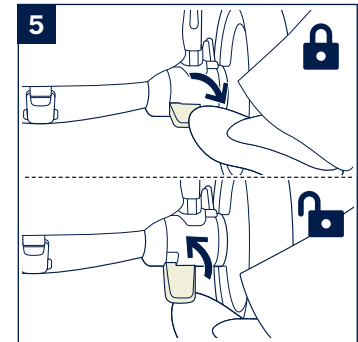
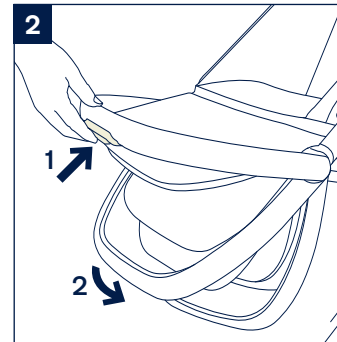
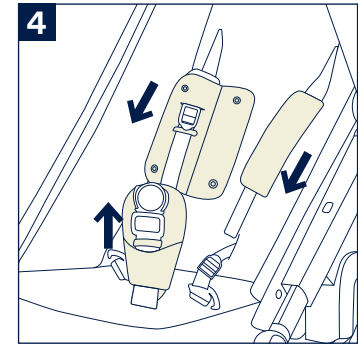
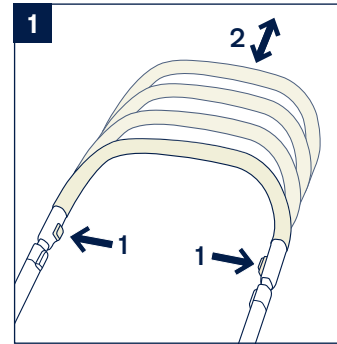

Custom Dual Suspension™

The stroller has two suspension modes. Make sure there is no weight placed on the stroller when you are adjusting the rear suspension and that both levers are in the same position.

- 1 - Flip the adjustment lever up (1) when on rough terrain for a softer suspension and flip the adjustment levers down (2) when on smooth surfaces for a stiffer suspension.

Front Swivel Locks

It is recommended to use the front swivel locks on uneven surfaces.

- 2 - Push the front swivel lock down to lock the front wheel.
Pull the front swivel lock up to unlock the front wheel.

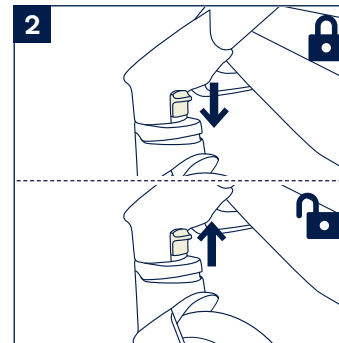
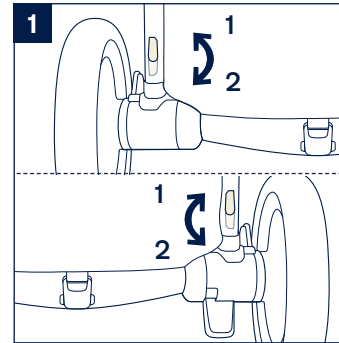

Storage Basket

- 1 - The front zipper and rear zipper of the storage basket can be opened for easy use.
- 2 - Storage basket flaps can be rolled and stored with magnets at center of basket and end of flap.
- 3 - Press the release button to open the storage basket.

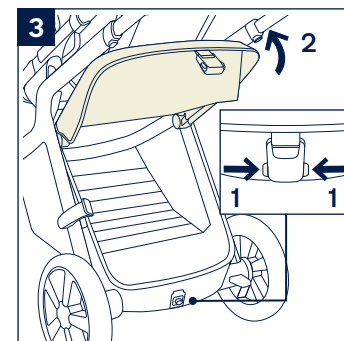
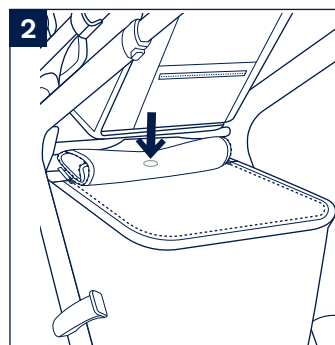
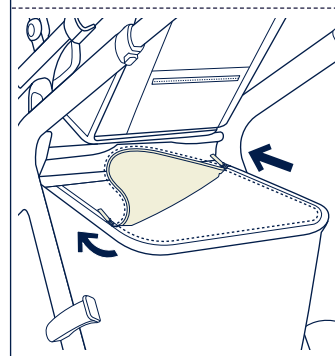
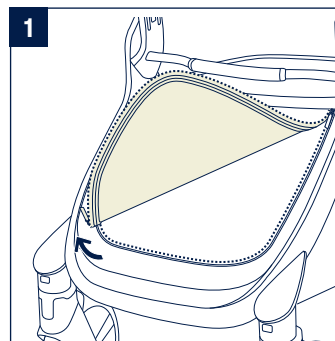

Fold

⚠ Ensure that the front swivel locks are unlocked and move the stroller backwards to turn the front wheels around before folding the stroller.

Before folding the stroller, adjust the handle to the third highest position.

The stroller can be folded with the stroller seat facing forward or without the stroller seat.

If folding with the seat, place the seat in the most reclined position for a more compact fold.

- 1** - Fold the canopy and rotate the storage latch out.
- 2** - Press the secondary lock **(1)** and pull up the folding button **(2)**.
- 3** - Rotate the handle down and make sure the storage latch is closed on the stroller frame.
- 4** - Fold the calf support **(1)** and the arm bar **(2)** down for a more compact fold.

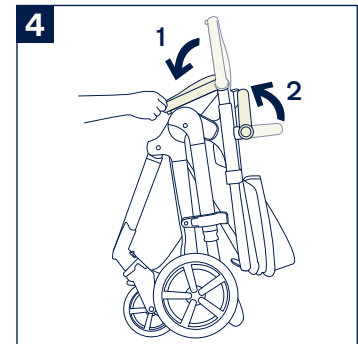
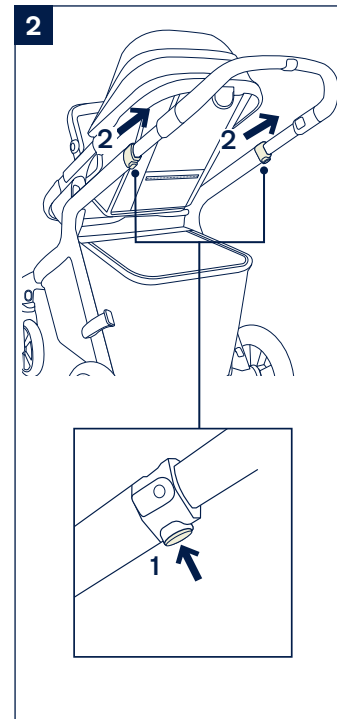
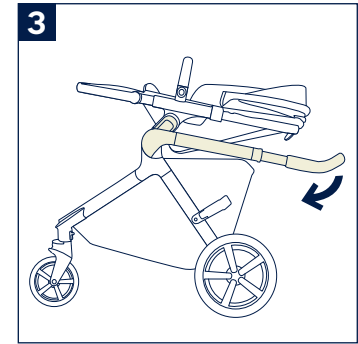
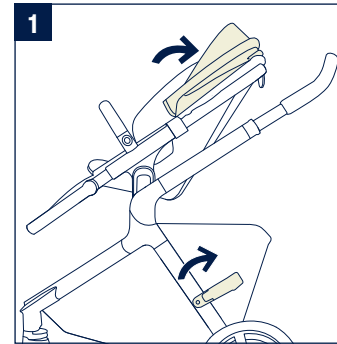

Seating Options

- 1 - The stroller frame can be used with a Nuna infant carrier (using included adapter), seat and bassinet.

1

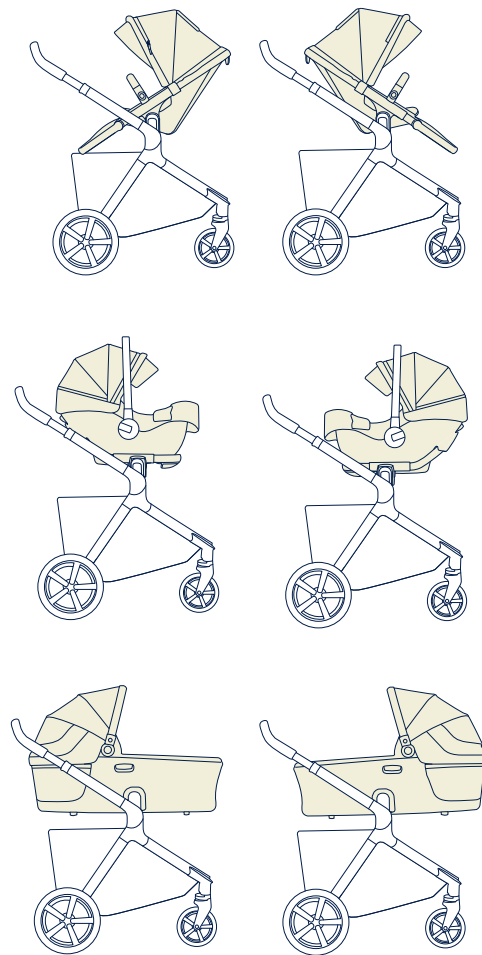

Accessories

⚠ NOT all accessories are included on some models.

DEMI series Car Seat Ring Adapter

For infant carrier assembly and usage, please refer to the infant carrier instruction manual.

- 1 - To assemble the ring adapter, slide the two pieces of the adapter together (1). To attach the ring adapter, place the adapter on the seat mounts. A “click” sound means the car seat ring adapter is attached (2).
 - 2 - To attach the infant carrier, place the infant carrier on the car seat ring adapter. A “click” sound means the infant carrier is attached.
 - 3 - To remove the infant carrier, push the stroller release button located on the back of the infant carrier (1) and lift up (2).
 - 4 - To remove the car seat ring adapter, push the adapter release buttons (1) and lift up (2).
 - 5 - The car seat ring adapter and infant carrier can be attached rear facing (1) or forward facing (2).
- ⚠ Remove the infant carrier before folding.

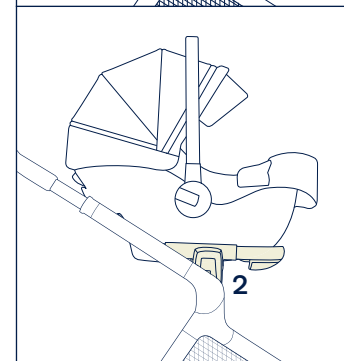
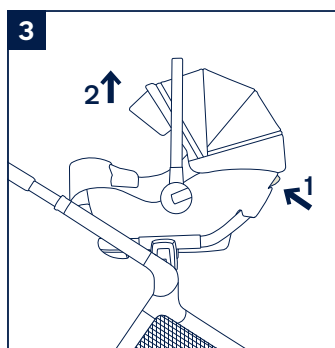
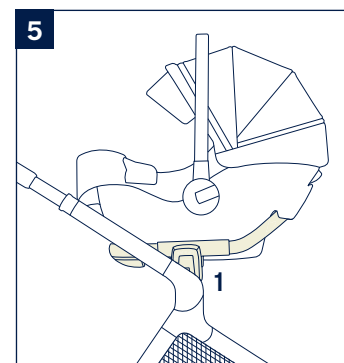
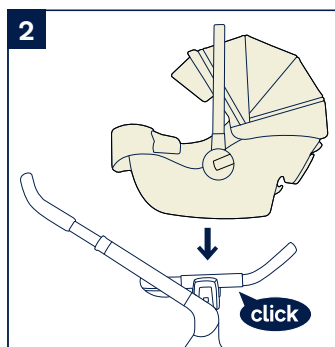
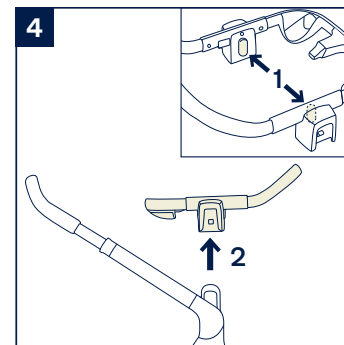
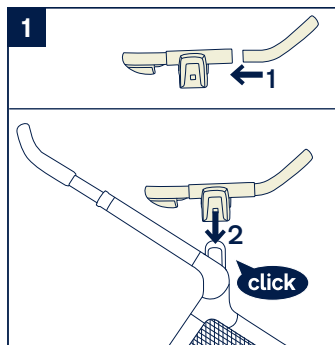

DEMI series Rain Cover

1 - To assemble the rain cover, place it over the seat.

⚠ ALWAYS check ventilation, when the rain cover is on the product.

ALWAYS check that the rain cover has been cleaned and dried before folding.

DO NOT fold the stroller assembled with the rain cover.

DO NOT place your child into the stroller assembled with rain cover during hot weather.



Cleaning and Maintenance

Clean the frame, plastic parts, and fabric with a damp cloth, but do not use abrasives or bleach. Do not use silicon lubricants as they will attract dirt and grime. Do not store your stroller in a damp place.

Floor cleaning products and finishes may interact with stroller wheels. To avoid this, do not leave your stroller on wood floors. Place a barrier like a rug, mat, or cardboard under the stroller.

Clean the stroller wheels regularly with water and remove any dirt.

To ensure long-lasting use, wipe off this product with a soft, absorbent cloth after using it in rainy weather.

Refer to the care label attached to the fabric for washing and drying instructions.

It is normal for fabric to color from sunlight and to show wear and tear after a long period of use, even when used normally.

For reasons of safety, only use original Nuna parts.

Check regularly if everything functions properly. If any parts are torn, broken, or missing, stop using this product.

Nuna Baby Essentials, Inc. Nuna and all associated logos are trademarks.



MERCI!

Vous venez d'acheter un produit Nuna, et vous pouvez être sûr que votre enfant reçoit ce qu'il y a de mieux. Nos produits sont soigneusement conçus en matière de sécurité, avec des tissus luxueux et un style sophistiqué. Quelle que soit la raison pour laquelle vous êtes tombé amoureux de Nuna, soyez assuré que vos aventures avec votre enfant seront plus faciles à partir de maintenant afin de profiter de plus de moments heureux en famille.



IMPORTANT!
CONSERVER CES
DIRECTIVES POUR
RÉFÉRENCE FUTURE:
LIRE ATTENTIVEMENT

Contenu

Informations sur le produit	40
Enregistrement du Produit (pour les consommateurs américains seulement)	
Garantie limitée	
Contact	
Conditions d'utilisation en ce qui concerne l'enfant	41
Mise en garde	42
Liste des pièces	46
Installation du produit	48
Utilisation du produit	54
Options de sièges	64
Accessoires	66
Adaptateur circulaire pour siège d'auto DEMI	
Housse de pluie série DEMI	
Nettoyage et entretien	70

Informations sur le produit

Numéro du modèle : _____

Date de fabrication : _____

Enregistrement du Produit (applicable seulement aux consommateurs américains)

Veillez remplir les renseignements ci-dessus. Le numéro de modèle et la date de fabrication se trouvent sur une étiquette du cadre de la poussette ou de son siège. Remplissez la carte postale d'enregistrement prépayée jointe au produit et postez-la dès aujourd'hui.

Pour enregistrer votre produit, veuillez-vous rendre à :

www.nunababy.com

Cliquez sur le lien « Enregistrement d'un produit » sur la page d'accueil.

Garantie limitée

Nos produits de haute qualité sont intentionnellement conçus afin qu'ils puissent grandir avec votre enfant et votre famille. Notre équipement est couvert par une garantie limitée personnalisée par produit, à compter de la date où il a été acheté, car nous garantissons la qualité de notre produit. Avoir en main la preuve d'achat, le numéro de modèle et la date de fabrication lorsque vous nous contacterez.

Pour des renseignements concernant la garantie, consulter:

AUX É-U: www.nunababy.com/warranty

Canada: www.nunababy.ca/fr/about-us/1143-warranty

Contact

Pour les pièces de rechange, les réparations ou d'autres questions concernant la garantie, contacter notre service à la clientèle.

Aux É.U.:

infousa@nunababy.com

www.nunababy.com

1.855.NUNA.USA

Au Canada:

Nuna Canada

2520 AV Marie-Curie

St-Laurent, QC, H4S 1N1

1-800-667-4111

www.nunababy.ca

Conditions d'utilisation en ce qui concerne l'enfant

Cette poussette/siège frère et sœur peut être utilisée avec des enfants qui répondent aux exigences suivantes :

Poids : jusqu'à 22,7 kg (50 lb) maximum

Tailles : jusqu'à 114,3 cm (45 po)

Se référer aux exigences d'utilisation répertoriées dans le guide d'utilisation du berceau ou du porte-bébé lors de leurs utilisations.

MISE EN GARDE

Le non-respect de ces directives peut entraîner des blessures graves, voire mortelles.

La sécurité d'un enfant est votre responsabilité. **NE JAMAIS** laisser votre enfant sans surveillance.

Pour éviter tout risque de suffocation, retirer toutes les protections en plastique avant d'utiliser ce produit et les détruire ou les garder hors de portée des bébés et des enfants!

Conserver les petites pièces à l'écart des enfants, car elles présentent un risque d'étouffement.

Cesser d'utiliser ces produits si ceux-ci sont endommagés ou brisés.

Utiliser uniquement des pièces et accessoires d'origine Nuna.

Pour éviter une condition dangereuse et instable, ne pas placer plus de 13,6 kg (30 lb) dans le panier de rangement avant l'utilisation.

Pour éviter une condition dangereuse et instable, ne pas placer plus de 0,5 kg (1 lb) dans la pochette de rangement derrière le siège.

L'utilisation de cette poussette avec un enfant pesant plus de 22,7 kg (50 lb) ou dont la taille est supérieure à 114,3 cm (45 po) entraînera une usure et une contrainte excessive sur la poussette et pourrait créer une condition instable. Utiliser la poussette avec un seul enfant à la fois.

Négocier soigneusement les bordures et les terrains accidentés. Des chocs répétés pourraient endommager ce produit.

Cette poussette doit être utilisée uniquement à une vitesse de marche. La poussette ne doit pas être utilisée pour la course, en patin, etc.

Le frein de stationnement **DOIT** être enclenché lorsque la poussette est arrêtée et pendant la mise en place et le retrait de l'enfant.

La surcharge, le pliage incorrect et l'utilisation d'accessoires autres que ceux approuvés par Nuna, comme les sièges d'enfant, les crochets de sac, les habillages de pluie, les planches de poussette, etc., peuvent endommager cette poussette ou la rendre dangereuse.

L'ajout d'accessoires tels que sacs à main, sacs à provisions ou colis à la poignée ou à la capote peut rendre la poussette instable.

Cette poussette ne remplace pas un berceau ou un lit. Si votre enfant a besoin de dormir, il devrait être placé dans un berceau ou dans une aire de sommeil approuvée selon les besoins de votre enfant.

Éviter les blessures graves en cas de chute ou de glissement. Toujours utiliser la ceinture de sécurité. Après avoir attaché les boucles, ajuster les ceintures pour qu'elles tiennent bien autour de l'enfant.

Éviter le coincement des doigts User de prudence lorsque vous repliez et dépliez la poussette. S'assurer que la poussette est complètement montée et verrouillée avant de permettre à votre enfant de s'en approcher.

Risque d'étranglement Ne pas placer des articles avec une ficelle autour du cou d'un enfant, suspendre des ficelles sur ce produit ou attacher des ficelles aux jouets.

TOUJOURS garder l'œil sur votre enfant lorsqu'il se trouve dans le produit.

TOUJOURS laisser le tissu sécher naturellement, à l'abri de la chaleur directe.

TOUJOURS vérifier que les accessoires sont correctement engagés.

NE PAS laisser votre enfant jouer avec ce produit.

NE PAS placer d'objet sur la capote de ce produit.

NE PAS laisser ce produit exposé à proximité d'une source de chaleur intense, c.-à-d. un radiateur ou un feu à ciel ouvert, ou entreposer ce produit dans un endroit humide.

NE PAS apporter de changements ou de modifications à ce produit qui ne sont pas spécifiés dans ce manuel.

NE PAS utiliser le panier de rangement comme porte-enfant.

NE JAMAIS utiliser la poussette dans les escaliers ou les escaliers mécaniques. Il est possible de perdre soudainement le contrôle de la poussette ou votre enfant peut tomber.

NE JAMAIS laisser votre enfant se tenir debout sur le repose-pieds.

Boucle d'attache magnétique

La boucle et les attaches de la boucle contiennent des aimants. Si votre enfant souffre d'un problème médical qui interdit l'utilisation d'aimants à sa proximité, n'utilisez pas la poussette. Communiquez avec Nuna pour discuter d'une solution.

Faites attention à l'interaction possible entre les aimants des boucles et certains appareils électroniques.

Liste des pièces

S'assurer que toutes les pièces sont présentes avant l'assemblage. Si une pièce est manquante, veuillez contacter Nuna (voir page 41 pour plus d'informations). Aucun outil n'est requis pour l'assemblage.

⚠ Risque d'étouffement: Retirer et jeter immédiatement les capuchons de protection de chaque roue et axe de moyeu de roue.

- | | |
|--|---|
| 1 Roue avant (x2) | 16 Loquet de rangement |
| 2 Roue arrière (x2) | 17 Panier de rangement |
| 3 Poteaux Adaptateurs pour siège d'auto | 18 Bouton de réglage de l'inclinaison |
| 4 Housse imperméable | 19 Bouton de réglage de la poignée |
| 5 Capote | 20 Bouton de repli |
| 6 Coussin de siège | 21 Loquet secondaire |
| 7 Accoudoir | 22 Pochette de rangement |
| 8 Coussins de ceinture-baudrier | 23 Suspension double personnalisée™ Levier d'ajustement |
| 9 Repose-jambes | 24 Levier de frein |
| 10 Repose-jambes | 25 Bouton de déverrouillage du panier |
| 11 Bouton de réglage de l'accoudoir | 26 Coussin rehausseur |
| 12 Bouton de réglage de l'accoudoir | |
| 13 Protection de boucle et d'entrejambes | |
| 14 Siège de la poussette | |
| 15 Cadre de la poussette | |

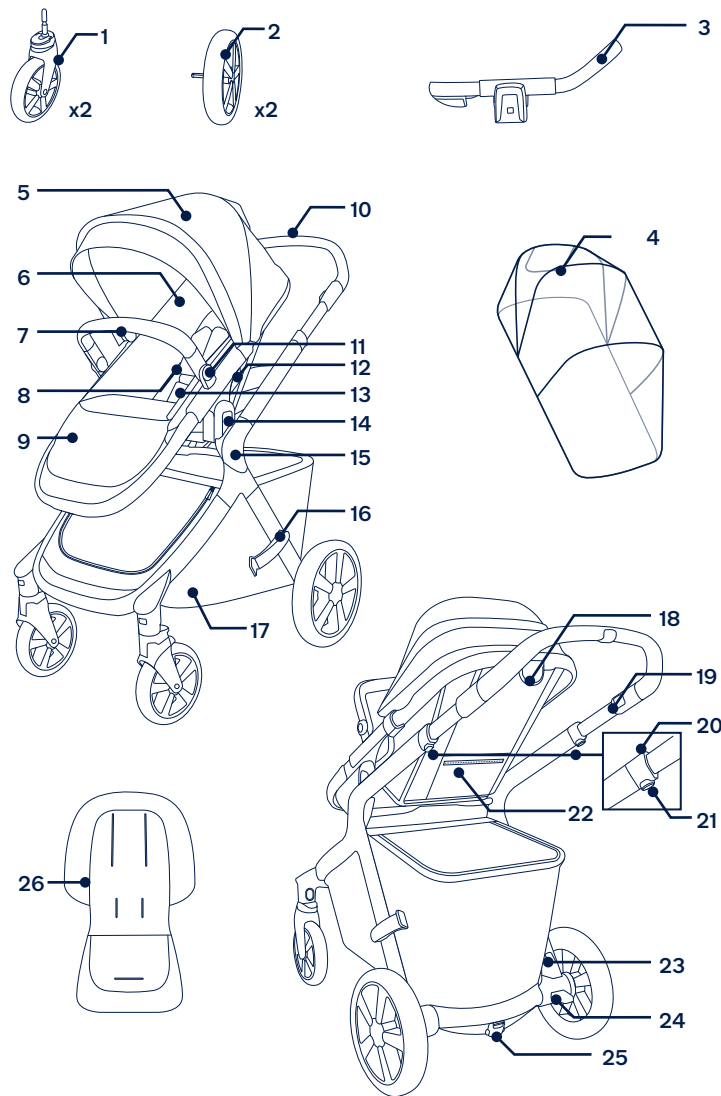

Installation du produit

Ouvrir la poussette

- 1 - Séparez le loquet de rangement du support de rangement.
 - 2 - Puis, faites pivoter la poignée de la poussette vers le haut.
 - 3 - Un « clic » signifie que le cadre de la poussette est complètement ouvert.
- ⚠ Avant de continuer, vérifiez que le cadre de la poussette est complètement ouvert au verrouillage.

Roues arrière

- 4 - Insérer la roue arrière dans la jambe arrière. Un « clic » signifie que la roue arrière est complètement assemblée.
- 5 - Pour retirer la roue arrière, appuyer sur le bouton de déverrouillage (1) et retirer la roue de la jambe arrière (2).

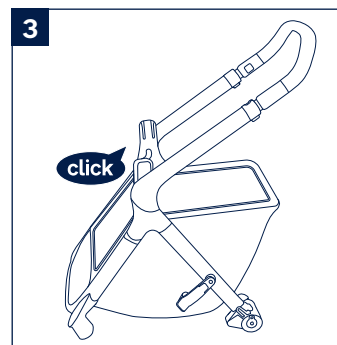
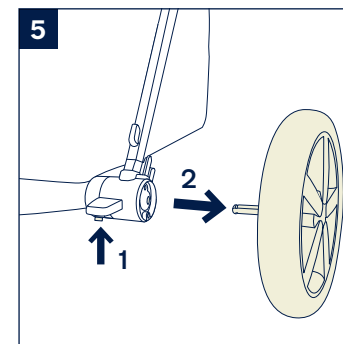
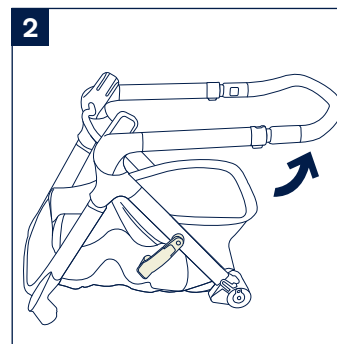
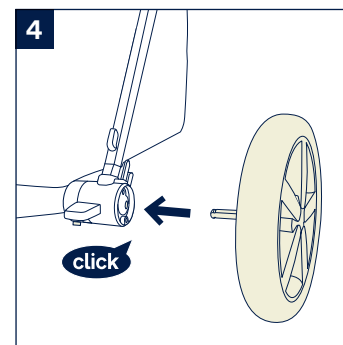
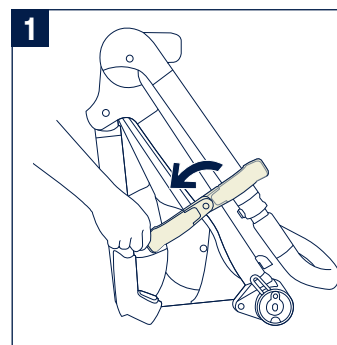

Roues avant

- 1 - Insérer la roue avant dans la jambe avant. Un « clic » signifie que la roue est complètement assemblée.
- 2 - Pour retirer la roue avant, appuyer sur le bouton de déverrouillage et (1) retirer la roue de la jambe avant (2).

Capote

- 3 - Fixez le support de la capote sur la poussette/siège frère et sœur de chaque côté.
- 4 - Fixez la capote à la poussette/siège frère et sœur à l'aide de la fermeture éclair.
- 5 - Pour retirer la capote, ouvrir la fermeture éclair puis retirez la capote.

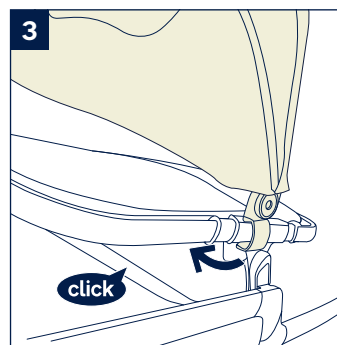
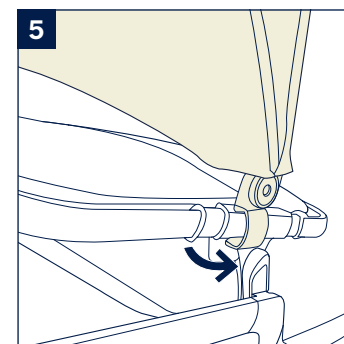
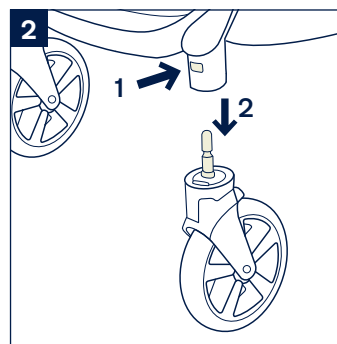
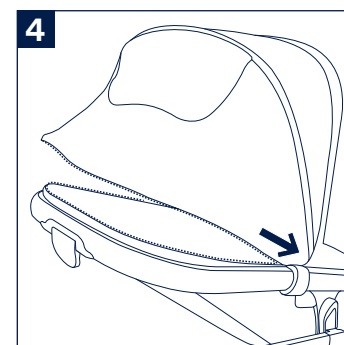
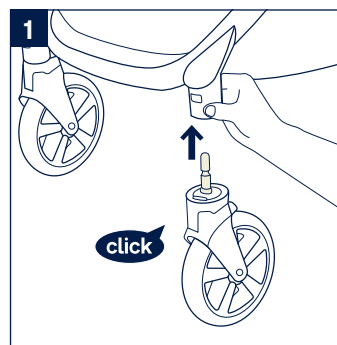

Accoudoir

⚠ La barre transversale n'est pas un dispositif de retenue.
L'accoudoir n'est pas un dispositif de retenue.

- 1 - Aligner les extrémités de l'accoudoir avec les supports de l'accoudoir et l'insérer jusqu'à ce qu'il s'enclenche. Un « clic » signifie que l'accoudoir est complètement assemblé.
- 2 - Pour retirer l'accoudoir, appuyer sur les boutons de déverrouillage (1) de l'accoudoir sous le siège et tirer (2).
- 3 - Pour un pliage plus compact, appuyez sur les boutons de réglage de l'accoudoir (1) et tournez-le vers le bas (2) jusqu'à ce qu'il s'enclenche.

⚠ Utilisez uniquement en position abaissée/de rangement pour le pliage. **NE JAMAIS** utiliser cette position avec l'enfant dans la poussette.

Siège de la poussette

Le siège de la poussette peut se fixer orienté vers l'arrière ou vers l'avant.

- 4 - Aligner les côtés du siège de la poussette avec les montants du siège. Placer le siège de la poussette directement vers le bas jusqu'à ce qu'il s'enclenche. Si vous entendez un « clic », le siège de la poussette est bien installé.
- 5 - Pour retirer le siège de la poussette, presser les boutons de déverrouillage (1) puis le soulever (2).

Check Setup

- Le loquet du châssis de la poussette est ouvert
- Les roues arrière et avant sont solidement fixées.
- Le support de capote est fixé au cadre de la poussette et la capote fermée à l'aide de la fermeture éclair au coussin de siège.
- Le siège de la poussette est bien fixé.

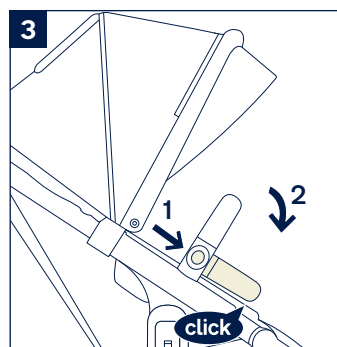
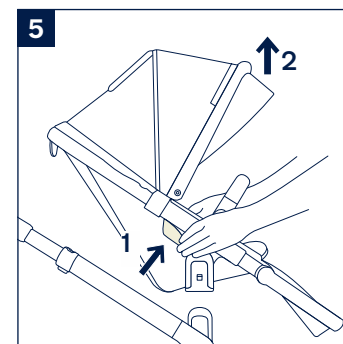
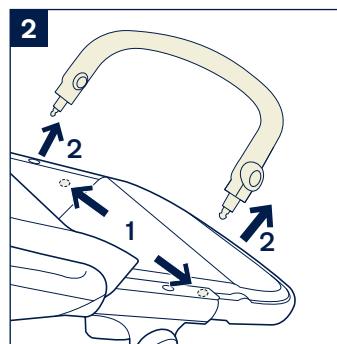
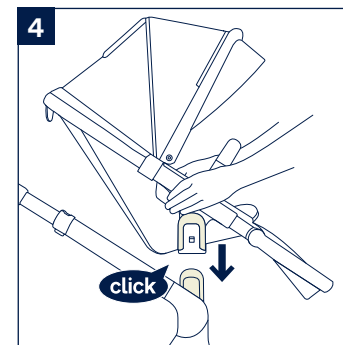
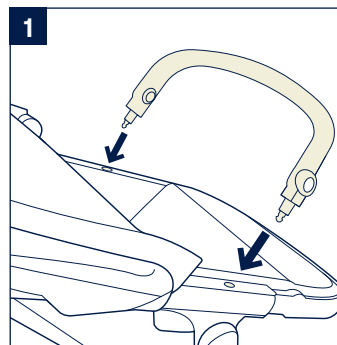

Utilisation du produit

Installer votre enfant en sécurité

- 1 - Appuyez sur le bouton supérieur de la boucle (1) pour l'ouvrir et retirez les clips magnétiques. Placer votre enfant dans la poussette.
- 2 - Insérez les attaches magnétiques dans la boucle.
- 3 - Placez le harnais bien ajusté sur votre enfant en glissant les sangles de réglage inférieures (1) vers le haut (se trouvant sous les couvre-harnais). Tirez ensuite les sangles de réglage de la taille vers l'extérieur.

Position de la ceinture-baudrier

- 4 - Les boucles des sangles supérieures du harnais d'épaule peuvent être déplacées de haut en bas pour un meilleur ajustement.

⚠ Pour éviter des blessures dues à une chute ou un glissement, toujours attacher votre enfant avec le harnais.

S'assurer que le harnais est correctement ajusté et que votre enfant est attaché sécuritairement. L'espace entre l'enfant et la ceinture-baudrier doit être d'environ l'épaisseur d'un doigt. **NE PAS** croiser les ceintures d'épaule. Ceci pourrait exercer une pression sur le cou de votre enfant.

Capote

- 5 - Pour ouvrir la capote, la tirer vers l'avant du siège. Pour replier, poussez-là vers l'arrière.
- 6 - Ouvrir la fermeture éclair de la capote (1). Ouvrir la fermeture éclair de la capote de protection Aire™ (2) et la tirer vers le bas. L'enrouler autour du repose-jambes (3) puis la boutonner sur chaque côté de la capote (4).

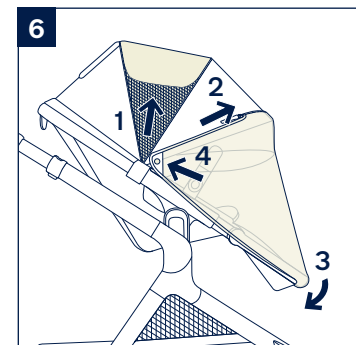
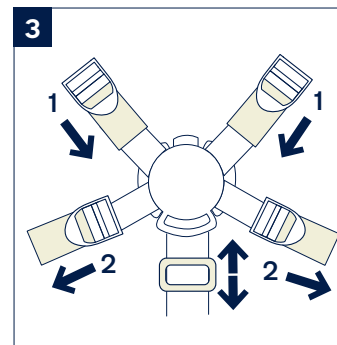
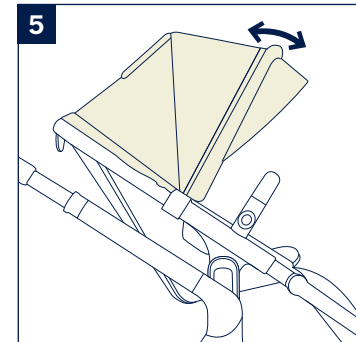
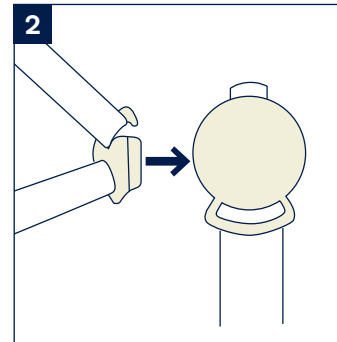
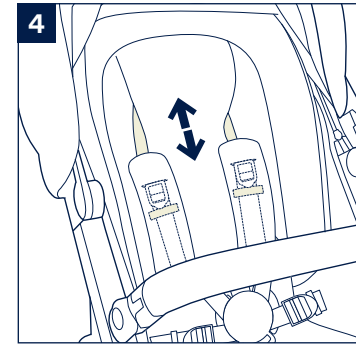
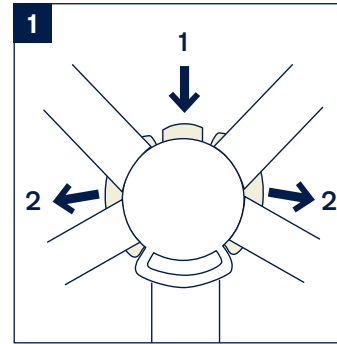

Poignée

La poignée est dotée de 4 positions.

- 1 - Pour régler la hauteur de la poignée, appuyer le bouton de réglage de la poignée (1) et tirer la poignée vers le haut ou vers le bas.

Repose-jambes

Le repose-jambes est doté de 2 positions d'utilisation.

- 2 - Pour élever le repose-jambes, le tirer vers le haut. Pour abaisser le repose-jambes, appuyer sur les boutons de réglage au milieu du repose-jambes (1) et le pousser vers le bas (2).

Inclinaison

Il y a 4 positions d'inclinaison pour le dossier.

- 3 - Pour élever ou abaisser le dossier, pressez la poignée de réglage de l'inclinaison et tirez le dossier vers le haut ou le bas.

Coussin rehausseur

- 4 - Pour retirer le coussin rehausseur, détachez son Velcro à l'arrière du siège, détachez le harnais puis l'enfilez dans les fentes prévues et retirez le coussin rehausseur.

Frein

- 5 - Pour immobiliser les roues arrière, abaisser le levier de frein à l'aide du pied. Pour déverrouiller les roues arrière, soulever le levier de frein.

- ⚠** Toujours appliquer le frein lorsque la poussette est à l'arrêt. Pousser légèrement la poussette pour vous assurer que le frein est engagé.

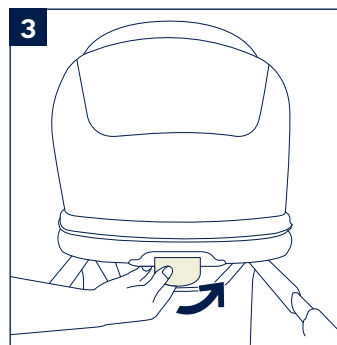
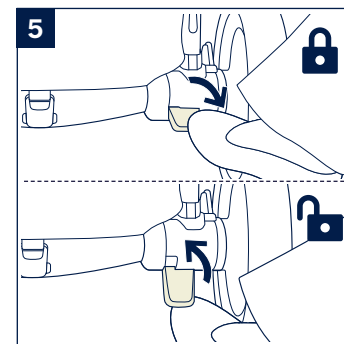
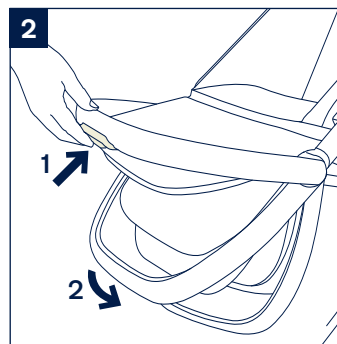
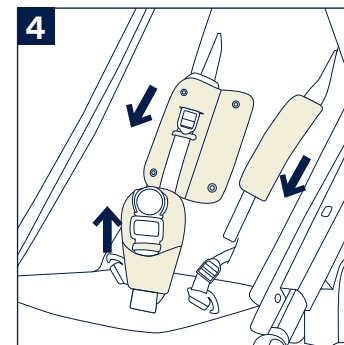
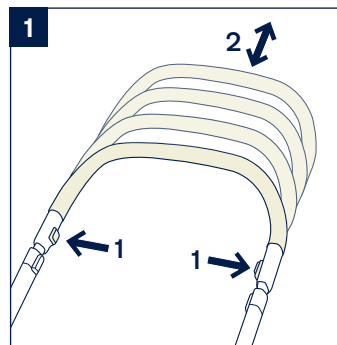

Suspension double personnalisée™

La poussette est dotée de deux modes de suspension. Assurez-vous qu'aucun poids n'est placé sur la poussette lorsque vous réglez la suspension arrière et que les deux leviers sont dans la même position.

- 1 - Basculez le levier de réglage vers le haut (1) lorsque vous êtes sur un terrain accidenté pour obtenir une suspension plus souple et basculez-le vers le bas (2) pour des surfaces plus douces afin d'obtenir une suspension plus rigide.

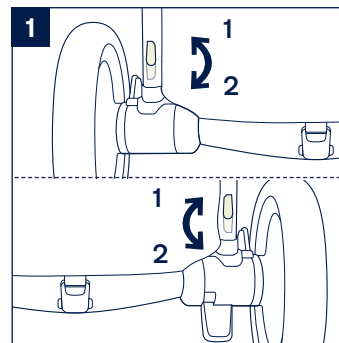

Loquets pivotants avant

Sur des surfaces inégales, il est recommandé d'utiliser les loquets pivotants avant.

- 2 - Poussez le loquet pivotant avant pour verrouiller la roue avant. Tirez le loquet pivotant avant pour déverrouiller la roue avant.

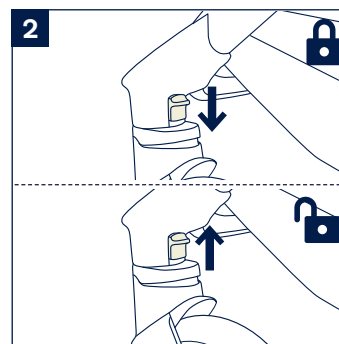

Panier de rangement

- 1 - La fermeture à glissière avant et arrière du panier de rangement s'ouvre facilement pour y ranger des objets.
- 2 - Les rabats du panier de rangement peuvent être roulés et rangés avec des aimants au centre du panier et à l'extrémité du rabat.
- 3 - Appuyer sur le bouton de déverrouillage pour ouvrir le panier de rangement.

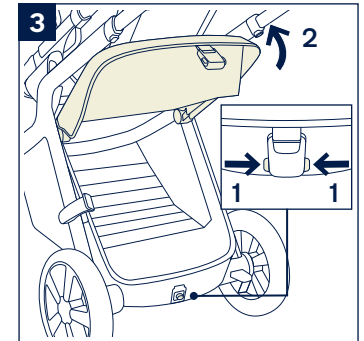
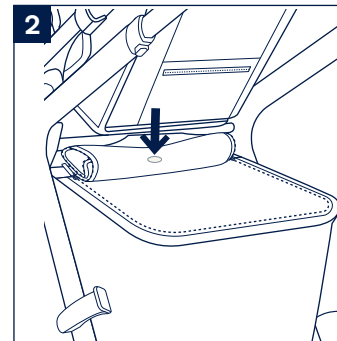
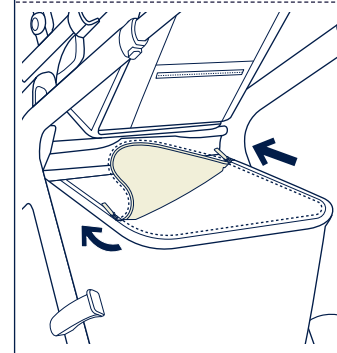
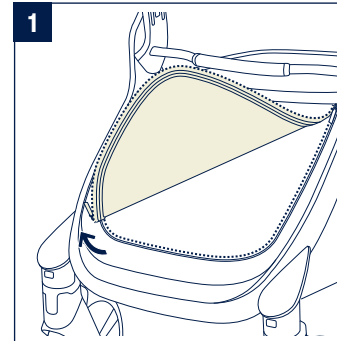

Replier

⚠ Vérifier que les poignées de serrage sont débloquées et reculer pour réorienter les roues avant.

Avant de replier la poussette, ajuster la poignée sur la troisième position la plus élevée.

La poussette peut être repliée avec le siège de la poussette orientée vers l'avant ou sans le siège de la poussette.

Si le pliage se fait avec le siège, placez-le dans la position la plus inclinée pour un pliage plus compact.

- 1 - Repliez la capote et faites pivoter le loquet de rangement vers l'extérieur.
- 2 - Appuyez le loquet secondaire et tirez vers le haut le bouton de repli.
- 3 - Faites pivoter la poignée vers le bas et assurez-vous que le loquet de rangement est fermé sur le cadre de la poussette.
- 4 - Replier le repose-jambes (1) et l'accoudoir (2) vers le bas pour un pliage plus compact.

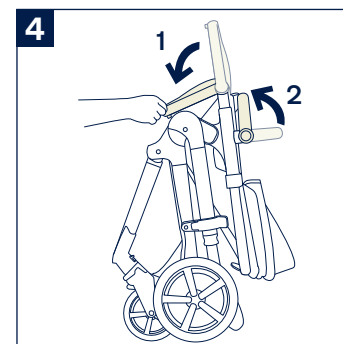
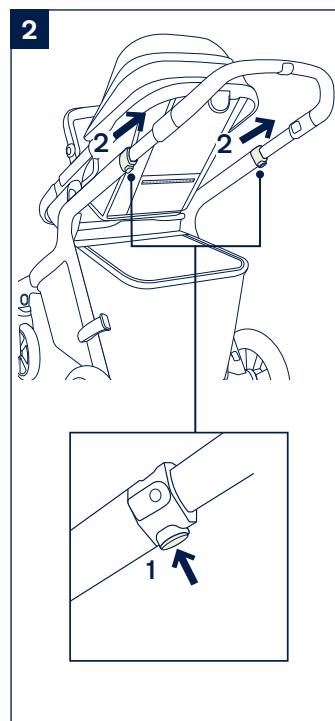
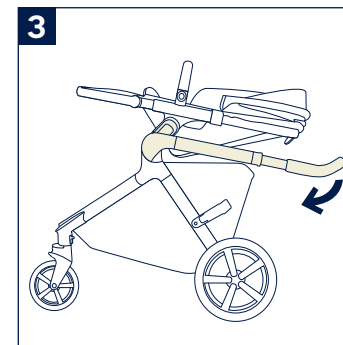
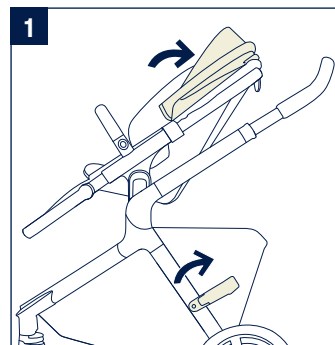

Options de sièges

- 1 - Le châssis de la poussette peut être utilisé avec un porte-bébé (à l'aide de l'adaptateur inclus), un siège et un berceau Nuna.

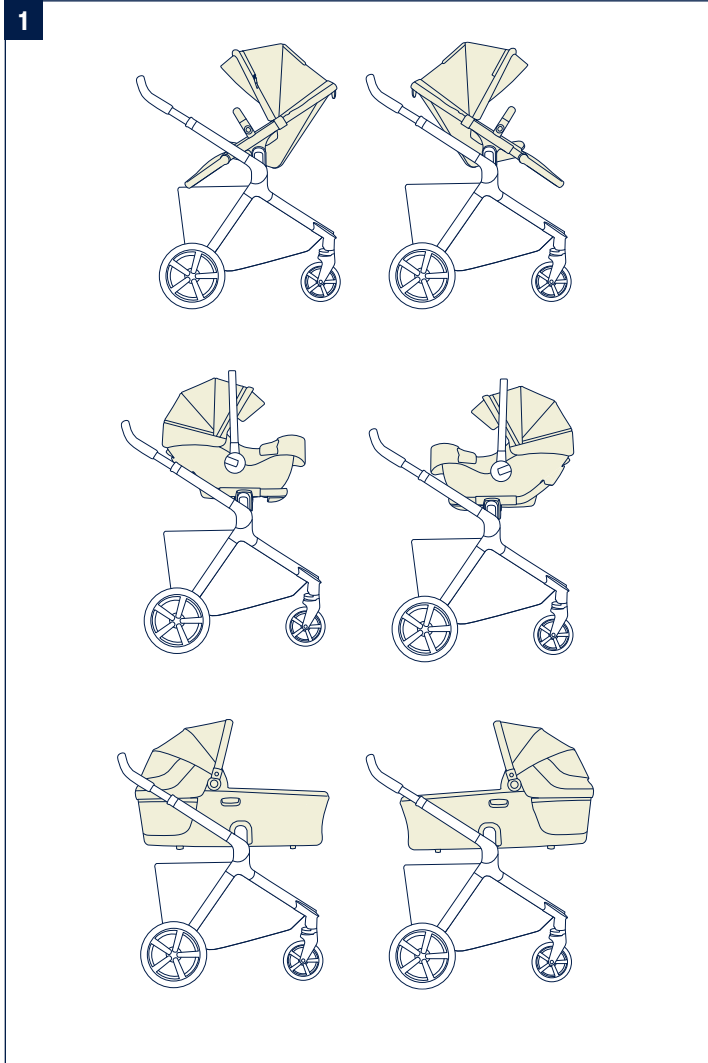

Accessoires

⚠ Certains modèles ne sont PAS livrés avec tous les accessoires.

Adaptateur circulaire pour siège d'auto DEMI

Pour le montage et l'utilisation du porte-bébé, consulter le guide d'utilisation du porte-bébé.

- 1 - Pour assembler l'adaptateur circulaire, glissez les deux pièces de l'adaptateur ensemble (1). Pour fixer l'adaptateur circulaire, le placer sur le support de siège. Un « clic » signifie que l'adaptateur circulaire est bien fixé (2).
- 2 - Pour fixer le porte-bébé, le placer sur l'adaptateur circulaire pour siège d'auto. Un « clic » signifie que le porte-bébé est bien fixé.
- 3 - Pour retirer le porte-bébé, appuyer sur le bouton de déverrouillage à l'arrière du porte-bébé (1) et soulevez-le (2).
- 4 - Pour retirer l'adaptateur circulaire pour siège d'auto, appuyez sur les boutons de déverrouillage (1) et soulevez-le (2).
- 5 - L'adaptateur circulaire du siège d'auto et du porte-bébé peut être fixé face vers l'arrière (1) ou vers l'avant (2) dans le support supérieur.

⚠ Retirer le porte-bébé avant de le replier.

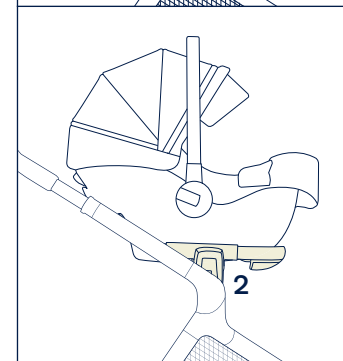
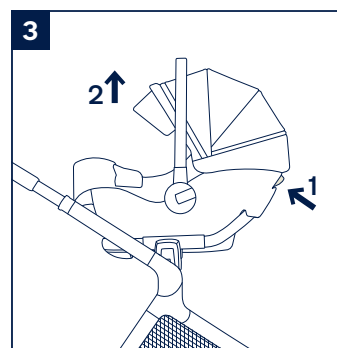
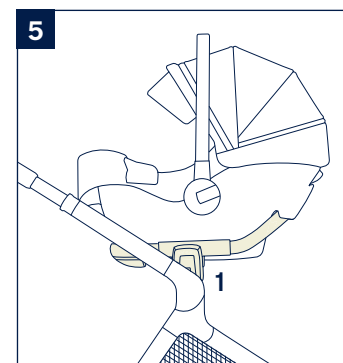
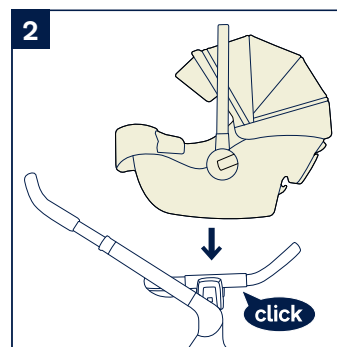
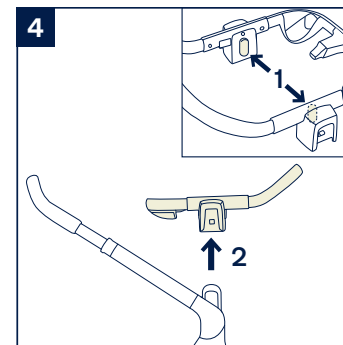
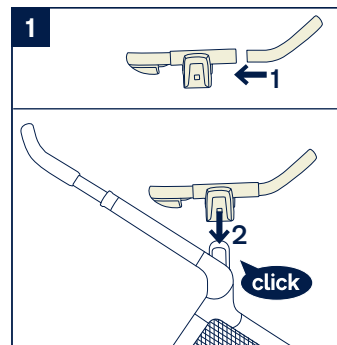

Housse de pluie série DEMI

1 - Pour installer la housse de pluie, placez-la sur le siège.

⚠ **TOUJOURS** vérifier la ventilation, lorsque la housse imperméable est sur le produit.

TOUJOURS vérifier que la housse imperméable a été nettoyée et séchée avant de la plier.

NE PAS replier la poussette avec la housse imperméable en place.

NE PAS placer votre enfant dans la poussette avec la housse imperméable en place par temps chaud.



Nettoyage et entretien

Nettoyer le châssis, les pièces en plastique et le tissu à l'aide d'un chiffon humide, mais ne pas utiliser d'abrasifs ni d'agent de blanchiment. Ne pas utiliser de lubrifiants au silicone, car ils attireront la saleté et la crasse. Ne pas ranger votre poussette dans un endroit humide.

Les produits de nettoyage et le fini de surface du plancher peuvent interagir avec les roues de la poussette. Pour l'éviter, ne pas laisser la poussette sur des planchers de bois. Placez une barrière intermédiaire entre la poussette et le plancher comme un tapis, une housse ou un carton.

Nettoyer régulièrement les roues de la poussette avec de l'eau et retirer toute saleté.

Essuyer ce produit avec un chiffon doux et absorbant après l'avoir utilisé par temps de pluie pour assurer une utilisation durable.

Se reporter à l'étiquette d'entretien attachée au tissu pour les directives de lavage et de séchage.

Même en conditions usuelles d'utilisation de la poussette, il est normal que le tissu se décolore en raison du soleil et présente une usure après une longue période d'utilisation.

Pour des raisons de sécurité, n'utiliser que des pièces Nuna d'origine.

Vérifier régulièrement si tout fonctionne correctement. Si des pièces sont déchirées, cassées ou manquantes, cesser d'utiliser ce produit.

Nuna Baby Essentials, Inc.

Nuna et tous les logos associés sont des marques commerciales.



Nuna Baby Essentials, Inc.

70 Thousand Oaks Blvd. | Morgantown, PA 19543

1.855.NUNA.USA | nunababy.com

Nuna Canada

2520 AV Marie-Curie | St-Laurent, QC, H4S 1N1

1-800-667-4111 | www.nunababy.ca